

70 = 7/58

Spårvägar
Sjösavdelningen

S P Å R V A G N S F Ö R T E C K N I N G

gällande fr.o.m. 12.11.1957

Göteborgs Spårvägar

Spårvagnsavdelningen

Spårvagnar nr: 65-71, 73, 75, 77, 79, 80, 88-101, 103-109, 117, 119-125,
127, 129-133, 144, 147, 150, 152, 177, 189-200.

Typ: M 11

Antal vagnar: 64

Antal sittplatser 20, ståplatser 38, summa platser 58.

Vagnvikt i ton: Tom vagn 12, 5, fullsatt vagn 16, 7

Hjuldiameter i m/m 870.

Motordata: Volt 660, kW 2x47, r/m 550, utväxl. 15:76

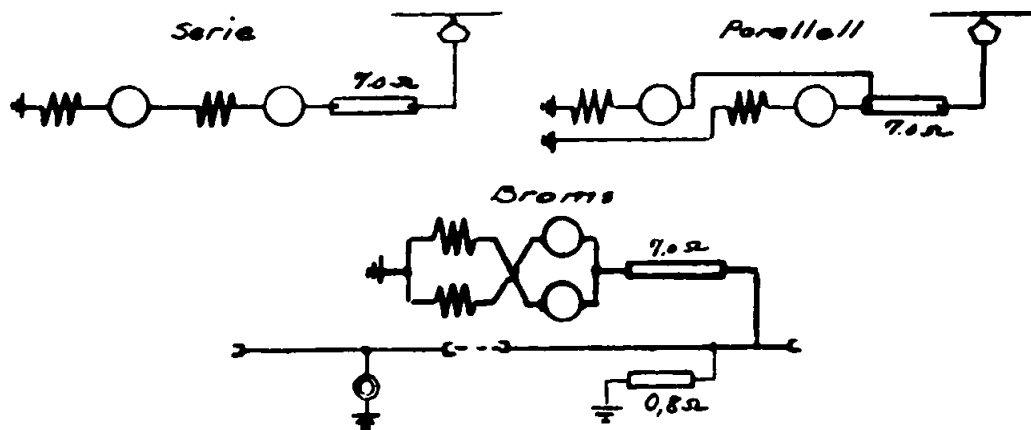
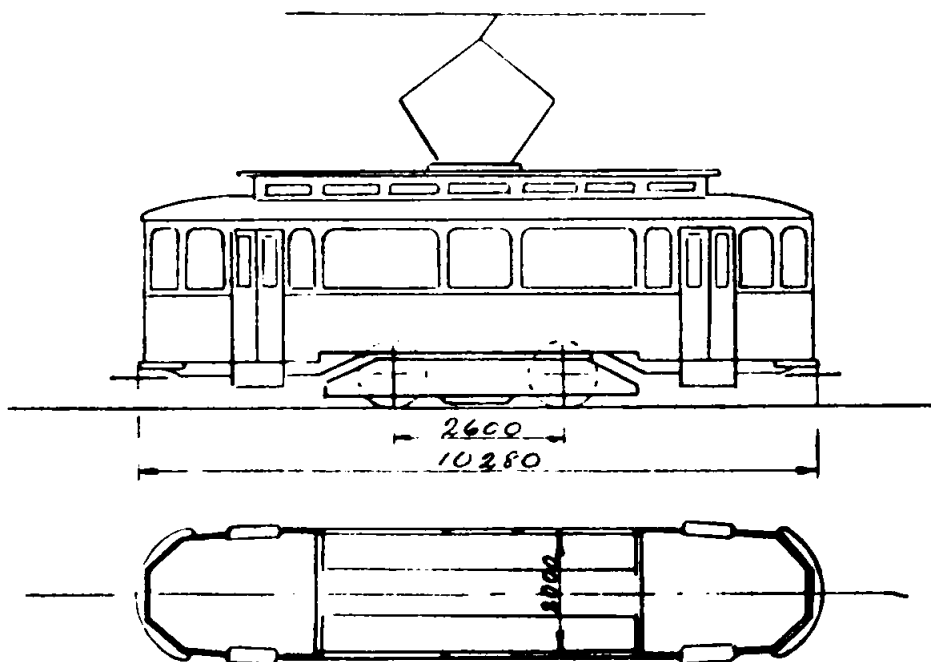

Göteborgs Spårvägar

Spårvagnsavdelningen

Spårvagnar nr: 178-182, 184-186, 188.

Typ: M 12

Antal vagnar: 9

Antal sittplatser 19, ståplatser 38, summa platser 57.

Vagnvikt i ton: Tom vagn 12, 8, fullsatt vagn 16, 2

Hjuldiameter i m/m 870.

Motordata: Volt 660, kW 2x40, r/m 435, utväxl. 17:74

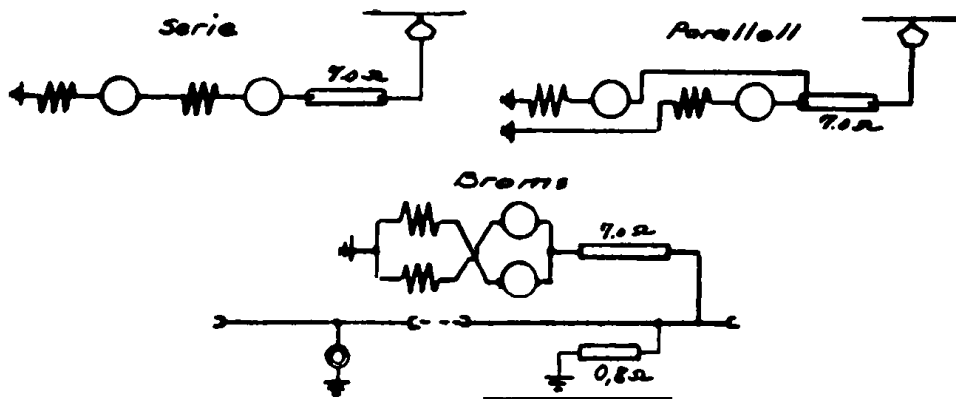
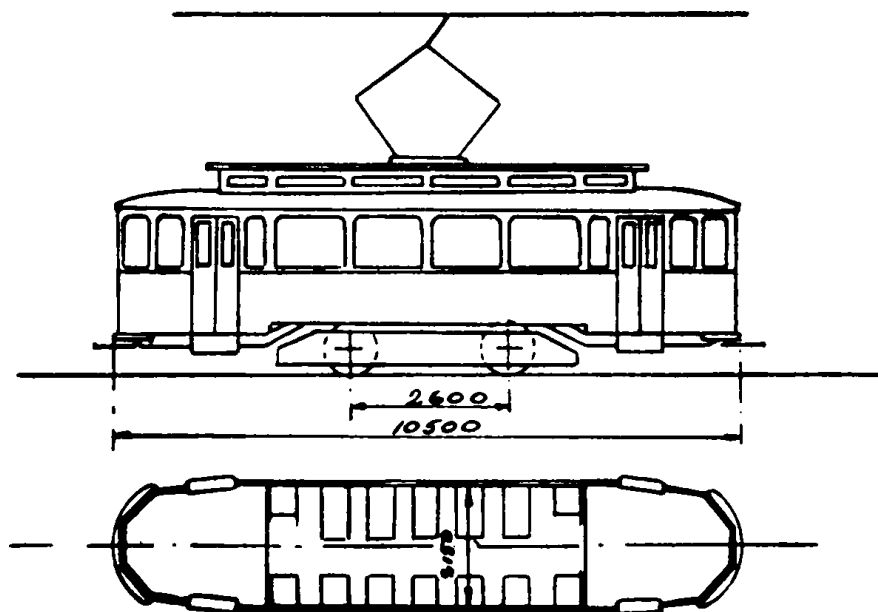

Östborgs Spårvägar

Spårvagnsavdelningen

Spårvagnar nr: 300, 302.

Typ: M 13

Antal vagnar: 2

Antal sittplatser 28, ståplatser 38, summa platser 66.

Vagnvikt i ton: Tom vagn 15,5 fullsatt vagn 20,1

Hjuldiameter i m/m 870.

Motordata: Volt 660, kW 2x47, r/m 550, utväxl. 15:76.

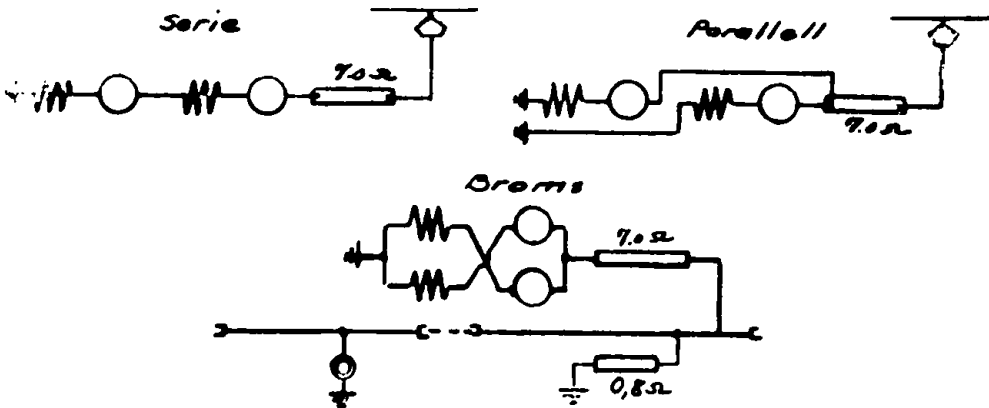
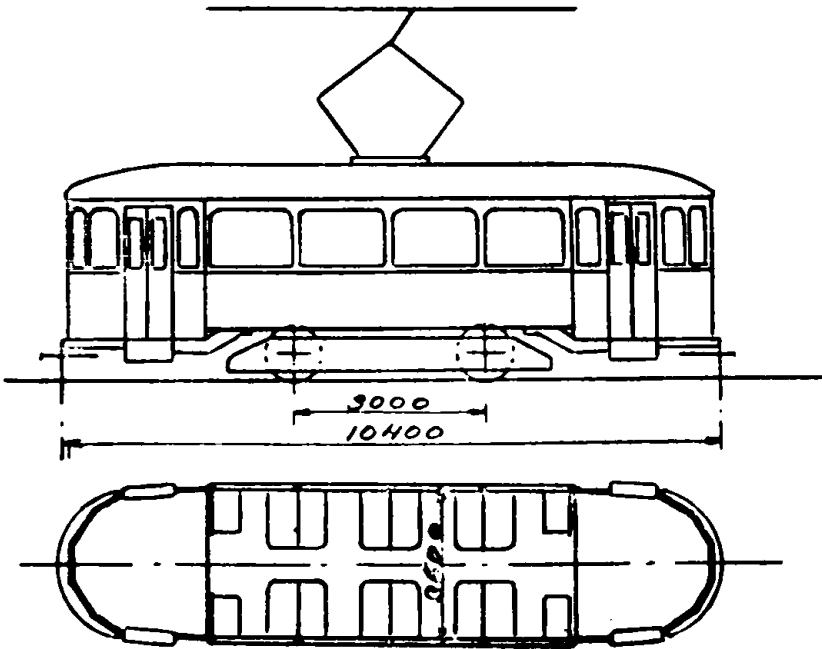

Göteborgs Spårvägar

Spårvagnsavdelningen

Spårvagnar nr: 204-209

Typ: MB 01

Antal vagnar: 6

Antal sittplatser: 42, ståplatser 63, summa platser 105.

Vagnvikt i ton: Tom vagn 24,3, fullsatt vagn 31,6.

Hjuldiameter i m/m: 870

Motordata: Volt 660, kW 4x35, r/m 580, utväxling 13:74

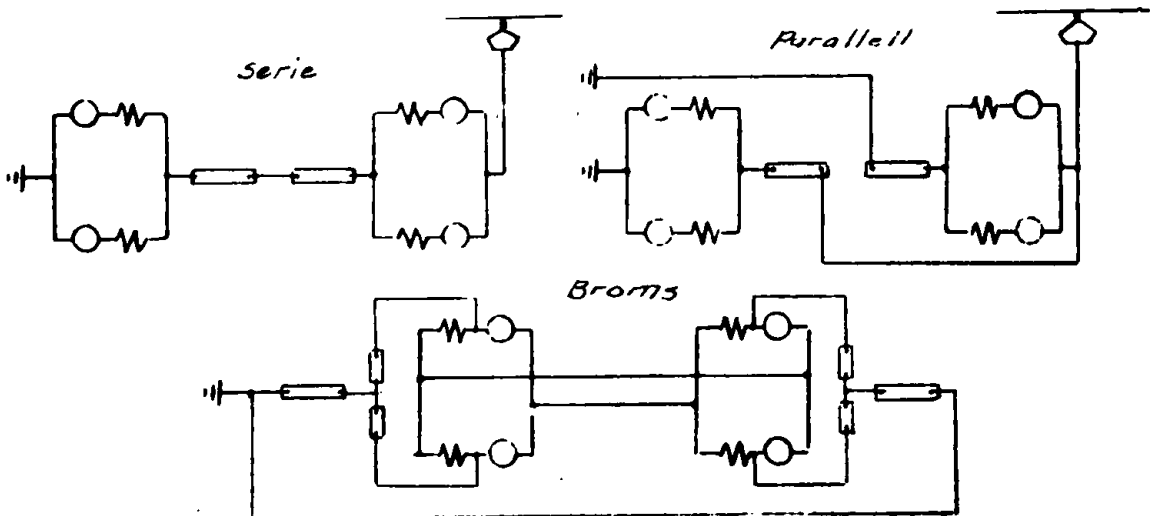
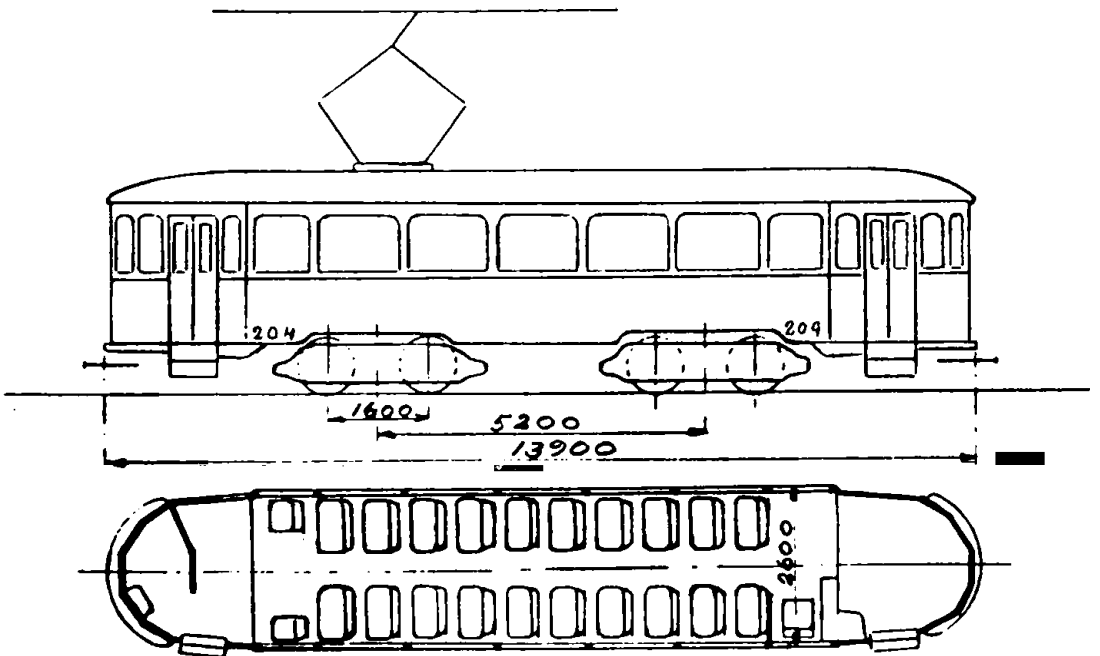

Göteborgs Spårvägar

Spårvagnsavdelningen

Spårvagnar nr: 211-225.

Typ: MB 03

Antal vagnar:15

Antal sittplatser 34, ståplatser 71, summa platser 105.

Vagnvikt i ton: Tom vagn 17,0 fullsatt vagn 24,5

Hjuldiameter i m/m 680.

Motordata: Volt 660/2, kW 4x40, r/m 1000, utväxl. 15:71

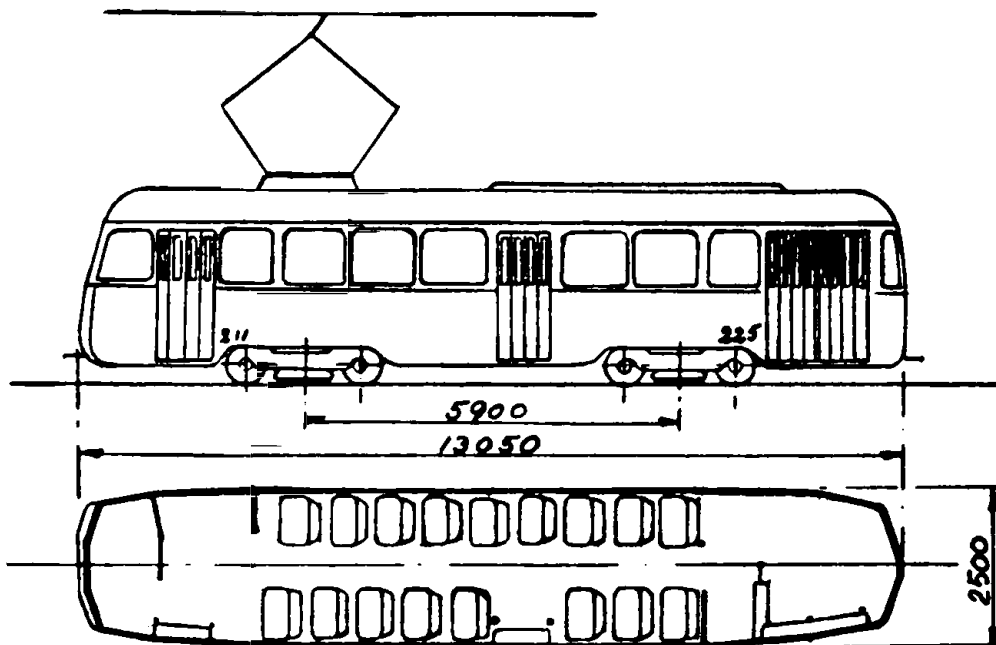

Göteborgs Spårvägar

Spårvagnsavdelningen

Spårvagnar nr: 1-58.

Typ: MB 04

Antal vagnar: 58

Antal sittplatser 31, ståplatser 74, summa platser 105.

Vagnvikt i ton: Tom vagn 16,0, fullsatt vagn 23,5

Hjuldiameter i m/m 680.

Motordata: Volt 660/2, kW 4x50, r/m 1600, utväxl. 1:7,9

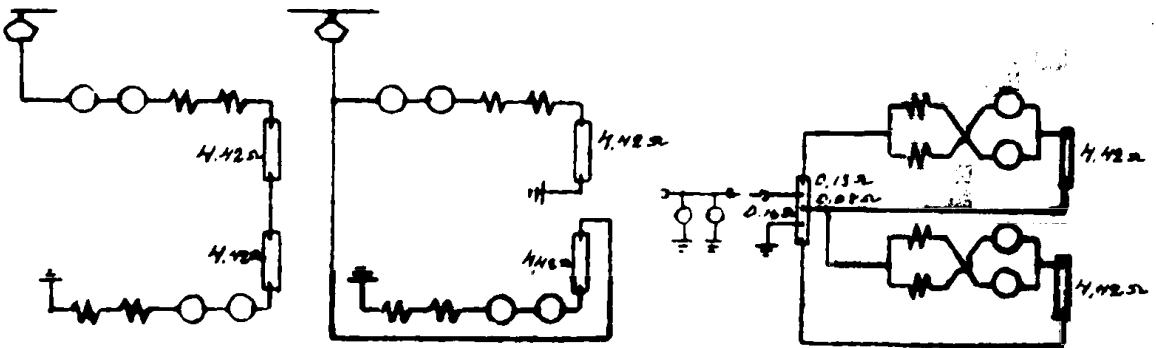
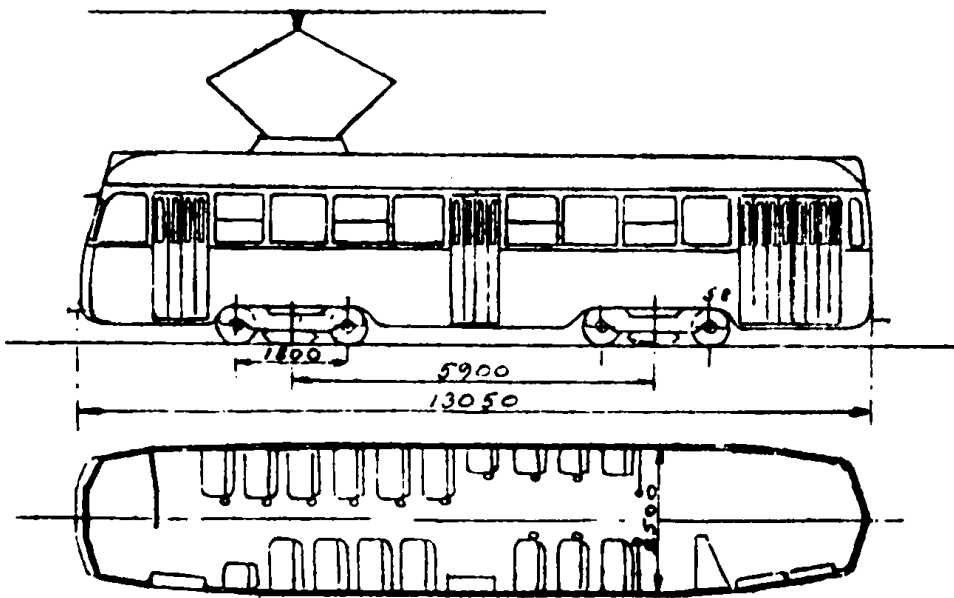

Göteborgs Spårvägar

Spårvagnsavdelningen

Spårvagnar nr: 59-60.

Typ: MB 05

Antal vagnar: 2

Antal sittplatser 31, ståplatser 74, summa platser 105.

Vagnvikt i ton: Tom vagn 16,0 fullsatt vagn 23,5

Hjuldiameter i m/m 680.

Motordata: Volt 660/2, kW 4x50, r/m 1600, utväxl. 1:79

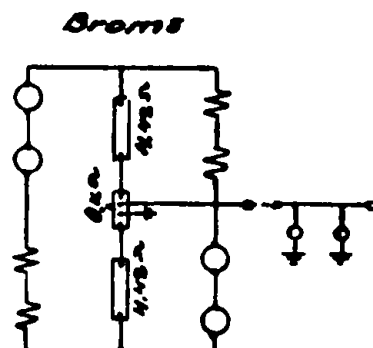
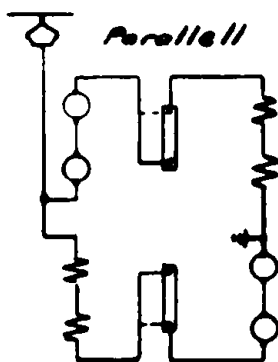
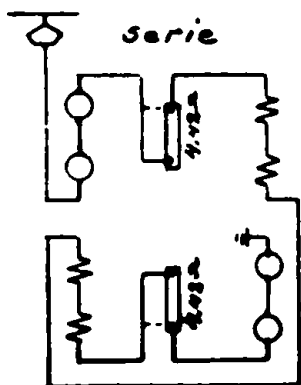
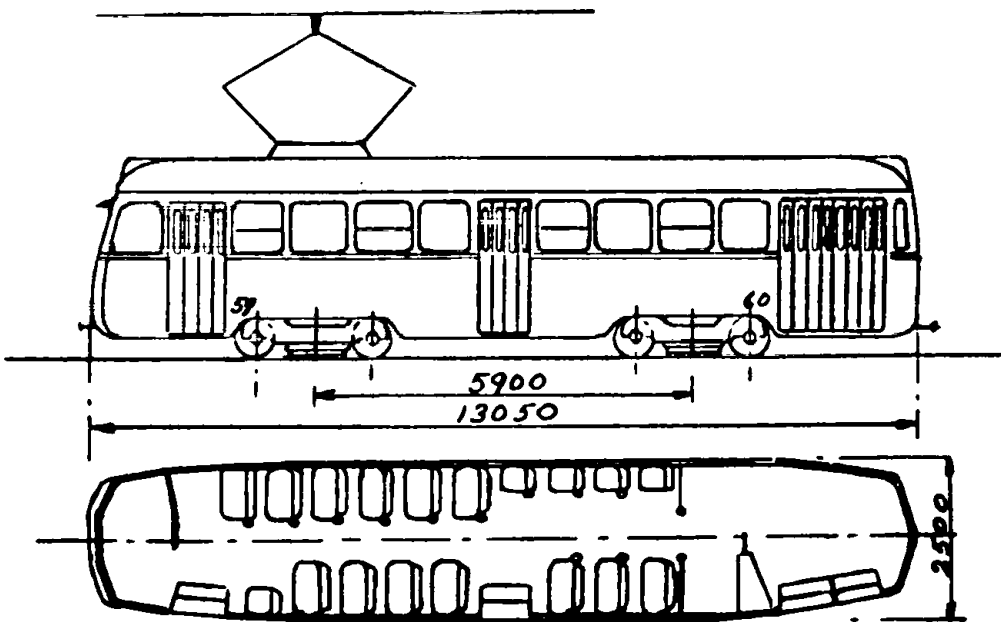

Göteborgs Spårvägar

Spårvagnsavdelningen

Spårvagnar nr: 61-63

Typ: MB 05 (F. d. Gävle)

Antal vagnar: 3

Antal sittplatser 31, ståplatser 74, summa platser 105.

Vagnvikt i ton: Tom vagn 16,0, fullsatt vagn 23,5

Hjuldiameter i m/m 680.

Motordata: Volt 660/2, kW 4x50, r/m 1600, utväxl. 1:7,9

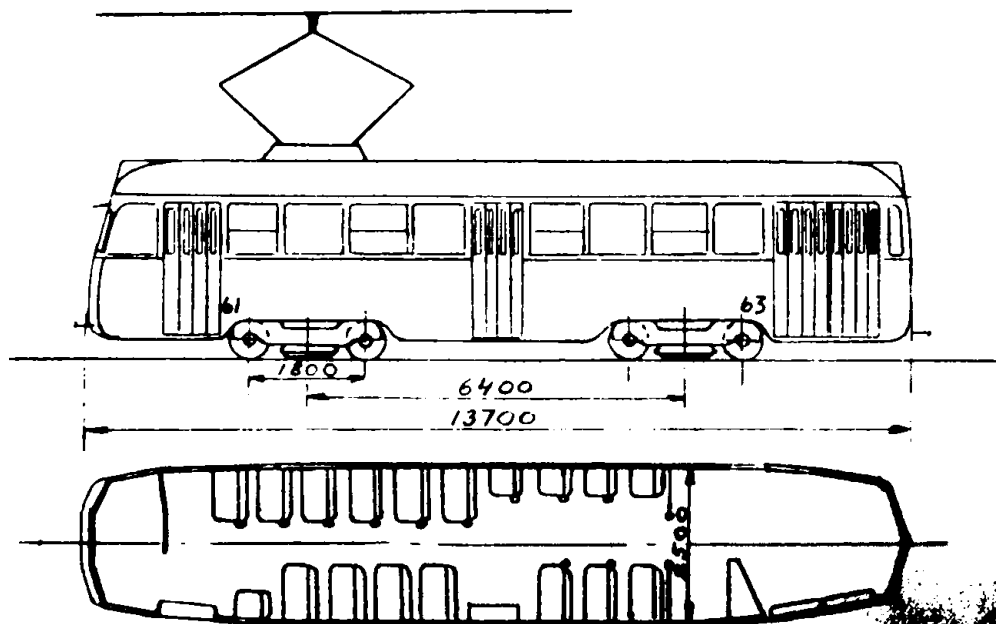

Göteborgs Spårvägar

Spårvagnsavdelningen

Spårvagnar nr: 501 -

Typ: MB 06

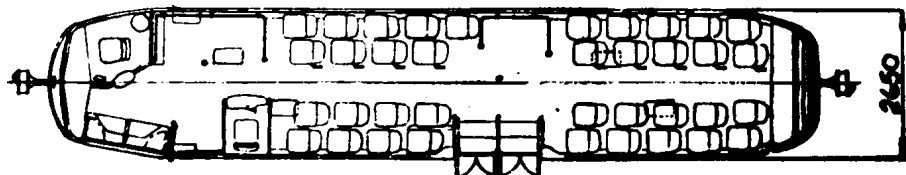
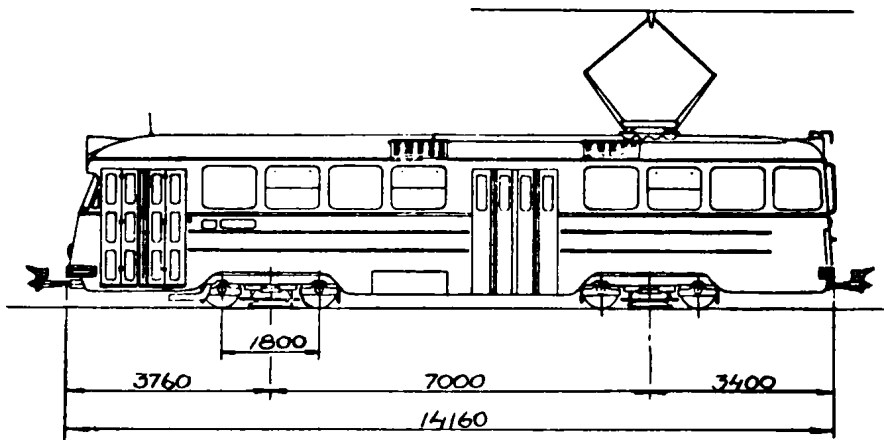

Göteborgs Spårvägar

Spårvagnsavdelningen

Spårvagnar nr: 327-331, 333-335, 337, 341, 342, 345, 371-380.

Typ: S 23 F

Antal vagnar: 22

Antal sittplatser: 21, ståplatser 43, summa platser 64.

Vagnvikt i ton: Tom vagn 7,0 fullsatt vagn 11,5

Hjuldiameter i m/m 680.

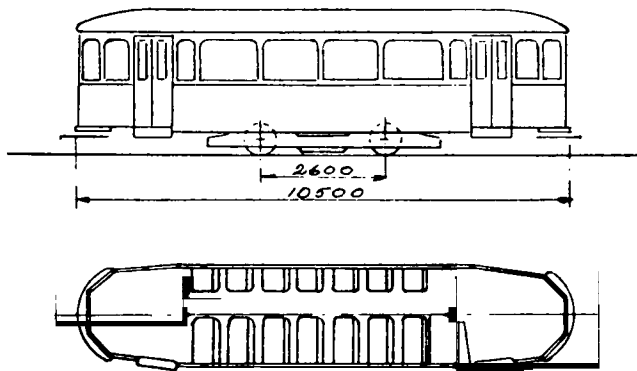

Östeborgs Spårvägar

Spårvagnsavdelningen

Spårvagnar nr: 343, 344, 346, 351-358 (352 specialinredd)

Typ: S 23 F

Antal vagnar: 11

Antal sittplatser: 20, ståplatser 44, summa platser 64.

Vagnvikt i ton: Tom vagn 7,0 fullsatt vagn 11,5

Hjuldiameter i m/m 680.

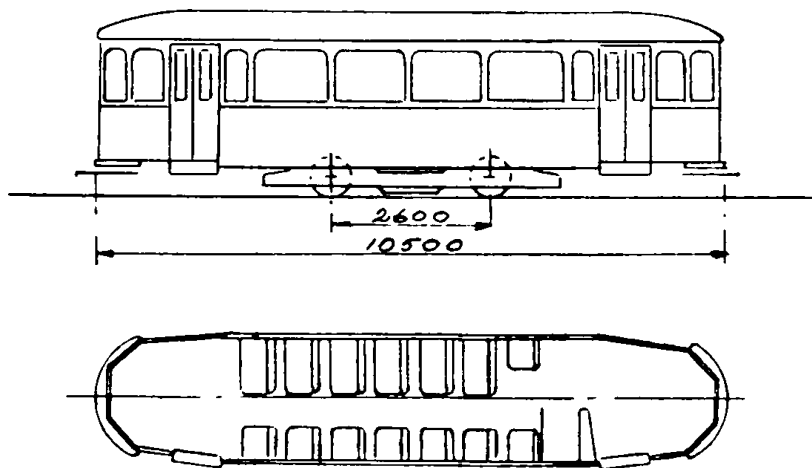

Östeborgs Spårvägar

Spårvagnsavdelningen

Spårvagnar nr: 311, 313-326, 332, 336, 338-340, 347-350, 359-370.

Typ: S 23 R

Antal vagnar: 36

Antal sittplatser 20, ståplatser 40, summa platser 60.

Vagnvikt i ton: Tom vagn 7,0 fullsatt vagn 11,2

Hjuldiameter i m/m 680.

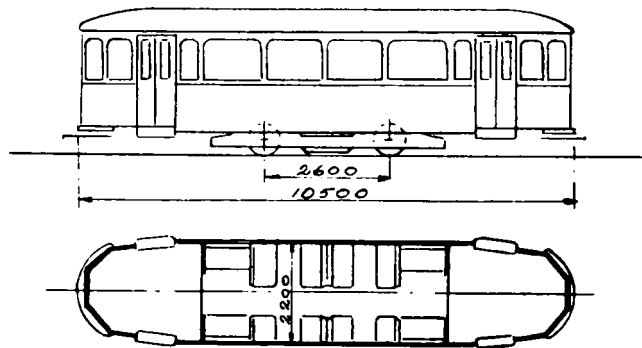

Östeborgs Spårvägar

Spårvagnsavdelningen

Spårvagnar nr: 401-470.

Typ: SB 25

Antal vagnar: 70

Antal sittplatser 38, ståplatser 67, summa platser 105.

Vagnvikt i ton: Tom vagn 12, 0, fullsatt vagn 19, 5

Hjuldiameter i m/m 680.

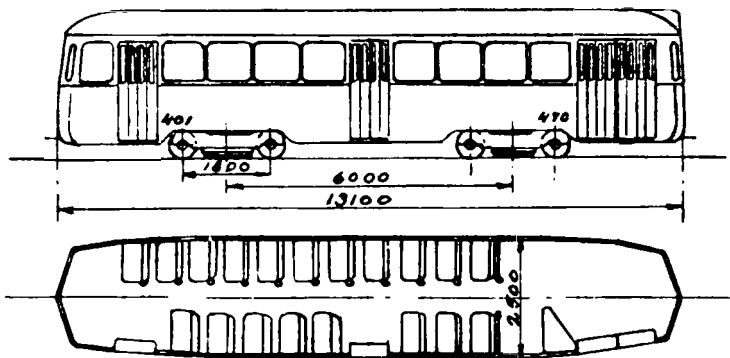

GÖTEBORGS SPÅRVÄGAR

HUVUDKONTOR:
ALSTRÖMERGATAN 4
TELEFON:
VÄXEL 17 42 20
POSTGIRO:
43380

GÖTEBORG

INKOM T. K. VÄG- OCH VATTENB.-STYRELSEN		
GÖTEBORG C JÄRNVÄGSSYRÄN		
Dnr J V 57		
5 FEB 1958		

TILL HANDL.

Järnvägsinspektören vid

Kungl. Väg- och Vattenbyggnadsstyrelsen

Stockholm 12

HW/Peo

Betr. vagnar för långedragelinjen.

Härmed önska vi få meddela att följande förändringar å vagnparkens sammansättning ägt rum under år 1957.

Motorv.	nr	74 [✓]	enl. besiktningsbevis nr 1130, skrotad den 21/1 1957
"	"	76 [✓]	" " " " 1130, " " 21/1 1957
"	"	78 [✓]	" " " " 1130, " " 21/1 1957
"	"	112 [✓]	" " " " 1130, " " 21/1 1957
"	"	113 [✓]	" " " " 1130, " " 21/1 1957
"	"	115 [✓]	" " " " 1130, " " 21/1 1957
"	"	136 [✓]	" " " " 1131, " " 21/1 1957
"	"	138 [✓]	" " " " 411, " " 21/1 1957
"	"	141 [✓]	" " " " 411, " " 21/1 1957
"	"	151 [✓]	" " " " 411, " " 21/1 1957
"	"	153 [✓]	" " " " 411, " " 21/1 1957
"	"	187 [✓]	" " " " 1132, " " 21/1 1957
"	"	210 [✓]	" " " " 288, " " 21/1 1957
"	"	301 [✓]	" " " " 363, " " 15/4 1957
"	"	303 [✓]	" " " " 363, " " 22/5 1957
"	"	102 [✓]	" " " " 1130, " " 4/10 1957
Släpv.	"	312 [✓]	" " " " 1136, " " 21/1 1957
Motorv.	"	155 [✓]	" " " " 411, omändrad till arbetsv.9 d.5/10-57
"	"	61 [✓]	" " " " 1130, omnumrerad till nr 197
"	"	62 [✓]	" " " " 1130, " " " " 198
"	"	63 [✓]	" " " " 1130, " " " " 199
"	"	64 [✓]	" " " " 1130, " " " " 200

Under 1956 inköptes 3 st begagnade motorboggivagnar som ombyggdes vid egna verkstäder och färdigställdes under år 1957. De erhöilo nummer 61, 62 och 63.

inför feb. 58/1958

Göteborg den 5 febr. 1958
GÖTEBORGS SPÅRVÄGAR

Bil. 1 st spårvagnsförteckning

P. Engström