



Teknisk utgivare: Administrativa avdelningen

Godstransportföreskrifter
(Gtf)

Ny utgåva

Sakredaktion:
Centrala driftavdelningens
driftjänstsektion

Förteckning över ändringstryck

Ändringstryck skall antecknas här nedan, sedan denna SJF kompletterats.

Ändringstryck							
nr	gäller fr o m den	infört		nr	gäller fr o m den	infört	
		den	av			den	av
1	1.10.1963			14			
2	1.4.1964			15			
3	1.5.1966			16			
4	8.5.67-1.4	8/5	1967	17			
5				18			
6				19			
7				20			
8				21			
9				22			
10				23			
11				24			
12				25			
13				26			

Tilldelningsnorm

Denna SJF tilldelas:

centrala och regionala
förvaltningsorgan
stationer
billinje grupper
färjedriften
konduktörspersonal



Teknisk utgivare: Administrativa avdelningen

Cda (dadtg/2883)

6: 100

Följande lastningsmeddelande upphör att gälla omgående. Inom parentes anges gällande författning.

Lastningsmeddelande

1. Rundvirke i internationell trafik. (SJF 638.1)
2. Sågade trävaror i internationell trafik. (SJF 638.1) Detta meddelande kommer att omarbetas och ges ut i ny form.
- 3A och 3B. 2-meters massaved i inländsk trafik. (SJF 620 bil 1)
- 4A och 4B. 3-meters massaved i inländsk trafik. (SJF 620 bil 1)
5. Hö, halm, träull o dyl i internationell trafik. (SJF 638.1)
- 6 och 6A. Sågade trävaror, paketlastning, i relationen Kvarnsveden - Gävle - Skutskär.
7. Lastprofiler. (SJF 638.1)
8. Valsar i inländsk trafik. (SJF 620, bil 1)
9. Friktionslastmetoden. (SJF 620, bil 1)
10. Sågade trävaror i svensk - dansk trafik. (SJF 638.1)

Unummerat. Kabeltrummor i inländsk trafik. (SJF 620, bil 1)

Lastningsmeddelande nr 11 - 1-meters massaved i svensk - norsk trafik - gäller t v. Upplagan är dock begränsad och någon nytryckning kommer ej att göras.

Detta SJC distribueras även efter samma utdelningsplan som för SJF 638.1 samt till alla kunder som erhållit SJF 620.

Innehållsförteckning

Förteckning över blanketter, som nämns i särtrycket

Inledning

I. GODS I ALLMÄNHET	Art nr
A. Befordringssätt	1—15
B. Järnvägsanstalter till vilka gods tas emot till befordring	16—18
C. Fraktsedlar. Avsändarens uppgifter i dem	19—27
D. Mottagning	
1. Allmänt	28—32
2. Föremål som är uteslutna från befordring eller som befordras endast under vissa villkor	33—36
3. Emballering	37—45
4. Adressering av styckegods	46—55
5. Vägning	56—66
6. Räkning av kolloantal. Undersökning av sändnings innehåll	67—71
7. Personalens anteckningar i och märkning av fraktsedeln	72—74
8. Pollettering av styckegods	75—77
9. Fraktavtalets avslutande	78—80
10. Tillsyn och vård av styckegods före lastningen	81—85
E. Lastning	
1. Allmänt	86—91
2. Tillåten belastning av vagn. Förstängning och förankring av last... ..	92—99
3. Lastprofil. Inskränkning av last på öppen vagn. Laster som får befordras endast på särskilda villkor	100—106
4. Skyddsjordning	107—110
5. Låsning och plombering av vagn. Påläggning av presenning	111—125
6. Adressering av vagn	
a. Allmänt	126—135
b. Sammanlastad vagn	136—139
c. Vagnar till vissa stationer	140—142
7. Särskilda föreskrifter för gods som skall befordras under värme eller kyla	143—149
8. Särskilda föreskrifter för vagnslastgods	150—158
9. Särskilda föreskrifter för styckegods	
a. Transportplaner, styckegodsvagnar m m	159—172
b. Lastning	173—183
c. Statistik över belastningen i fraktstyckegodsvagnar	184—192
F. Godsvagnsförande tåg och deras användning	
1. Transportplaner, godstågens indelning och transportuppgifter m m.	193—198
2. Särskilda transportplaner för vissa sändningar. Övervakning (Laufüberwachung) i utländsk trafik	199—209

	Art nr
3. Befordringsklasser för godsvagnar, turordning för vagnarnas befordring, sammanväxling av godsvagnsförande tåg m m	210—216
4. Platsbegäran och anmälningar	217—224
5. Organisation och övervakning av transporttjänsten	225—232
G. Befordring	
1. Tillsyn och kontroll. Omlastning och överlämning	233—243
2. Åtgärder vid oregelmässigheter	
a. Felsänt och försenat gods	244—255
b. Föremål som inte får befordras. Skador på gods. Bruten plombering eller brutet lås på vagn	256—265
H. Lossning och utlämning	
1. Allmänt	266—273
2. Granskning av vagn före lossning eller utlämning	274—279
3. Lossning och förvaring av styckegods	280—286
4. Utlämning. Övriga åtgärder	287—299
II. SÄRSKILDA FÖRESKRIFTER FÖR VISSA SÄNDNINGAR	
A. Förenklad mottagning. Regelbundna sändningar av styckegods, tidningar och Sveriges Kommunikationer	300—306
B. Spridningsgods	307
C. Järnvägsfordon på egna hjul	308—310
III. SÄRSKILDA FÖRESKRIFTER FÖR LIK OCH FÖR URNA MED ASKA EFTER AVLIDEN PERSON	
	311—319
IV. SÄRSKILDA FÖRESKRIFTER FÖR LEVANDE DJUR	
A. Befordringssätt m m	320—322
B. Hinder och villkor för befordring	323—331
C. Emballering. Hundburar. Adressering	332—337
D. Lastning	338—342
E. Vårdare. Utfodring och vattning. Tillsyn att djur inte plågas	343—350
F. Hämtning och lossning. Rengöring och smittrening av hundbur	351—359
V. BEFORDRING AV TRANSPORTHANDLINGAR	
	360—364
VI. BEFORDRING AV TJÄNSTEPOST OCH TJÄNSTEGODS	
	365—371
VII. SÄRSKILDA FÖRESKRIFTER FÖR TULLGODS	
A. Förklaringar m m	372—374
B. Tullklarering	
1. Åtgärder på gränsstation	
a. Genomgående gods från utlandet till ort inom tullområdet	375—389
b. Genomgående gods från ort inom tullområdet till utlandet	390—394
c. Genomgående gods från utland till utland	395—397
2. Åtgärder på avsändningsstation	398—404
3. Åtgärder på bestämelsestation	405—414
4. Åtgärder på mellanstation	415—418

	Art nr
C. Transportföreskrifter	419—429
D. Saknat, övertaligt eller skadat tullgods. Försäljning eller förstöring av tullgods	430—433
E. Varustatistik	434—439
F. Utländsk järnvägsmateriel	440—442
G. Frihamnstrafik	443

Bilaga 1. Lastningsföreskrifter

Bilaga 2. Dyrbarheter. Förtätade gaser och flytande luft. Eldfarliga och därmed jämförliga ämnen. Frätande ämnen. Giftiga ämnen. Lik- och kadaverdelar m m. Illaluktande ämnen m m

Bilaga 3. Explosiva varor

Bilaga 4. Eldfarliga oljor. Kondenserade petroleumgaser. Aceton

Bilaga 5. Klor, svaveldioxid (svavelsyrlighet) och fosgen

Bilaga 6. Radioaktiva ämnen

Bilaga 7. Utdrag ur Tullstadga. Utdrag ur Frihamnsstadga. Anvisningar till hjälp vid transitering av tullgods

Bilaga 8. Lastprofiler

- 9. S.J. busslinjers lokala trafik (bussgods)

Förteckning över blanketter, som nämns i särtrycket

Bl nr		Art nr
622.1	Adresskort för expressgods	46
622.2	Adresslapp för expressgods (gummerad)	46
622.4	Expressgodsnummerlapp i internationell trafik	75
622.8	Kuvertpåse för handlingar till expressgods i internationell trafik	361
623.3	Färdbevis berättigande till fri resa som djurvårdare eller som till- syningsman för fordon, som rullar på egna hjul	308, 343
624.3	Vagnskort: Extra posttransport	127
632.1	Adresskort för fraktgods	46
632.1.1	» » spridningsgods	307
632.2	» » fraktgods (av plåt)	46
632.3	» » normalilgods/paketgods	46
632.3.1	» » rabattilgods	46
632.3.2	» » » med förtur	46
632.4	» » normalilgods/paketgods (av plåt)	46
632.7	Adresslapp för fraktgods (gummerad)	46
632.7.1	» » spridningsgods (gummerad)	307
632.8	» » normalilgods/paketgods (gummerad)	46
632.8.1	» » rabattilgods (gummerad)	46
632.8.2	» » rabattilgods med förtur (gummerad)	46
632.29	Godsvårdarrapport	186
632.32	Intyg om erlagd frakt m m	408
632.35.1	Kuvertpåse för handlingar till explosiva varor	361, Bil 3
632.35.2	» » » » gods i kursvagn Fg/V	361
632.36	» » » » » » Ig	361
632.37	» » » » » Olv/Stv (mindre format)	361
632.38	» » » » » Olv/Stv (större format)	361
632.39	» » » » » vagnslastgods	361
632.40	» » » » » vagnslastgods, som skall omlastas	361
632.41	» » » fraktsedlar för omexpediering	361
632.42	» » » godshandlingar	361
632.42.1	» » » handlingar till spridningsgods	307, 361
632.43	Lapp: "Bevingat hjul" (för fraktsedel)	72
632.44	Polletteringslapp: "Eldfarligt"	75, 130, Bil 4
632.45	Lapp: "Explosiv vara" (för fraktsedel)	72, Bil 3
632.46	Polletteringslapp: "Fraktgods Färskvarutransport"	75
632.47	Polletteringslapp: "Frätande"	75, Bil 2
632.48	Lapp: "Färskvarutransport" (för fraktsedel)	72
632.49	Lapp: "Hyra"	269
632.50	Lastningstabell för fraktstyckegods	168
632.51	Lastningstabell för resgods, expressgods och ilstyckegods	168
632.52	Lossningsförteckning	281
632.56	Notisavskrift	288
632.58	Omslag för handlingar till gods i kursvagn Fg/V	361
632.64.1	Meddelande om stuvning i styckegodsvagn	280
632.65	Meddelande om sändning av lasttillbehör	151
632.66	Tjänstefraktsedel	291, 333, 343
632.70	Belastningen i ankomna stations- och omlastningsvagnar	185

Bl nr		Art nr
632.72	Vädjan till trafikant att avhämta gods	269
632.74	Övergångslapp	75, 245
633.1	Anslag: Bomb med ram (format A5)	75, 132
633.1.1	» » » » (» A7)	75
633.2	» "Radioactive" (format A5)	75, 131, 132, Bil 6
633.2.1	» » (» A7)	75, Bil 6
633.5	» Eldslågor (» A5)	75, 132, Bil 4
633.5.1	» » (» A7)	75, Bil 4
633.6	» Damejeanne i korg (format A5)	75, 131, 132, Bil 2
633.6.1	» » » » (» A7)	75
633.7	» Dödskalle (format A5)	75, 132, Bil 2
633.7.1	» » (» A7)	75, Bil 2
633.8	» Fisk, blomma, druvklase	132
633.10	» Glas på fot (format A5)	75, Bil 2, Bil 6
633.10.1	» » » » (» A7)	75, Bil 2, Bil 6
633.11	» Oxe, tupp, hund	132
633.12	» Uppåtriktade pilar (format A5)	75, Bil 6
633.12.1	» » » » (» A7)	75, Bil 6
633.14	» Uppslaget paraply (format A5)	75
633.14.1	» » » » (» A7)	75
633.20	Fraktgodslappar för trafik med utlandet (blanko)	75
633.21	Fraktgodslappar över Charlottenberg	75
633.22	» » Haparanda—Torneå	75
633.23	» » Hälsingborg—Helsingör	75
633.23.1	» » Hälsingborg—Helsingör—Padborg—Flensburg .	75
633.24	» » Malmö—Köpenhamn	75
633.24.1	» » Malmö—Köpenhamn—Padborg—Flensburg ...	75
633.25	» » Ed—Kornsjö	75
633.26	» » Stockholm—Åbo	75
633.27	» » Storlien	75
633.29	» » Trelleborg—Sassnitz	75
633.37	Förpassning i utländsk vagnsamtrafik för lasttillbehör och behållare ..	333
633.40	Ilgodslappar för trafik med utlandet (blanko)	75
633.41	» » över Charlottenberg	75
633.42	» » Haparanda—Torneå	75
633.43	» » Hälsingborg—Helsingör	75
633.43.1	» » Hälsingborg—Helsingör—Padborg—Flensburg	75
633.44	» » Malmö—Köpenhamn	75
633.44.1	» » Malmö—Köpenhamn—Padborg—Flensburg	75
633.45	» » Ed—Kornsjö	75
633.46	» » Stockholm—Åbo	75
633.47	» » Storlien	75
633.49	» » Trelleborg—Sassnitz Hafen	75
633.60	Inkommande varuanmälan	379, 405, 415, 425
633.63	Inrikes varuanmälan I (för utrikes gods)	398
633.65	Inkommande järnvägsanmälan (övergångsjournal) format A4 ...	375, 405
633.65.1	» » » » (» ») » A5 ...	375, 405
633.67	Anhållan att järnvägssändning återlämnas av tullanstalt.	425
633.69	Kuvertpåse för handlingar till vagnslastgods av färsk sill och fisk till utlandet över Trelleborgs färjestation	361
633.69.1	Kuvertpåse för handlingar till vagnslastgods av färsk sill och fisk till utlandet över Hälsingborgs färjestation	361
633.70	Polletteringslapp: "Tullgods"	75, 422
633.70.1	Polletteringslapp: "Förtullat i"	75, 427
633.71	Lapp: "Omexpedition/Tullklarering i "	75, 131, 422, 425

Bl nr		Art nr
633.73	Polletteringslapp: "Snabbilgods"	75
633.74	Lapp: "Snabbilgods" (för fraktsedel och vagnskort)	72, 130
633.76	Tullgodsnötis	408
633.79	Uppgifter för statistiskt ändamål angående in- och utförsel av gods	436, 437
633.81	Utgående varuanmälan I (för tullgods)	390, 398
633.81.1	» » I (» restitutionsgods)	390, 398
633.81.2	» » II (för annat gods än tullgods)	390, 437
634.5	Förutanmälan av godsvagnar i lokalgodståg	221
634.13	Lapp: Isbjörn (för fraktsedel)	72, 146
634.13.1	Anslag: Isbjörn	146
634.14	Lapp: Bevingat hjul	75, 132
634.16	Lapp: "Transport under kyla" (för fraktsedel)	72
634.17	Lapp: "Smittrenad"	352
634.18	Lapp: "Smittrening"	352
634.19	Polletteringslapp: "Transport under värme"	75
634.20	Lapp: "Transport under värme" (för fraktsedel)	72
634.22	Platsbegäran till tåg	217
634.32	Temperaturanteckningar m m vid station	7, 143, 237, 276
634.33	Tjänstetelegram ang transportlägenheter	199, 200, 202, Bil 5
634.35	» » specialtransport	102
634.43.1	Uppgifter om sändning med lastprofilöverskjutning	102
634.45	Uppgift på kvarstående olossade styckegodsvagnar	238
634.47	Vagnanmälan	218
634.59	Vagnskort: Avkopplingsförbud	127
634.60	» Bräckligt gods. Växlas försiktigt	127
634.61	» Eldfarligt. Vagnslast	127, Bil 2, 4
634.62	» Eldfarligt. Vagnslast. Växlas försiktigt	127, Bil 2, 4
634.63	» Explosiv vara. Vagnslast. Växlas försiktigt	127, Bil 3
634.64	» Ilgods. Omlastningsvagn	127
634.65	» Klor. Farligt. Vagnslast. Växlas försiktigt	127, Bil 5
634.66	» Explosiv vara. Krutvagn. Växlas försiktigt	127, Bil 3
634.67	» Kursvagn nr Fg	127
634.68	» Kursvagn nr Ig	127
634.69	» Kursvagn nr V	127
634.70	» Omlastningsvagn (fraktgods)	127
634.73	» Samlastningsvagn, med fastställd befodringsplan	127
634.74	» » , utan fastställd befodringsplan	127
634.75	» » Spridningsvagn, utan fastställd befodringsplan	127, 307
634.75.1	» » » , med fastställd befodringsplan	127, 307
634.76	» Stationsvagn	127
634.77	» Svaveldioxid. Farligt. Vagnslast. Växlas försiktigt ..	127, Bil 5
634.78	» Vagnslast under värme/kyla. IGFS/FGFS	127
634.79	» Vagnslast under värme/kyla. IGFS/FGFS. Växlas försiktigt	127
634.80	» Vagnslast. Befodringsklass B/Tom	127
634.81	» Vagnslast. Befodringsklass B. Växlas försiktigt/Tom	127, Bil 3,4
634.82	» Vagnslast. Befodringsklass A. IGFS/FGFS	127
634.83	» Vagnslast. Befodringsklass A. IGFS/FGFS. Växlas försiktigt	127, Bil 3
634.84	Vagnslista (format A4)	213
634.85	» (» A5)	213
634.85.1	» Utvidgad vagnslista	213
634.86	Viktuppgift efter kontrollvägning (brevkort)	62
634.87	Viktuppgift för station med vagnvåg (brevkort)	59
634.88	Vågbok	60
634.89	Vågbricka för Stathosvåg	60

Bl nr		Art nr
635.5	Anslag: "Växlas försiktigt (fransk-tysk-svensk parallelltext)	132
635.9	Lapp: "Tullgods" (för vagnslast).....	422
635.16	Vagnskort: "Tullklarering i"	127, 422
635.17	» "Tullklarering i	Växlas försiktigt" 127, 422
651.22	Uppgift om extra kostnader vid specialtransport	102
660.5	Orderjournal vid station	238
664.1	Anslag: Arbetsplan samt lastnings- och lossningsplan för fgm.....	167
664.3	» Plats för övertaligt gods	283
664.8	Registerkort för våg	64
664.9	Adresskort för spridningspall/-behållare.....	307
683.6	Tägrapp för tågbeväringare	237
921.1	Bilfraktsedel	Bil 9
921.2	- " -	- " -
Tbr 29	Förpassningssedel på Förlags AB Sveriges Kommunikationers publikationer	304
	Lapp: "Flyggods" (för fraktsedel)	72
	Polletteringslapp: "Flyggods"	75

921.3 Adr kort för bilgods Bil 9.
 921.4 Adresslapp - " - - " -

Inledning

Detta särtryck innehåller föreskrifter om mottagning, lastning, transport, lossning och utlämning av gods. Med gods avses även lik och levande djur.

Föreskrifterna gäller i första hand för transporter inom landet. Vissa föreskrifter för trafik med utlandet med mera allmän giltighet har dock tagits med. I övrigt gäller föreskrifterna i detta särtryck för trafik med utlandet endast i den mån de inte strider mot de särskilda föreskrifter som utfärdats för sådan trafik [Internationellt fördrag angående godsbefordran på järnväg — CIM — (särtryck 606) med bilaga 1 — RID — och specialtryck 1 — PIM —, Enhetligt reglemente angående befordran på järnväg av expressgods i internationell trafik — TIEx — (särtryck 607), Expeditionsföreskrifter för internationell expressgodssamtrafik — PIEx — (särtryck 1015 X) samt olika tariffer för godstrafik mellan svenska och utländska järnvägar].

För militärtransporter gäller föreskrifterna i den mån de inte strider mot föreskrifterna i Militär Järnvägstransportinstruktion, del I och II (särtryck 691 och 692).

Föreskrifter om behållare, lastpallar, pallboxar m m, om val av vagn, undersökning av vagn och presenningar före och efter transport och om rengöring och smittrening av vagn finns i Godsvagnsföreskrifter (särtryck 636).

I. GODS I ALLMÄNHET

A. Befordringsätt

1: 1. Gods kan befordras som expressgods, ilgods eller fraktgods.

I trafik med Danmark, Norge och Finland förekommer även befordrings-sättet snabbilgods (hurtigilgods). Snabbilgods har företrädesrätt framför annat ilgods.

Befordrings-sätt

2. Expressgods befordras endast som styckegods.

3. Ilgods och fraktgods befordras som styckegods eller som vagnslastgods.

Som vagnslastgods skall befordras

sändning om minst 3 ton,

mindre sändning som avsändaren önskar befordrad i särskild vagn, kreatursgödsel, andra exkrementer av djur, latrinämnen och sopor

— oberoende av vikten — se bil 2, avd G:3.

Om befordring i särskild vagn av klor, svaveldioxid (svavelsyrighet), fosgen i kärl som innehåller mer än 100 kg, se bil 5.

4. Med de inskränkningar som anges i art 2, 5 och 6 äger avsändaren bestämma befordringsättet. Han skall lämna den fraktsedel som svarar mot befordringsättet. Se art 19.

Om befordring i vissa fall utan fraktsedel eller med frakthandling av annat slag se art 301, 302, 304 och 366.

2. Som expressgods befordras endast kollin vars form, omfång, vikt och beskaffenhet i övrigt medger hastig in- och urlastning. Frakten skall betalas på avsändningsstationen.

Expressgods

Kollin som väger över 300 kg får inte tas emot som expressgods utan att avsändningsstationen först har undersökt om bestämmelsestationen och förekommande omlastningsstationer kan klara lossning och omlastning utan risk för tågförseningar. Sändningarna skall dessutom förutanmälas till dessa stationer. Vad här sagts gäller dock inte sändningar som kan befordras i en och samma planenliga vagn till godsets bestämmelsestation om denna även är slutstation för vagnen.

För expressgods till utlandet är tillåten maximivikt beroende av till vilket land godset skall befordras. Expeditionen lämnar upplysningar härom.

Har avsändningsstationen tagit emot gods som expressgods skall godset vidarebefordras som sådant.

3: 1. Ilgods omfattar följande grupper av gods.

Ilgods

a) *Paketgods*. Kollin med högst 20 kg vikt och högst 150 kubikdeci-

meters rymd, dock inte föremål med över 7 meters längd. Frakten skall betalas på avsändningsstationen.

I trafik med Danmark, Norge och Finland får rymden uppgå till 160 kubikdecimeter.

b) *Normalilgods*. Sändningar av varuslag som inte är angivna i förteckningen över rabattilgods i mom 3.

c) *Rabattilgods*. Sändningar av varuslag som är angivna i förteckningen över rabattilgods i mom 3 och för vilka avsändaren i fraktsedelns fält för transportönskemål angett "Rabattilgods".

d) *Rabattilgods med förtur*. Sändningar av varuslag som är angivna i förteckningen över rabattilgods i mom 3 och för vilka avsändaren i fraktsedelns fält för transportönskemål angett "Rabattilgods med förtur".

Vill avsändaren inte föra in anteckningen "Rabattilgods" eller "Rabattilgods med förtur" skall sändningen behandlas som normalilgods.

2. Ilgods befordras som stycke gods endast under villkor att godsets form, omfång, vikt och beskaffenhet i övrigt medger hastig in- och urlastning.

Kollin som väger över 300 kg får inte tas emot som ilstykke gods utan att avsändningsstationen först har undersökt om bestämmelsestationen och förekommande omlastningsstationer kan klara lossning och omlastning utan risk för tågförseningar. Sändningarna skall dessutom förutanmälas till dessa stationer. Vad här sagts gäller dock inte sändningar som kan befordras i en och samma planenliga vagn till godsets bestämmelsestation om denna även är slutstation för vagnen.

Kolli i stycke gods sändning av rabattilgods och rabattilgods med förtur får inte väga mer än 100 kg med undantag för

a) sådan fisk, t ex hälleflundra, som inte utan att styckas kan sändas i kolli om högst 100 kg, under förutsättning att kollit inte innehåller mer än en ostyckad fisk,

b) färskt kött och fläsk som består av endast en hel djurkropp eller endast en del av större djurkropp — kollit får väga högst 150 kg,

c) färska bukspottkörtlar, färsk lever och andra färska inälvor (även frysta) som är avsedda att användas vid framställning av läkemedel — kollit får väga högst 150 kg,

d) gods i SJ och privata köldbehållare.

Har avsändningsstationen tagit emot gods som ilgods skall godset vidarebefordras som sådant.

3. Förteckning över rabattilgods.

Varugrupp a

Kött och fläsk, färskt, kylt eller djupfryst

Kött och fläsk, lättrökt eller lättsaltat

Inälvor och andra djurdelar, färska, kylda eller djupfrysta, även för framställning av läkemedel

Kött av fjäderfä, kaniner och vilt, färskt, kylt eller djupfryst

Fisk, färsk, kyld eller djupfryst (även rensad och i filéer)

Fisk, rökt

Fisk och fiskyngel, levande

Mjölk och grädde (även skummjölk), färsk, även pastöriserad, kärnmjölk

Blod, flytande, ej till tekniskt bruk

Grönsaker, färska, som inte tål lagring. Hit hänförs bl a

färsk potatis under tiden 1 april–31 augusti

råskalad potatis (hela året)

färsk vitkål (sommavitkål) under tiden 15 juni–31 augusti

(däremot inte grönkål och rödkål), färsk blomkål, dill, färska gurkor,

kronärtskockor, färsk lök med vidsittande blad (men inte annan lök),

färska gröna majscolvar (sockermajs), färska meloner, färska morötter,

palsternackor och rödbetor med vidsittande blad, färsk paprika, persilja,

pepparrot, rabarber, sallat, färska skärbönor, sockerärter o d, färska

skurna sopprötter, färsk sparris, spenat, spetskål, färsk timjan, färska

tomater.

Svamp, färsk

Frukt och bär (även vindruvor och orensade nypon), färska, utom

sydfrukter

Kött- och fläskvaror (charkuterier), färska, kokta eller lättrökta (inte kon-

server). Hit räknas huvudsakligen korv, kokt, okokt eller lättrökt (varm-

rökt), även kokt lättrökt korv som falukorv o d, lättrökt korv som för-

sänds inlagd i svag saltlösning, blodpudding, leverpastej, pölsa, sylta

och kokt skinka

Fisklever och fiskrom, färsk

Bröd, mjukt (färskt), även vetebröd (kaffebröd) men däremot inte småbröd

(kakor), sockerkakor, tårter o d

Grönsaker, djupfrysta

Frukt och bär, djupfrysta, utom sydfrukter

Pressjäst

Varugrupp b

Fisk, lutad

Kräftdjur, levande eller kokta

Blötdjur (ostron, musslor m m), färska

Ostmassa, sur mjölk och grädde, youghurt

Smör

Ost, även mesost och messmör

Ägg

Äggvitor och äggulor

Sydfrukter, färska. Med sydfrukter avses frukt som i allmänhet inte odlas i

Sverige, t ex apelsiner, citroner, bananer, aprikoser, persikor

Ister (svinister), även skirat, flott, konstister, talg, även skirad

Margarin

Matolja och annat matfett, ej särskilt nämnt
 Kött- och fläskvaror, ej särskilt nämnda, även färdiglagade maträtter (inte konserver eller torra och torkade varor) och rökta (kallrökta) charkuterier som rökt medvurst o d
 Varor, ej särskilt nämnda, av fisk, kräftdjur och blötdjur, även färdiglagade maträtter (ej konserver eller torra eller torkade varor)
 Ost- och fruktkakor, sockerkaka, odekorerad
 Inläggningar av grönsaker och andra köksväxter (ej konserverade), flottyrkokt potatis (pommes frites)
 Saft av pressade grönsaker, frukter och bär, oblandad (juice)
 Glass
 Druvmust, äppelmust
 Kolsyreis

Varor till djurföda som rabattilgods

Varor som är avsedda till djurföda hänförs inte till rabattilgods. Sändningar av färsk eller fryst fisk, nämligen huvud, ryggar och skinn av större filead fisk samt hel fisk (även strömming och sill) som är avsedda till djurföda får dock befordras som rabattilgods under följande villkor:

Avsändaren skall av Sveriges Pälsuppfödarens Riksförbund ha antagits som auktoriserad försäljare av färsk fisk till djurföda. Varje sådan försäljare erhåller ett auktoriseringsbevis som skall lämnas till avsändningsstationen första gången sändning av detta slag lämnas till befordring. Beviset skall förvaras på avsändningsstationen.

Fiskvarorna skall vara absolut färska och väl sorterade samt förpackade i väl isade, rena och hela lådor. Djupfryst fiskavfall får även befordras i lådor utan lock.

I fraktsedelns fält för transportönskemål skall anges:

”Färsk fisk till djurföda

Rabattilgods

Auktoriseringsbevis avlämnat”

Finns befogad anmärkning mot varans kvalitet, förpackning e d skall detta omedelbart anmälas till kommersiella byrån. I anmälan skall uppges avsändare och mottagare, avsändnings- och bestämelsestation, anmärkningens art och om möjligt avsändningsdag. Uppmärksammas missförhållandet på avsändningsstationen skall sändningen inte tas emot men anmälan likväl sändas in.

Om befordring av slakteriavfall till djurföda se art 178 och 210.

4: 1. Varor som hänförs till färskvarugods befordras som fraktgods men ges på grund av sin ömtålighet visst företräde framför vanligt fraktgods. Se art 177 och 210.

2. Till färskvarugods hänförs följande varuslag när de lämnas in till befordring på fraktgodsfraktsedel:

varuslag som är angivna i förteckningen över rabattilgods i art 3:3, varor (färsk eller fryst fisk m m) som är avsedda till djurföda och som enligt art 3:3 får befordras som rabattilgods, blommor, friska, avskurna, buskar och träd (s k växtpackor) under förutsättning att de kan lastas i slutna vagnar och är så emballerade att annat gods inte förorenas, maltdrycker, mineralvatten, nötter, färska, under månaderna augusti-oktober, skogsplantor, späda, vitkål under tiden 1 september-14 juni, växter, levande.

3. För styckegodssändning av färskvarugods gäller ingen särskild vikt-begränsning per kolli.

4. Sändning om högst 60 kg i ett kolli som innehåller både färskvarugods och annat gods får befordras som färskvarugods om kollit till övervägande del innehåller färskvarugods.

5. Guld- och silvertackor, platina, penningar och mynt av ädla metaller, värdepapper, dokument, ädelstenar och äkta pärlor befordras endast som expressgods eller ilgods.

Befordring endast som expressgods eller ilgods

6. Följande varuslag befordras med angivna undantag endast som fraktgods: explosiva varor av transportklass C, styckegodssändningar av eldfarliga oljor av första och andra klass (undantag se nedan),

Med vissa undantag befordring endast som fraktgods

styckegodssändningar av frätande ämnen (undantag se nedan), styckegodssändningar av filmavfall av celluloid (nitrocellulosafilm), klor, svaveldioxid (svavelsyrlighet) och fosgen, styckegodssändningar i vagn under värme, sådant styckegods som måste befordras på isoleringsvagn, se art 178.

Undantag: Som expressgods och ilgods (paketgods) befordras:

eldfarliga oljor av första och andra klass om högst 10 kg netto, eldfarlig olja av första klass om högst 20 kg netto som förvaras i s k explosionsfritt kärl (kärl av järn eller annan metall som är försett med av Kommerskollegium godkända säkerhetsanordningar för att förhindra explosion),

eldfarlig olja av andra klass om högst 20 kg netto som förvaras i kärl av järn eller annan metall,

frätande ämnen om kollits bruttovikt inte överstiger 1 kg — ackumulatörer med bruttovikt högst 100 kg får dock tas emot som expressgods och ilgods om de är tillslutna och förpackade på sätt som anges i bil 2, avd D, 1:5 c).

Befordring
under värme

7: 1. Befordring i vagn som uppvärms av järnvägen (transport under värme) kan ske på följande järnvägar:

SJ,

TGOJ,

Byvalla-Långshyttans (endast styckegods),

Göteborg-Särö (endast styckegods),

Kumla-Yxhults (endast styckegods),

Nora Bergslags (endast styckegods),

Nordmark-Klarälvens (endast styckegods),

Stockholm-Nynäs (endast styckegods).

Gods kan befordras under värme även på fartygsleden Nynäshamn-Visby (Ångfartygsaktiebolaget Gotland).

2. Avsändare som önskar sändning befordrad under värme skall i fraktsedelns fält för transportönskemål ange "Transport under värme".

Anteckningar som "Värme påsläppes vid behov", "Uppvärmes vid köldgrader" o d är inte tillåtna.

3. Befordring av styckegods under värme kan ske endast under de tider kursvagnar härför är insatta. Uppgifter härom meddelas i Ta-cirkulär.

Är kursvagnar för befordring av gods under värme vid befordringstillfället inte insatta på *någon* del av befordringssträckan skall avsändningsstationen se till att anteckning i fraktsedeln om transport av styckegods-sändning under värme stryks av avsändaren.

4. Kan en sändning inte befordras under värme över hela den ordinarie befordringsvägen men väl över annan väg skall avsändaren underrättas härom och anmodas att i fraktsedeln teckna anhållan om befordringsväg om han önskar anlita annan väg än den ordinarie. Han skall även upplysas om att frakten därigenom kan bli dyrare.

5. Kan en sändning befordras under värme endast på någon eller några av de sträckor som ingår i den befordringsväg avsändaren väljer skall han anmodas att i fraktsedeln teckna anhållan – förutom eventuellt om särskild väg – om transport under värme på de sträckor där sådan transport kan ske.

6. Kan befordring under värme ske över hela befordringssträckan får begäran om sådan befordring som regel inte avse endast en del av denna.

För vagnslastsändningar i H-vagn som inte befordras under värme från avsändningsstationen får dock avsändaren eller mottagaren föreskriva transport under värme från följande stationer i transportens väg till bestämmelsestationen.

Nässjö
Hallsberg

Kristinehamn { endast för vagnar
i riktning mot Ny-
kroppa

Mora
Sveg
Östersund C

Ånge	} endast för vagnar i riktning mot Hoting	Jörn	} endast för vagnar i riktning mot Arvidsjaur
Långsele		Boden C	
Vännäs	} endast för vagnar i riktning mot Stor- uman		

Avsändaren skall lämna avsändningsstationen särskild skriftlig begäran. Sker framställningen redan vid godsets inlämning skall avsändaren dessutom i fraktsedelns fält för transportönskemål ange: "Transport under värme från". Avsändningsstationen skall per telegram eller telefon underrätta den station där befordringen under värme skall börja.

Mottagarens begäran skall göras genom bestämmelsestationen. Han skall därvid lämna en förbindelse att han betalar uppkommande fraktkostnader och ansvarar för alla de ekonomiska följder som kan uppstå till följd av att järnvägen utför hans förfogande.

Mottagarens framställning och förbindelse kan lämpligen ges följande lydelse:

"Anhålles att om så kan ske H-vagn nr från till transporterats under värme från

För de fraktkostnader som uppstår genom att detta förfogande utförs övertar jag betalningsansvaret. Jag tar också på mig ansvaret för alla de ekonomiska följder som kan uppstå till följd av järnvägens medgivande att låta mig föreskriva transport under värme från station under vägen".

Bestämmelsestationen skall se till att taxeenlig tilläggsavgift för transport under värme tas ut. Förbindelsen skall förvaras på bestämmelsestationen.

7. De stationer som trafikinspektören bestämmer skall regelbundet dag för dag på bestämda tider på "Temperaturanteckningar m m vid station", bl 634.32 anteckna dels yttertemperaturen, dels övriga väderleksförhållanden, t ex "lugnt", "stark blåst", "storm", "regn", "snö". Om temperaturanteckningar för vagnar som befordras under värme se art 143, 237 och 276.

Om transport under värme se vidare art 143 och 144.

Om uppvärmning av vagnar med trafikants egna uppvärmningsapparater se art 145 och SJ Godsvagnar (särtryck 637).

8: 1. Befordring av fraktstuckegods i av järnvägen avkyld vagn kan ske endast i den mån kursvagnar för sådan befordring inrättas. F n finns inga sådana vagnar. Befordring under kyla

2. Befordring av vagnslastgoods i av järnvägen avkyld vagn (transport under kyla) kan ske på följande järnvägar.

SJ,
TGOJ,
Stockholm-Nynäs.

3. Avsändare som önskar vagnslastsändning befordrad under kyla skall i fraktsedelns fält för transportönskemål ange "Transport under kyla".

4. Gods tas inte emot till befordring under kyla över endast en del av transportvägen på de linjer på vilka sådan befordring är medgiven. Om en sändning berör såväl normal- som smalspårsträcka eller smalspårsträckor med olika spårvidd och sändningen inte befordras på överföringsvagn får dock avsändaren begära transport under kyla endast över normalspårsträckan eller endast över någon av de smalspårsträckor som ingår i befordringsvägen.

5. Isning eller omisning av vagn kan ske vid följande stationer.

Göteborgs västra	Karlskrona	Nässjö
Hallsberg	Landeryd	Stockholm N
Halmstad C	Linköping C	Trelleborg F
Hälsingborg C/F	Malmö C	Ange
Kalmar C	Nynäshamn	Östersund C

Stationer som skall isa eller omisa kylvagnar är inte skyldiga att ha eget isupplag utan kan träffa avtal med t ex bryggeri eller mejeri på platsen om leverans av is.

Uppgifter om stationer i utlandet där vagn kan omisas och om företag som åtar sig omisning finns i Specialtryck I - PIM - till särtryck 606.

Om transport under kyla se vidare art 146.

Befordring i
isolerad vagn
utan upp-
värmning el
avkylning

9. Önskar trafikant vagnslastsändning befordrad i H-vagn utan att järnvägen uppvärmer eller avkyler vagnen eller i Grf-vagn och sådan vagn ställs till förfogande skall avsändaren i fraktsedelns fält för transportönskemål ange "H-vagn (Grf-vagn) beställd". Om avsändaren inte gjort denna anteckning skall avsändningsstationen göra den.

Anteckningen "Varmvagn" eller "Kylvagn" får inte användas enär den kan väcka tvekan om vad som avses.

Befordring
under av-
kopplings-
förbud

10: 1. Avsändare eller mottagare kan efter överenskommelse med järnvägen i varje särskilt fall och mot fastställd tilläggsavgift få en vagnslastsändning, il- eller fraktgods, befordrad med vissa på förhand bestämda tåg, befordring under avkopplingsförbud. Sådan befordring skall i regel avse hela befordringssträckan. Järnvägen kan dock i undantagsfall medge befordring under avkopplingsförbud även på en delsträcka. Avsändaren skall i fraktsedelns fält för transportönskemål ange "Under avkopplingsförbud". Skall befordring under avkopplingsförbud ske endast på delsträcka skall denna anges.

2. Om ett avtal om avkopplingsförbud av någon anledning, t ex tågför-sening, inte kan genomföras är järnvägen skyldig att betala tillbaka tilläggs-avgiften för befordring under avkopplingsförbud men har därutöver intet särskilt ansvar för att befordringsplanen inte kunnat följas.

Om avkopplingsförbud se vidare art 199.

11: 1. Vissa sändningar skall under befordringen åtföljas av vårdare eller tillsyningsman/övervakningsman. Se art 343 (levande djur), art 308 (på egna hjul löpande lok, tendrar och motorvagnar), bil 3 (explosiva varor av transportklass B, C och D).

Vårdare, till-
syningsman /
övervak-
ningsman

2. Finns intet föreskrivet om att viss transport skall eller får åtföljas av privatperson som vårdare, tillsyningsman eller övervakningsman får järn-vägsförvaltning inte medge att ledsagare sänds med annat än över egna linjer, såvida inte överenskommelse på förhand träffats med de järnvägar som deltar i befordringen.

12-15. (Reserv nr)

B. Järnvägsanstalter till vilka gods tas emot till befordring

16: 1. Gods tas emot till befordring

till järnvägsanstalter, till s k spårlösa järnvägsanstalter vid vissa billinjer och till ångbåtsstationer i Sverige i den utsträckning som anges i Svensk järnvägs- och stationsförteckning (särtryck 102), i SJ Godstaxa (särtryck 1050) eller i Godsexpeditionsföreskrifter, Del II (särtryck 1081) samt

till stationer i utlandet vilkas förvaltningar anslutit sig till Internationellt fördrag angående godsbefordran på järnväg. Vid vissa stationer kan gods till utlandet tas emot även i samtrafik järnväg—flyg [Godstariff för samtrafik mellan järnväg och flyg (SJ och SAS) i trafik till utlandet — särtryck 1079].

2. Från bestämmelsestation i Sverige kan gods i den utsträckning som anges i Fortaxa (särtryck 1053) vidareändas till plats vid billinje som inte har s k spårlösa järnvägsanstalter.

3. Vagnslastgods kan även i vissa fall tas emot till befordring mellan olika bangårds-, industrispårs- och hamnspårsområden som tillhör en och samma station.

Järnvägsanstalter m m till vilka gods tas emot till befordring

17-18. (Reserv nr)

C. Fraktsedlar. Avsändarens uppgifter i dem

19. 1. Vid inlämning av gods till befordring skall avsändaren allt efter befordringssättet lämna expressgodsfraktsedel, paketgodsfraktsedel, ilgodsfraktsedel eller fraktgodsfraktsedel.

Fraktsedlar i
inländsk trafik

För paketgods kan även ilgodsfraktsedel användas. På fraktsedelns alla delar skall då stämplas eller skrivas "Paketgods".

Fraktsedel skall ha järnvägs kontrollmärke.

2. Expressgods- och paketgodsfraktsedel för gods belagt med efterkrav, ilgodsfraktsedel samt fraktgodsfraktsedel är tredelade.

Del 3, dubbletten, återlämnas till avsändaren. Del 2, notisen, och del 1, originalet, sänds till bestämmelsestationen där notisen används för avisering och mottagarens kvittering och originalet lämnas till mottagaren.

Expressgods- och paketgodsfraktsedel för gods som inte är belagt med efterkrav är tvådelad. Den består av notis och dubblett.

3. Om befordring av gods i vissa fall utan fraktsedel eller med frakthandling av annat slag se art 301, 302, 304 och 366.

20. I trafik med utlandet skall internationell expressgods-, ilgods- eller fraktgodsfraktsedel användas.

Fraktsedlar i
trafik med
utlandet

För snabbilgods används internationell ilgodsfraktsedel på vilken antecknats "Snabbilgods" eller "Hurtigilgods".

Fraktavtalet för gods på internationell fraktsedel sluts alltid på expeditionen.

21. Avsändaren skall i fraktsedeln föra in

a) *avsändningsstation*

b) *avsändarens namn och adress*

Som avsändare skall anges en enda person, firma eller juridisk person.

c) *mottagarens namn och adress*

Som mottagare skall anges en enda person, firma eller juridisk person.

Station, stationsföreståndare eller expedition vid järnvägen får anges som mottagare endast om godset är avsett eller sänds för järnvägens räkning eller om så är särskilt medgivet, t ex för spridningsgods. Adresser som inte innehåller mottagarens namn, såsom "till N. N:s order" eller "till innehavaren av fraktsedelsdubletten", är inte tillåtna.

Adressen bör vara så fullständig som möjligt, t ex ange gata och hus-

Uppgifter
som avsän-
daren skall
föra in i
fraktsedeln

nummer. Vill avsändaren att styckegods inte skall aviseras eller av järnvägen forslas hem till mottagare på ort där hemforsling är ordnad skall han i stället för adress ange "Liggegods". Beteckningen "Liggegods" får dock ej anges för explosiva varor av transportklass A, B, C och D, eldfarliga oljor av första och andra klass eller de i bil 2, 5 och 6 nämnda varuslagen.

Vagnslastgods hemforslas endast efter särskild överenskommelse och endast inom vissa orter.

d) *bestämmelsestation*

Som bestämmelsestation skall anges järnvägsanstalt, s k spårlös järnvägsanstalt eller ångbåtsstation, intagen i Svensk Järnvägs- och stationsförteckning (särtryck 102). Finns flera stationer eller bangårdsområden på bestämmelseorten skall den station eller det bangårdsområde anges dit sändningen skall befordras.

Skall godset vidarebefordras till plats vid billinje intagen i Fortaxan (särtryck 1053) skall platsens namn anges i fraktsedelns fält "Vidarebefordran med bil till".

För hemforsling inom städer eller andra orter där forsling enligt Fortaxan är ordnad skall anteckning om vidarebefordring däremot inte göras. Hemforsling av styckegods sker alltid på sådana platser såvida inte avsändaren genom anteckningen "Liggegods" i fraktsedelns begär att godset inte skall hemforslas eller såvida inte mottagaren meddelat att han själv önskar hämta sitt gods.

e) *uppgift om sändningens innehåll och om trafikantens egna presenningar, lösa trälämningar, rep o d. För styckegods skall även anges antalet kollin och emballagets art och för fordon de lösa föremål som hör till fordonet och befordras på det*

Kolliantal behöver dock inte anges för sådan fraktstyckegodssändning (t ex lösa tegel) i vilken varje kolli inte lämpligen kan förses med adress.

Kolliantal får anges även för vagnslastsändning.

Adresseras styckegods med märke i stället för med mottagarens namn och adress (se art 48:1, undantag III och 49) skall fraktsedelns innehålla uppgifter om de olika kollinas märke och nummer.

De i bil 2-6 upptagna varuslagen skall anges med där angivna benämningar. För explosiva varor skall även anges den transportklass, för eldfarliga oljor den klass och för radioaktiva ämnen den grupp varan tillhör. I de fall bil 2-6 föreskriver viss förklaring eller försäkran om gods eller emballage skall den anges under godsbeskrivningen. Övriga varuslag skall anges med den handelsbenämning som svarar mot varornas art och bör vara specificerade efter godsindelningen i SJ Godstaxa (särtryck 1050). Det namn som tillverkaren gett varan får dock anges inom parentes efter handelsbenämningen.

Fraktsedlar som endast anger allmänna beteckningar för varuslag, t ex

"diverse", "effekter", "marknadsgods" eller "tullgods" tas inte emot. Godsbeskrivningen "droger" eller "kemiska preparat" får dock användas om avsändaren i fraktsedeln förklarar att sändningen inte innehåller varuslag som är uteslutet från eller endast under vissa villkor tas emot till befordring.

Spridnings- och samlastningsgods får anges under benämningarna "spridningsgods" och "samlastningsgods". För samlastningsgods skall dessutom anges "innehåller ej varuslag som är uteslutet från eller endast under vissa villkor tas emot till befordring".

Är utrymmet i fraktsedeln otillräckligt för godsbeskrivningen skall beskrivningen lämnas på särskilda papper med samma format som fraktsedeln. Papperen skall skrivas under av avsändaren och säkert fästas vid fraktsedeln. I fraktsedeln skall anges att särskilda papper med godsbeskrivning finns.

f) för varje godsbehållare uppgift om ägarebeteckning, typbeteckning, nummer och egenvikt

Dessa uppgifter finns angivna på behållaren.

Om stämpling av fraktsedel då SJ lastpallar används se Godsvagnsföreskrifter (särtryck 636).

g) för vagnslastsändning uppgift om vagnlittera, vagnägare (signatur) och vagnsnummer samt ägarebeteckning och nummer på järnvägspressenningar som täcker lasten

h) sändningens bruttovikt för gods vars lastning åligger avsändaren (se art 86) om avsändaren inte begär att järnvägen skall väga godset

i) uppgift om och i vilken omfattning avsändaren betalar frakt och andra avgifter

Avsändaren är skyldig att betala frakten för

1) expressgods,

2) paketgods,

3) fraktgodssändning om högst 55 kg (småfraktgods) om avsändaren önskar billigaste fraktberäkning,

4) emballage som återsändes inom en månad som styckegods om avsändaren önskar billigaste fraktberäkning,

5) styckegodssändning till obemannad plats,

6) lik,

7) smärre djur (t ex kycklingar),

8) vagnslast som skall dellossas under vägen.

Järnvägen kan dessutom fordra att avsändaren betalar frakten för

1) gods som är underkastat hastig förstöring,

2) gods som har lågt värde,

3) större djur.

Avsändaren skall i fraktsedelns fält för "Betalningsföreskrift" ange t ex "fritt", "fritt jämte", "fritt utom", "fritt kr" beroende på i vilken utsträckning han betalar frakt och andra avgifter.

Uppgifter som "fritt till " (mellanstation) eller "fritt halva frakten" är inte tillåtna.

Skall mottagaren betala alla kostnader skall avsändaren dra ett streck i fraktsedelns fält för "Betalningsföreskrift".

j) *uppgift om efterkrav som skall utkrävas av mottagaren*

Efterkravsbelopp skall anges med bokstäver och siffror. Har betalningsmottagaren postgirokonto skall dettas nummer anges på därför avsedd plats. Önskar avsändaren att efterkravsbeloppet skall tillställas annan person skall dennes namn och postadress anges på därför avsedd plats.

Expressgodssändning till obemannad plats får inte beläggas med efterkrav.

k) *noggrann förteckning över de handlingar som skall följa godset för tull- eller annan administrativ behandling.*

Uppgifter
som avsän-
daren får
ange i frakt-
sedeln

22. Avsändaren får i fraktsedeln ange

a) *önskemål om befordringen, såsom*

viss befordringsväg,

visst tåg för expressgods,

transport under värme eller kyla,

transport under avkopplingsförbud,

befordring i sluten eller öppen vagn och om presenningar önskas till öppen vagn,

befordring av lik eller levande djur med person- eller snälltåg och i förekommande fall sträcka över vilken sådan befordring önskas,

in- eller urlastning på mellanstation varvid in- eller urlastningsstationen skall strykas under med rött och vikten av det gods eller antalet djur som skall lastas eller lossas på mellanstation skall anges.

Om trafikant önskar få billigaste frakt för fraktstyckegodskolli som har stor längd — dock inte större än att det kan lastas på en vagn utan skyddsvagn — men inte stort omfång kan han genom anteckning i fraktsedeln medge att godset får avsändas först när det är lämpligt för järnvägen. Jfr art 72:3.

Föreskrifter om försiktighet vid lastning, transport och lossning, tex "Tunnorna ställs upprätt", "Aktas för stötar", "Skyddas mot sol" får däremot inte finnas i fraktsedeln utan skall anges på godset.

b) *anhållan att järnvägen räknar eller väger gods i vagnslastsändning*

c) *föreskrifter om att styckegodssändning får eftersändas*

För paketgods skall samma föreskrift finnas på adresskortet.

d) *föreskrifter om att sändning som inte lösts ut inom viss tid skall returneras eller lämnas ut till viss annan person på bestämmelseorten eller på annan ort varvid även kan anges att efterkravsbelopp inte skall tas ut*

e) *vissa meddelanden om sändningen till mottagaren*

Meddelanden såsom "från N.N.", "efter order från N.N.", "till disposition av N.N.", "försäkrat hos N.N.", "för vidarebefordring till N.N." är tillåtna. Meddelandena får endast avse sändningen i dess helhet.

Avsändaren får dessutom — även på ledig plats på fraktsedelns baksida — föra in specifikation på sändningens innehåll och andra närmare meddelanden om sändningen.

Meddelanden enligt ovan medför ingen förpliktelse eller inget ansvar för järnvägen.

23: 1. Vagnslastgods, styckegods vars lastning åvilar avsändaren (se art 86) och annat styckegods skall tas upp på skilda fraktsedlar.

Gods som inte får tas upp på en och samma fraktsedel

2. Bl a följande gods får inte tas upp på samma fraktsedel som annat gods:

vagnslastgods vars befordring medför särskilda svårigheter och som därför befordras på vissa villkor (se art 102),

gods som skall befordras med särskilt upplåten transportlägenhet,

gods som skall befordras under värme eller under kyla,

explosiva varor av transportklass A, B, C och D,

tullgods,

styckegods som skall lastas i isoleringsvagn (se art 178).

3. Vid försändning av vagnslastgods får på en och samma fraktsedel tas upp

endast en vagn med klor, svaveldioxid (svavelsyrighet) eller fosgen,

högst fem vagnar med annat gods. Undantag får dock göras för masstransporter i sådana stationsförbindelser där vagnarna inte beräknas bli åtskilda under befordringen,

endast en vagn i trafik med utlandet, utom för odelbara föremål som erfordrar mer än en vagn.

4. I övrigt får på en och samma fraktsedel tas upp gods av olika slag. Om gods som endast under vissa villkor tas emot till befordring förs upp på samma fraktsedel som annat gods skall det anges för sig och utmärkas med ordet "villkorligt".

24: 1. Fraktsedel får inte skrivas ut med blyertspenna.

Utskrivning av och ändringar i fraktsedel

2. I fraktsedel får inte föras in andra än tillåtna förklaringar och meddelanden. Till denna får ej heller fogas andra än tillåtna handlingar.

3. Fraktsedlar som innehåller överklisteringar eller raderingar får inte godtas.

På annat sätt gjorda ändringar är tillåtna men skall skrivas under av avsändaren eller på hans vägnar av budet. Avser ändringen viktsiffror eller kolliantal skall de nya talen föras in med bokstäver.

25-27. (Reserv nr)

D. Mottagning

1. Allmänt

28: 1. Järnvägen är inte skyldig att ta emot gods till befordring om det inte kan avsändas utan dröjsmål. I mån av utrymme i magasinen är järnvägen dock skyldig att i avvaktan på tillfälle till befordring ta emot styckegods, dock inte sådant gods som är lättfördärligt eller gods som nämns i bil 2-6.

Tid och plats för inlämning av gods till befordring

Det skall i möjligaste mån tillses att särskilt sändningar av gods som är lättfördärligt, gods som skall befordras i vagn under värme eller under kyla och levande djur som styckegods inte tas emot ogynnsamt lång tid innan det kan avsändas.

Sön- och helgdagar är järnvägen inte skyldig att ta emot il- eller fraktgods.

2. Expressgods skall lämnas i resgodsmagasinet under den tid detta hålls öppet.

Järnvägen är inte skyldig att befordra expressgods med visst tåg om godset inte är lämnat minst 30 minuter före tågets avgångstid.

3. Il- och fraktstyckegods skall lämnas på anvisad plats under tid då gods-expeditionen hålls öppen.

Stationsföreståndare kan medge att styckegods som är underkastat hastig förstöring får lämnas in även under annan tid. Förekommer sådana försändelser regelbundet eller i större omfattning och behövs särskild tjänstgöring härför kan sektionsföreståndaren bestämma att trafikanten skall betala en viss extra avgift för varje kolli.

4. Lastning av gods genom avsändarens försorg skall ske på anvisad plats helgfri dag under tiden mellan kl 7 och 17. Stängs godsexpeditionen tidigare än kl 17 bör avsändarna få tillfälle att sluta fraktavtalet omedelbart efter det lastningen avslutats. Går inte detta utan fraktsedeln lämnas på godsexpeditionen först följande dags morgon skall fraktavtalet ändå anses vara slutet vid den tidpunkt då lastningen avslutades.

Stationsföreståndare kan medge att vagnslastgods får lastas även under tiden mellan kl 17 och 7. Om så behövs skall lastningen ske under bevakning av järnvägspersonal. Trafikanten är skyldig att betala bevakningsavgift (SJ Godstaxa - särtryck 1050). Järnvägen är dock inte skyldig att sluta fraktavtalet under tid då godsexpeditionen är stängd.

Trafiksektionsföreståndaren bestämmer de tider då godsexpeditionerna skall hållas öppna. På mindre stationer kan godsexpeditionen och godsmagasinet hållas stängda under den tid då personalen är sysselsatt med att expediera tåg.

5. För sändningar från obemannad plats gäller följande.

Expressgods expedieras i den omfattning trafiksektionsföreståndaren bestämmer.

Avsändaren skall lämna styckegodssändning jämte fraktsedel till konduktören på tåget. Skall avsändaren betala frakten skall han i förväg ha tagit reda på beloppets storlek. Konduktören granskar gods och fraktsedel och kvitterar gods och eventuellt fraktselopp på fraktselopsdubblotten. Härvid skall platsens namn, datum och tågnnummer antecknas i utrymmet för avsändningsstationens stämpel. Dubblotten återlämnas till avsändaren. Fraktselod jämte fraktselopp skall av konduktören lämnas på godsexpeditionen på närbelägen station där tåget gör tillräckligt långt uppehåll.

Frankering av det belopp konduktören tagit emot skall om möjligt ske i dennes närvaro.

Fraktselod till vagnslastsändning skall av avsändaren lämnas på platsens expedieringsstation om inte föreståndaren för expedieringsstationen bestämt annat.

6. Om hämtning av gods hos avsändare inom stationsort se Godsexpeditionsföreskrifter, Del I (särtryck 1080).

Att iakttaga
vid mottagning
av gods

29: 1. Då gods lämnas till befordring skall undersökas

att intet hinder möter att ta emot godset, se art 33-34,

att sändningens innehåll i den mån det kan utrönas genom yttre undersökning stämmer överens med avsändarens uppgifter i fraktselodn,

att om avsändaren angett godsets vikt i fraktselodn denna uppgift är riktig, se art 56-60,

att godset är emballerat enligt gällande föreskrifter, se art 37-42,

om godset eller dess emballage är skadat, se art 37.

För styckegods skall dessutom undersökas

att godset är adresserat enligt föreskrift (se art 46-52) och att adresseringen stämmer överens med uppgifterna i fraktselodn,

att godsets förpackningssätt och kolloantal stämmer överens med uppgifterna i fraktselodn.

För gods som avsändaren lastar undersöks slutligen att lastningen skett på ett sätt som är betryggande ur trafiksäkerhetssynpunkt och lämpligt med hänsyn till vagnanvändningen (se art 92-108 och 153 samt bil 1).

Vid inlämningsstillfället eventuellt bekantgjorda trafikinskränkningar för vissa godsslag eller linjer liksom tull-, skatte-, polis- och andra myndigheters föreskrifter (t ex i fråga om lik, levande djur, levande växter) skall också beaktas.

2. Om undersökningen visar att fraktselodns uppgifter är i något avseende felaktiga skall avsändaren eller hans bud, utom i här nedan nämnt fall, lämnas tillfälle att göra de rättelser som behövs.

Finns anledning anta att avsändaren lämnat oriktig uppgift i fraktsedeln för att få lägre frakt, förbjudet föremål mottaget eller föremål mottaget utan att föreskrivna villkor iakttagits skall saken genast anmälas till stations- eller godsexpeditionsföreståndaren.

Om avsändningsstation misstänker att fel godsbeskrivning eller vikt angetts men inte själv kan ingripa skall bestämmelsestationen underrättas så att den kan undersöka eller kontrollväga godset.

3. Har avsändare av expressgods i fraktsedeln föreskrivit tåg eller befordringsväg och denna föreskrift inte kan följas skall avsändaren upplysas härom och om anledningen härtill. Avsändaren skall anmodas stryka anteckningen och bekräfta strykningen med sin namnunderskrift.

Har avsändaren inte angivit tåg eller befordringsväg skall han tillfrågas om han har några särskilda önskemål eller om han är nöjd med att godset befordras med de tåg och över den väg som vanligen används.

För expressgods behöver hänsyn inte tas till järnvägarnas vägföreskrifter. Befordringsvägen skall anges i fraktsedeln.

För expressgodssändning i trafik med utlandet skall avsändningsstationen på därför avsedd plats i expressgodsfraktsedeln anteckna numret på det tåg med vilket godset skall befordras eller om detta inte är möjligt den timme då godset lämnats in.

4. Då trafikant lämnar in i förteckningen över rabattilgods (se art 3:3) nämnd vara till befordring som ilgods och i fraktsedeln angett "Rabattilgods med förtur" skall stationen undersöka om godset enligt transportplanen kan befordras snabbare som rabattilgods med förtur än som rabattilgods. Är så inte fallet skall stationen upplysa trafikanten härom och uppmana honom att ändra uppgiften under godsbeskrivningen till "Rabattilgods" och bestyrka ändringen med sin namnunderskrift.

5. Om trafikant i inländsk trafik lämnar in kolli om högst 20 kg vikt och högst 150 kubikdecimeters rymd med ilgodsfraktsedel skall han underrättas om att frakten blir billigare om godset sänds som paketgods och frakten betalas på avsändningsstationen. Se art 19:1.

Då fraktgodssändning om högst 55 kg lämnas till befordring och avsändaren föreskrivit att mottagaren skall betala frakten skall avsändaren underrättas om att frakten blir billigare, ofta avsevärt billigare, om den betalas av avsändaren.

I båda här nämnda fall skall avsändaren dessutom underrättas om att han kan gottgöra sig för fraktutlägget genom efterkrav. Om godset inte lämnas av avsändaren själv utan av bud och budet inte kan avgöra om avsändaren vill betala frakten skall godsexpeditionen underrättas så att den per telefon kan upplysa avsändaren om saken och lämna honom möjlighet att betala frakten. Betalar avsändaren trots påpekande inte frakten skall fraktsedelns alla delar med stämpel eller påskrift förses med anteckning om att avsändaren gjorts uppmärksam på fraktförordningen.

6. Den som tar emot vagnbeställning för gods som skall befordras under värme skall underrätta avsändaren om den tid då vagnen bör vara lastad för att kunna följa med det tåg med vilket befordringen enligt plan skall ske. Avsändaren bör göras uppmärksam på att varan kan skadas av frost om vagnen får stå ouppvärmad en längre tid på avsändningsstationen eller att den vid för sen lastning kanske måste befordras med annat tåg än det avsedda.

30-32. (Reserv nr)

2. Föremål som är uteslutna från befordring eller som befordras endast under vissa villkor

33: 1. Tullgods vars försegling är skadad eller bristfällig tas inte emot till befordring.

Från befordring uteslutna föremål

2. Postverket äger ensamrätt till regelbunden befordring mot avgift av slutna brev och öppna försändelser som innehåller helt eller delvis skrivna meddelanden.

Till befordring med järnväg tas dock emot

a) öppna försändelser som innehåller skrivna meddelanden vilka uteslutande avser uppdrag för trafikföretaget att uträtta ärenden för uppdragsgivarens räkning på ort som berörs av trafiken,

b) försändelser som innehåller mjölknotor och liknande meddelanden jämte bilagor som medförs vid mjölktransporter — avsändarens namn och ordet "mjölknotor" skall finnas på försändelsen.

Generalpoststyrelsen har dessutom medgivit att slutna brev och öppna försändelser som innehåller helt eller delvis skrivna meddelanden får befordras utan förmedling av postverket under förutsättning att försändelserna frankeras enligt postverkets taxor. Har avsändaren inte frimärkt försändelsen skall den som tar emot försändelsen sätta på frimärken till belopp som motsvarar postportot. Den som tar emot försändelsen skall makulera frimärkena på betryggande sätt. Järnvägen har rätt att för sin del ta ut fraktagift.

Om tjänstepost se art 365.

3. Järnvägen är inte skyldig att till befordring ta emot föremål som inte lämpar sig för befordring på järnväg på grund av det sätt varpå någon av de järnvägar som ingår i befordringsvägen är byggd eller driften på den är ordnad.

34: 1. De i bil 2-6 nämnda föremålen tas emot till befordring endast under de villkor som anges där.

Föremål som endast under vissa villkor tas emot till befordring

2. Järnvägsfordon som löper på egna hjul tas emot till befordring endast under de villkor som anges i art 308.

3. Föremål för vilkas lastning och lossning särskilda anordningar behövs tas emot endast om sådana anordningar finns på såväl avsändnings- och bestämelsestationerna som omlastningsstationerna.

4. Föremål vilkas befordring på någon av de berörda järnvägarna erbjuder synnerliga svårigheter befordras endast om överenskommelse därom först träffats för varje särskilt fall.

5. Tomburar och tomlådor i vilka levande djur, färsk fisk eller dylikt befordrats tas emot till befordring endast under förutsättning att de är tillfredsställande rengjorda.

6. Sändning vars utförelse ur riket är förbjuden får tas emot till befordring till utrikes ort endast om exportlicens åtföljer fraktsedeln eller om i denna finns angivet att licensen har deponerats hos tullanstalten i gränsorten. Licensens nummer och innehavarens namn och adress skall anges i fraktsedeln och på utgående varuanmälan.

Vid vagnbeställning till utlandet skall beställaren erinras om att exportlicens erfordras.

Uppgift på de varuslag som inte får föras ut ur riket lämnas i Ta-cirkulär.

35-36. (Reserv nr)

3. Emballering

37: 1. Avsändaren är skyldig att förse gods med emballage i den mån sådant erfordras för att skydda godset självt mot förlust, minskning eller skada och annan egendom och personer mot skada under den tid godset är i järnvägens vård. Allmänt

2. Emballeringen av såväl styckegods som vagnslastgods skall vara sådan att den skyddar godset även vid hantering under in-, om- och urlastning, vid nötning mot annat gods, vid stötar och slag som godset normalt kan utsättas för vid skakningar under tågets gång och vid växling. Den skall om möjligt även medge att olika kollin vid stuvning placeras på eller intill varandra.

3. Järnvägen kan vägra att ta emot styckegods med otillräckligt eller bristfälligt emballage. Gods som är i sådant skick (t ex läckande kärl) att det uppenbarligen kan skada annat gods, egendom eller personer får inte tas emot till befordring. Kan det antas att endast godset självt kan skadas får godset tas emot om befordringen inte anses bli helt eller delvis utförbar eller försvårad, t ex då fara föreligger för att emballaget skall falla sönder. I inländsk trafik har järnvägen inte rätt att avfordra avsändaren förklaring om otillräckligt eller bristfälligt emballage.

Om gods i trafik med utlandet bör vara emballerat men saknar emballage eller har otillräckligt eller bristfälligt sådant kan järnvägen antingen vägra att ta emot godset till befordring eller fordra att avsändaren i fraktsedeln erkänner att emballage saknas eller är bristfälligt. Bristerna skall noga anges av avsändaren.

Avsändare som i trafik med utlandet vid en och samma station brukar lämna samma slags gods utan emballage eller med ständigt samma bristfällighet hos emballaget, kan lämna avsändningsstationen sk allmän förklaring härom enligt Internationellt fördrag angående godsbefordran på järnväg (särtryck 606). I sådant fall behöver avsändaren inte erkänna bristfälligheten i fraktsedeln utan endast i denna hänvisa till den allmänna förklaringen.

4. Är gods skadat när det lämnas till befordring skall avsändaren eller hans bud uppmanas att erkänna detta i fraktsedeln, t ex genom anteckningen "Ett ben på bordet avbrutet". Anteckningen bör skrivas under av avsändaren eller hans bud. Om avsändare av gods i inländsk trafik inte lämnar erkännande skall den tjänsteman som tar emot godset göra anteckning om skadan på notisdelen eller bifogat blad. Järnvägen har i inländsk trafik inte rätt att kräva sådant erkännande av avsändaren.

I trafik med utlandet kan järnvägen däremot fordra erkännande om

godsets tillstånd. Vägrar avsändaren att erkänna detta i fraktsedeln kan järnvägen vägra att ta emot godset till befordring.

5. Kolli som är försett med lås eller som avsändaren förseglat eller plomberat får tas emot endast om låsen är låsta och sigillerna eller plomberna obrutna. Är så inte fallet och avsändaren trots detta fordrar att godset skall tas emot skall han i fraktsedeln erkänna att låsen är olåsta eller att sigillerna eller plomberna är brutna.

Skyldighet att föra samman till större eller skilja till mindre kolli

38: 1. Järnvägen kan fordra att styckegodssändningar som består av ett flertal smärre föremål förs samman till större kolli om mottagning och lastning styckevis skulle medföra tidsspillan.

Tomma häckar, lådor och korgar skall före inlämningen vara sammanpackade till minsta möjliga antal kollin och tillhörande lock, bräder och skynken ordentligt fastsatta.

2. Järnvägen kan fordra att föremål som på ett olämpligt sätt förts ihop till ett kolli skall skiljas åt eller föras ihop på ett sätt som kan godkännas av järnvägen.

Särskilda föreskrifter för vissa godsslag

39: 1. De i bil 2-6 nämnda föremålen skall vara emballerade på sätt som anges där.

2. Spridbart gods, såsom nötter, frukter och grönsaker och sådant gods som kan förorena andra föremål, såsom kol, aska, jord och jordfärger tas emot till befordring som styckegods endast under förutsättning att godset är så emballerat att det inte kan spridas eller förorena andra föremål.

3. Kärl med levande fisk i vatten skall ha lämpliga handtag och vara så inrättade att vattnet i möjligaste mån hindras att svalpa ut.

4. Damejeanner och andra glas- och lerkärl med flytande ämnen skall vara omsorgsfullt tillslutna och inpackade i tillräckligt starka lådor eller baljor. De bör vara försedda med skyddshuv. Dyliga sändningar tas emot till befordring i vagnslaster även om flaskorna eller damejeannerna är packade i korgar.

5. Tomma fat som innehållit flytande ämnen skall vid befordring som styckegods vara så tillslutna att möjligen kvarvarande innehåll inte kan rinna ut.

6. På maskiner med lösa delar, t ex sånings- och skördemaskiner, skall delarna vara fästade så att de inte kan skada personal och gods.

7. Kött- och fläskvaror som inte sänds i vagnar som är särskilt inredda för kötttransporter skall vara inlagda i väl rengjorda lådor, fat eller kärl eller i häckar med tät botten.

Sker befordringen i lådor, fat eller kärl utan lock eller överdrag eller i häckar bör varorna vara inneslutna i rena omslag av starkt tyg eller starkt papper. Då papper används får ingen del av innehållet sträcka sig över eller utanför lådornas eller häckarnas överkant och sidor.

Kött- och fläskvaror om högst 10 kilogram per kolla tas emot till befordring även om de är inneslutna endast i papper, innerst pergamentspapper och utanpå starkt omslagspapper som inte får visa minsta tecken till att väta håller på att tränga igenom.

- 40: 1. SJ godkänner vissa slag av emballage, t ex wellpapplådor och plastemballage, som tillräckliga för befordring i inländsk trafik av vissa varor.
2. Godkänt emballage är märkt med nedanstående kontrollstämpel.

Kontrollstämplat emballage. Inländsk trafik



De fyra första siffrorna anger årtal och månad då emballaget godkänkts. Siffrorna efter strecket anger kundnummer.

3. Avsändaren svarar för att plastkärl inte används för ämnen med sådana egenskaper att de angriper plasten.

Följande förteckning utgör exempel på vätskor som inte får befordras i plastkärl:

aceton	klor
bensin	klorsulfonsyra
bensol	kolsvavla
brom	koltetraklorid
cyklohexanon	metylbromid
dibutylftalat	petroleumeter
etylalkohol m fl alkoholer	salpetersyra, rykande
etyleter	svavelsyra, rykande
etylendiklorid	toluol
fotogen	trikloretylen
hypoklorit, koncentrerade lösningar	vätesuperoxid, koncentrerad
jod	xylol
	ättiksyra, koncentrerad (isättika)

4. Av SJ godkända plastkärl får användas utan ytteremballage även vid befordring av sådana i bil 2 nämnda ämnen för vilka särskilda emballeringsföreskrifter inte angivits. Vid befordring som styckegods av sådant ämne skall kärlden dock ha plomberad förslutning.

5. Plastkärl som inte godkänkts av SJ skall vid befordring av ämnen som nämns i bil 2 vara inneslutna i skyddsemballage (lådor, fiberfat, behållare e d).

Även vid befordring av andra ämnen kan plastkärl som inte godkänkts av SJ fordra skyddsemballage om kärleus väggtjocklek och stabilitet är alltför ringa.

6. I inländsk trafik används också emballage med kontrollstämpel av följande utseende.



Denna kontrollstämpel innebär att undersökning av emballagets ändamålsenlighet pågår.

7. För sändningar med kontrollstämpel på emballaget skall vissa avsändare, efter anmodan från trafikbyrån, i fraktsedeln ange "Tbr" jämte stämpelns nummer. Avsändningsstationen behöver inte kontrollera att denna anteckning finns i fraktsedeln.

Kontrollstämplat emballage. Utländsk trafik

41: 1. I trafik med utlandet används nedanstående kontrollstämpel för emballage som godkänts av järnvägsförvaltning.

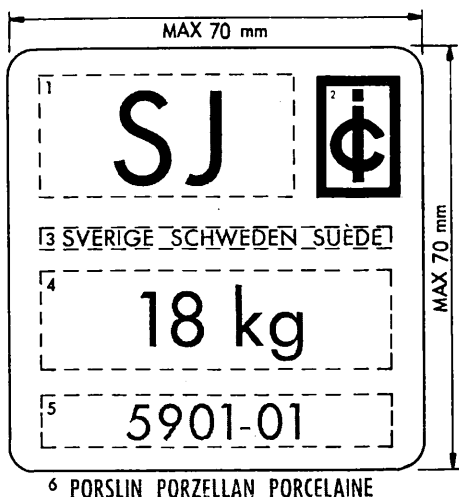

Stämpeln skall placeras på en av emballagets sidor på sådant sätt att den alltid är fullt läsbar och inte kan täckas av tillslutningsanordningar eller etiketter.

2. Emballage med denna märkning anses som tillräckligt om det används för det avsedda godset, om det är nytt, om den tillåtna vikten av innehållet inte överskrids och om tillslutningsanordningarna är sådana att de ger skydd mot förlust.

42. Kund som önskar få ett emballage kontrollstämplat för användning i inländsk eller utländsk trafik skall skriftligen begära detta hos Kungl. Järnvägsstyrelsen, Trafikbyrån, Stockholm. Därvid skall noggrann beskrivning lämnas på såväl emballage som vara.

Begäran om
kontroll-
stämpling

43-45. (Reserv nr)

4. Adressering av styckegods

Allmänt

46: 1. Styckegods kan adresseras med adresskort eller adresslappar eller med skrift, stämpling eller målning direkt på kollina.

Styrelsen har fastställt följande normaladresskort och normaladresslappar:

för expressgods	bl	622.1	och	622.2
„ normalilgods och paketgods	„	632.3	„	632.8
„ rabattilgods	„	632.3.1	„	632.8.1
„ rabattilgods med förtur	„	632.3.2	„	632.8.2
„ fraktgods	„	632.1	„	632.7

För normalilgods/paketgods och fraktgods finns även normaladresskort av plåt, bl 632.4 och 632.2.

Trafikants egna adresskort och adresslappar bör ha samma uppställning som normaladresskortet och normaladresslapparna. Önskar trafikant annan uppställning skall förslag till kort eller lappar underställas trafikbyrån.

2. Adresseringen skall omfatta de uppgifter som för de olika befordringssätten anges i art 47-48.

3. Om adressuppgifterna skrivs eller målas på kollina skall befordringssättet tydligt anges ovanför de övriga uppgifterna, t ex "Expressgods", "Fraktgods".

4. Adresseringen skall vara tydlig. Den får ej vara gjord med skrift som blir otydlig vid väta.

Om märkning med färg se art 51:6.

5. Som bestämmelsestation får endast anges plats till vilken gods enligt art 16 får tas emot till befordring. Skall godset vidarebefordras till plats vid billinje enligt art 16:2 skall utom bestämmelsestationen anges "Vidarebefordring med bil till". Bestämmelsestationens namn skall vara helt utskrivet, t ex Stockholms norra.

6. Äldre adresser eller märken skall vara borttagna eller på ett tydligt sätt gjorda ogiltiga.

Järnvägen är inte ansvarig för följderna av att gods är försett med felaktig eller otydlig adress eller att adress förväxlas med äldre kvarsittande adress.

Expressgods
och paket-
gods

47. På varje kolla expressgods och paketgods skall vara angivet avsändningsstation samt avsändarens namn och adress, mottagarens namn och adress (undantag se nedan) samt bestämmelsestation,

antalet kollin i sändningen,
 efterkravsbelopp om sändningen är belagd med efterkrav.

Undantag.

1. Mottagarens adress behöver inte anges på gods till statlig eller kommunal myndighet eller inrättning, större firma eller annan mottagare som utan tvekan kan anses vara allmänt känd på bestämmelsestationen.

2. För gods till de firmor som är uppräknade i art 48:1, undantag II får där angivna förkortningar användas i stället för fullständigt namn och adress.

48: 1. På varje kolli il- och fraktstycke gods utom i sändningar i vilka varje enstaka kolli inte lämpligen kan adresseras (se mom 2) skall vara angivet mottagarens namn och adress (undantag se nedan) samt bestämmelsestation,

Il-och frakt-
 stycke gods
 Inländsk
 trafik

antalet kollin i sändningen.

Dessutom bör vara utsatt

avsändningsstation samt avsändarens namn och adress,
 efterkravsbelopp om sändningen är belagd med efterkrav.

Undantag.

I. Mottagarens adress behöver inte anges

a) på gods som är angivet som "Ligge gods". Då fraktsedel anger "Ligge gods" skall avsändningsstationen se till att "Ligge gods" är angivet även på adresskortet,

b) på gods till statlig eller kommunal myndighet eller inrättning, större firma eller annan mottagare som utan tvekan kan anses vara allmänt känd på bestämmelsestationen.

II. I stället för mottagarens fullständiga namn och adress får förkortning enligt följande tabell användas för där angivna firmor.

Förkortning Firma

A.E.G.	Elektriska AB AEG
Aga	Svenska AB Gasaccumulator
Ami	Amerikanska Motorimporten
A.N.H.A.B.	Arvid Nordquist H.A.B. (Stockholm)
Asea	Allmänna Svenska Elektriska AB
A.S.G.	AB Svenska Godscentraler
A.S.K.I.	Svenska Kontormöbelindustrier AB
Epa	Enhetspris AB
Esab	Elektriska Svetsnings AB
Esselte	Sveriges Litografiska Tryckerier
H.H.	H.A-B Herman Hansson (Landskrona)
Jungner	Svenska Ackumulator AB Jungner
K.F.	Kooperativa Förbundet
K.M.W.	Aktiebol. Karlstads Mekaniska Werkstad (Karlstad och Kristinehamn)
Konsum	Konsumtionsföreningen
M.C.	Mjölkcenralen

Mea	Militärekiperings AB
N.K.	Nordiska Kompaniet
Pressbyrån	AB Svenska Pressbyrån
Pub	Paul U Bergström AB
Sabis	Slakteri AB i Stockholm
Sara	Stockholmsdistriktets Allmänna Restaurang AB
S.K.F.	AB Svenska Kullagerfabriken
S.L.A.B.	Svenska Lastbil AB
Stab	Svenska Tändsticksbolaget
TK	AB Transportkompaniet
Tudor	Akkumulator-Fabriks AB Tudor
Varabolaget	Västsveriges Allmänna Restaurant AB
W.F.	AB Wiskadals Fabrik
Å&H	Åhlén & Holm AB
55:an	Restaurant 55:an (Stockholm)

III. I stället för mottagarens fullständiga namn och adress får anges märke som är så sammansatt av bokstäver och siffror att det inte kan leda till förväxling, t ex "B D 318". Märket skall vara återgivet i fraktsedeln.

Märke får dock inte användas för spridningsgoods och levande djur och inte heller för gods till följande platser:

Stockholm (inkl Ulvsunda), Göteborg, Malmö, Borås, Eskilstuna, Gävle, Halmstad, Hälsingborg, Jönköping, Kalmar, Karlskoga, Karlskrona, Karlstad, Kristianstad, Landskrona, Linköping, Luleå, Lund, Norrköping, Sundsvall, Trelleborg, Uddevalla, Uppsala, Västerås, Växjö, Örebro och Östersund.

Avsändare, framför allt sådana som sänder varor som är lättfördärliga, skall tillrådas att ange mottagarens fullständiga namn och adress på baksidan av adresskortet när adressen endast består av ett märke. Detta underlättar identifieringen och utlämningen om fraktsedeln saknas på bestämmelsestationen.

2. Omfattar sändning av il- eller fraktstyckegods ett större antal kollin som inte lämpligen alla kan adresseras, t ex partier av tegel, lerrör, julgranar, bräder, grytor och pannor av gjutjärn o d behöver adress finnas endast på några av kollina i sändningen.

Gods
i utländsk
trafik

49; 1. I trafik med utlandet får märke användas vid adressering av il- och fraktstyckegods. Märket kan bestå av antingen bokstäver eller siffror eller en kombination av båda. Det skall vara återgivet i fraktsedeln.

2. I sändningar till Finland på direkt fraktsedel över Stockholm-Åbo skall alla kollin vara adresserade eller märkta i den mån godssets beskaffenhet medger det. Väger kolli mer än 1 000 kg skall vikten vara angiven på kollit.

Postpåsar

50. Postpåsar som lämnas till befördring som ilgods får vara adresserade med postverkets adresseringsetiketter om beteckningen "Postgods-Normal-ilgods" anges med rött överst på etikettens framsida. Järnvägen är fri från

ansvar om försening eller felsändning uppstår på grund av att godset inte adresserats enligt järnvägens vanliga föreskrifter.

51: 1. Adresskort, adresslapp, påskrift eller påmålning skall placeras så att adressen är väl synlig och samtidigt i möjligaste mån skyddad mot att skadas eller slitas bort. På lådor och burar bör adressuppgifterna sättas på gavlarna – helst på båda.

Adresseringens placering på kollit

2. En dubblett av adresskortet bör om möjligt läggas eller fästas inuti varje kollit. Kollits befordring kan då tryggas om adresslappen utanpå kollit skulle slitas bort eller bli oläslig.

3. Vissa firmor använder adresskort som utformats som en påse för att faktura eller packsedel skall kunna sändas med. Förutsättning för att få använda sådana adresskort är bl a att påsen görs så att innehållet lätt kan tas ur och granskas utan att påsen skadas.

4. För adressering av rör, stänger, byggnadsjärn, balkar, ribbor, gjutgods, maskindelar, gasbehållare o d bör helst användas brickor av plåt eller trä med påmålad adress eller också normaladresskort av plåt, tyg eller av stark och stadig papp vilka fästs vid godset med mjuk järntråd. Trådändarna skall vikas in så att ingen skadas av dem.

På rör, järnstänger, axlar o d bör adresskortet fästas utefter godset, läggas runt röret eller axeln.

På maskindelar och oemballerade maskiner fästs adresskortet runt axlar, intill och i skydd av fläns e d där det inte löper egentlig risk att slitas bort.

Tungt och svårhanterligt gods bör försees med flera adresskort, väl synliga från olika håll.

På gasbehållare bör tråden surras kring cylinderns toppände innan huven skruvas på.

Om hållfast klister används är det i många fall lämpligt att även för gods av ovan nämnda slag använda adresslappar som klistras fast vid godset. Så är t ex fallet för olika slag av gjutgods om lapparna kan klistras på godset på väl skyddad plats. På gasbehållare kan lappen klistras upptill på kåpan (skyddshuven), på grova rör inuti rören, helst i båda ändar, på järnbalkar, profiljärn o d på skyddad plats, t ex invändigt i U-balk o s v.

Gjutgods, plattjärn, rör, balkar, profiljärn o d bör dessutom märkas med färg eller permanentkrita, se mom 5 och 6.

På cylindriska kollin bör adresslapp klistras på båda gavlarna. På fat med flänsar (rullband) klistras den på fatets sida intill en fläns där den är skyddad. Även dessa kollin bör märkas med färg eller permanentkrita.

Vid adressering av oemballerad plåt klistras adresslapparna vanligen på plåten. För att lapparna skall fästa bättre bör plåten borstas med stålborste så att rost och annan orenlighet avlägsnas innan adresslappen klistras fast. Plåt bör också märkas med färg eller permanentkrita enär de påklistrade adresslapparna lätt kan skadas eller bli otydliga.

5. För att trygga befordringen av sådant gods vars adresskort kan löpa risk att lätt förloras under befordringen (rör, stänger, balkar, gasbehållare, gjutgods o d) bör avsändaren uppmanas att skriva bestämmelsestationens namn med permanentkrita (fettkrita) direkt på varje kolli.

6. Märkning med färg skall göras med hållbar färg och på ett i ögonfallande sätt — mörk färg på ljusa föremål och ljus färg på mörka. På större kolli bör märket målas på själva godset, på kolli som inte har utrymme härför på en bricka av plåt eller järn som fästs vid godset med järntråd.

Samlast-
ningsgods

52. Då samlastningsgods sänds vidare som styckegods från station där samlastningsvagn lossas, skall tillses att adresskortet på godskollina om behövt ändras så att de anger avsändare, avsändningsstation, mottagare, bestämmelsestation och efterkravsbelopp för styckegodstransporten och att således full överensstämmelse råder mellan uppgifterna på kollina och på fraktsedlarna. Som avsändare skall alltså stå samlastaren som lämnar in godset och som avsändningsstation den station där styckegodsbefordringen börjar. Ändringen kan ske genom överstämpling. Den skall göras så att all förväxling utesluts.

Om adressering av spridningsgods se art 307:6, 7 och 9.

53-55. (Reserv nr)

5. Vägning

56. Järnvägen har rätt att när som helst undersöka om sändnings vikt svarar mot uppgiften i fraktsedeln.

Undersökning av sändnings vikt

57: 1. Gods vars lastning åligger järnvägen (se art 86) skall med de undantag som medges i mom 2 och 3 vägas vid mottagningen även om avsändaren angett vikten i fraktsedeln.

Gods som järnvägen skall lasta

Expressgods till utlandet skall dock alltid vägas.

2. Om avsändaren angett vikt i fraktsedeln får vägning underlåtas

a) om viss trafikant regelbundet lämnar in kollin med samma innehåll och storlek och den vikt som avsändaren angett i fraktsedeln har visat sig vara riktig vid upprepade tillfällen,

b) om järnvägspersonalen känner avsändaren och anser honom vara pålitlig.

Kontrollvägningar skall dock göras allt emellanåt. Av avsändaren angiven vikt skall vara godsets bruttovikt, d v s sammanlagda vikten av gods och emballage.

3. Då en och samma avsändare samtidigt lämnar in ett större antal likartade och synbarligen lika tunga kollin för befordring till en eller flera stationer får vikten utrönas genom att något eller några av kollina provvägs om så anses behövt för att mottagningen skall ske snabbare.

58: 1. Gods vars lastning åligger avsändaren (se art 86) skall vägas om avsändaren inte angett vikten i fraktsedeln eller om han i fraktsedeln begärt vägning.

Gods som avsändaren skall lasta

Järnvägen är dock skyldig att väga sådant gods endast om trafikförhållandena och järnvägens vägar medger det. Är så inte fallet – t ex när vagnvåg inte finns på varken avsändnings- eller bestämmelsestationen eller på annan station i godsets väg – är avsändaren skyldig att antingen ange sändningens vikt eller godta att järnvägen uppskattar vikten så att järnvägens rätt tryggas.

2. Har avsändaren angett vikt i fraktsedeln och i denna inte begärt vägning skall vägning ske endast om det finns anledning misstänka att avsändaren angett oriktig vikt eller att vagn överbelastats. Kontrollvägningar skall dock ofta göras. Visar kontrollvägning en vikt som med högst 2 % över- eller understiger den vikt som avsändaren angett i fraktsedeln skall avsändarens viktuppgift godtas. Av avsändaren angiven vikt skall vara godsets bruttovikt, d v s sammanlagda vikten av gods och emballage.

Av avsändaren angiven vikt för cirkus- och tivolieffekter bör inte godtas utan att avsändaren styrker riktigheten. Kan han inte det skall godset kontrollvägas.

Även för andra godsslag bör avsändningsstationen om möjligt förvissa sig om att avsändaren angett riktig vikt, t ex genom att för synbarligen likartade och lika tunga kollin beräkna totalvikten efter antalet kollin.

Avsändaren skall ges tillfälle att rätta eventuellt felaktig viktuppgift innan kontrollvägning sker.

Vägning av vagnslastgods på annan station än avsändningsstationen

59: 1. Har avsändningsstationen inte vagnvåg skall vägning ske på station i godsets väg om vagnvåg finns på sådan station. Om anteckning på vagnskort och i vagnslista i sådant fall se art 129:7 resp art 213:6.

Trafiksektionsföreståndaren bestämmer på vilka stationer vagnslaster som lastats på stationer utan vagnvåg skall vägas.

2. Kan utsedd vägningstation av en eller annan anledning inte väga godset skall annan lämplig station anmodas göra det. Avsändningsstationen och bestämmelsestationen – eller i förekommande fall omlastnings-, gräns- eller omexpedieringsstation – skall underrättas härom.

3. Vägningstationen skall omedelbart på "Viktuppgift för station med vagnvåg", bl 634.87 meddela godsets vikt till avsändningsstationen och bestämmelsestationen – eller i förekommande fall omlastnings-, gräns- eller omexpedieringsstationen. Bl 634.87 består av två hopfästade brevkort som kan skrivas ut med kopiering. Det kort som har utrymme för fraktuppgifter sänds till bestämmelsestationen – eller i förekommande fall omlastnings-, gräns- eller omexpedieringsstationen. Det andra kortet sänds till avsändningsstationen.

4. Om avsändningsstationen från vägningstationen får en viktuppgift som tydligen är felaktig skall avsändningsstationen omedelbart begära rättelse. Bestämmelsestationen – eller i förekommande fall omlastnings-, gräns- eller omexpedieringsstationen – skall dessutom underrättas. Erhålls inte rättelse bör förhållandet snarast anmälas till trafiksektionsföreståndaren.

Om behandling av fraktsedeln då gods vägts på annan station än avsändningsstationen se Godsexpeditionsföreskrifter, Del I och IV (särtryck 1080 och 1085).

Hur vägning av vagnslastgods skall utföras

60: 1. På de större stationerna bör särskilt utsedda tjänstemän sköta vägningen av vagnslastgods.

2. Då godsets vikt beräknas, minskas bruttovikten med

- a) den vikt som är angiven på vagnen,
- b) 50 kg för varje presenning som täcker lasten.

Begär den som har förfoganderätt över godset att vagnen även skall vägas tom är järnvägen skyldig att väga den om trafikförhållandena medger det.

3. Om vagnen inte är fristående skall dess koppel vara slaka så att vägningsresultatet inte påverkas av intillvarande vagnar.

4. Vågvisaren skall ha stannat då vikten läses av. I regel stannar visaren fyra sekunder efter det vagnen kommit in på vågen.

5. På våg med skjutviktsbalans skall vagnen stå stilla under vägningen.

Är vågen utrustad med visarapparat kan vägning ske även om vagnen är i rörelse. Vagnen skall långsamt föras över vägplattan. Hastigheten bör inte överstiga 0,5 m/sek. Sedan visaren stannat kommer den vid vägning av vagn som rullar att darra något på grund av vibrationerna. Denna darrning är dock så obetydlig att den inte inverkar på noggrannheten i viktsangivelsen. Hinner visaren inte stanna innan vagnens första hjulpar lämnar vågen eller efterföljande vagns första hjulpar kommer in på vågen skall vägningen göras om.

6. Ger lastens storlek, beskaffenhet eller läge på vagnen anledning att anta att tillåtna lastgränsen överskridits eller att vagnens axlar blivit ojämnt belastade skall utom den vanliga vägningen vardera änden av vagnen vägas särskilt.

Om åtgärder vid överbelastning se art 154.

Är våg för kort för att rymma alla hjulparen skall vardera ändan av vagnen vägas för sig.

7. En 3-axlig godsvagn som inte ryms med alla hjulparen samtidigt på vagnvågen och som har två utbalanserade axlar vägs på följande sätt.

Vagnen vägs dels med de två utbalanserade axlarna på vågbryggan med axlarna så nära som möjligt på samma avstånd från vågens mittpunkt, dels med den återstående axeln ensam på vågbryggan och så nära dennas mittpunkt som möjligt. Summan av de båda viktangivelserna är bruttovikten.

Anm. Utbalanserade är axlar vilkas bärfjädrar har de mot varandra vända fjäderlänkarna förbundna med en hävarmsanordning. En Oa-vagn har två utbalanserade axlar.

Samma förfaringssätt kan användas när en 3-axlig vagn med två utbalanserade axlar skall vägas på en vagnvåg vars längd men inte kapacitet medger att alla hjulparen samtidigt placeras på vågen.

8. Vikten antecknas i "Vågbok", bl 634.88 eller då självregistrerande vågar från A-B Stathmos används på "Vågbricka för Stathmosvåg", bl 634.89. Viktuppgifterna lämnas därefter in på expeditionen för att antecknas på fraktsedeln eller meddelas till avsändnings- och bestämmelsestationerna m fl.

61; 1. Den fastställda vikten skall antecknas på fraktsedelns alla delar. Omfattar sändning flera vagnslaster skall vikten anges för varje vagn.

Anteckning i
fraktsedeln

2. Är oriktig vikt angiven i fraktsedeln skall viktuppgiften strykas över och den rätta vikten anges ovanför. Ändringen behöver inte bestyrkas av trafikanten.

3. Då järnvägen vägt gods skall detta intygas i fraktsedeln. Det sker

a) för expressgods och paketgods genom att den som vägt godset sätter sin signatur i kolumnen "Vägt" på expressgodsfraktsedelns och paketgodsfraktsedelns notisdela,

b) för ilgods och fraktgods genom att stationens vägningsstämpel trycks på fraktsedelns alla delar på därför avsedd plats.

Har endast provvägning skett (se art 57:3) skall bokstaven P anges intill stämpelavtrycket. Finns inte vägningsstämpel antecknas "Vägt i....." eller "Provvägt i.....".

Signatur får inte skrivas i kolumnen "Vägt" och vägningsstämpel får inte tryckas på fraktsedeln om inte godset verkligen vägts på järnvägens våg.

Om kombinerad stations- och vägningsstämpel se art 78:3.

Om anteckning i internationell fraktsedel om vägning se Godsexpeditionsföreskrifter, Del IV (särtryck 1085).

Avsändarens rätt att närvara och att begära kontrollvägning

62: 1. Avsändaren äger rätt att vara närvarande då hans gods vägs.

2. Har järnvägen vägt godset men avsändaren begär att ny vägning skall ske i hans närvaro skall godset vägas på nytt om trafikförhållandena medger det.

Har godset redan avsänts skall avsändarens begäran om ny vägning meddelas per telefon eller telegram till bestämmelsestationen som skall kontrollväga godset. Visar kontrollvägningen viktskillnad skall den förut angivna vikten strykas över och den nya vikten skrivas in ovanför. Avsändningsstationens vägningsstämpel eller anteckning korsas över och ersätts med kontrollvägningsstationens.

För vagnslast bör meddelande om resultatet av begärd kontrollvägning lämnas avsändaren på brevkort "Viktuppgift efter kontrollvägning", bl 634.86.

Om kontroll av våg på trafikants begäran se art 64:4.

Avgift för vägning

63. Avgift för utförd vägning skall tas ut (SJ Godstaxa – särtryck 1050)

då avsändare i fraktsedeln inte angett vikten för gods som han lastat, då avsändaren i fraktsedeln begärt vägning av gods som han lastat samt då avsändaren eller mottagaren begärt kontrollvägning av gods som järnvägen eller avsändaren lastat, eller av tom vagn.

Justering och tillsyn av vågar och vikter

64: 1. Vågar och vikter skall vara justerade.

Vågar skall justeras efter reparation och då reparatör från huvudverkstad anser det erforderligt.

Vikter, även kontrollvikter (se mom 3), skall justeras vart tredje år före utgången av september månad.

Anm. Justerare utses av Kungl Mynt- och Justeringsverket. Då ändring anses erforderlig i fråga om justerare på viss bandel avger trafiksektionsföreståndare förslag till distriktschefen som hos Kungl Mynt- och Justeringsverket hemställar att erforderliga förordnanden utfärdas.

2. Noggrann tillsyn skall ägnas åt att vågar och vikter hålls i gott skick. Det skall särskilt tillses att vågplattans rörelser inte hindras.

Personal som har hand om våg är ansvarig för att den behandlas varsamt och att fel avhjälpas eller anmäls till förman så snart det upptäcks.

3. Kontrollvägning för att utröna om våg ger riktigt utslag skall göras minst en gång i månaden och dessutom så snart det kan misstänkas att våg inte är felfri. För kontrollvägning är det lämpligt att en sats kontrollvikter cirkulerar mellan stationerna enligt av trafiksektionsföreståndaren uppgjord plan. Resultatet av kontrollvägningen skall anges i särskild anteckningsbok. I denna antecknas även dag för undersökning, reparation och justering av vågen.

4. Används olikarmad våg, skjutviktsvåg eller pendelvåg skall vågens riktighet undersökas om mottagare eller avsändare begär det. Justerade vikter skall finnas att tillgå för vågarnas undersökning vid 1/10, 2/10 och 5/10 av kapaciteten varvid dock inte fordras vikter till högre sammanlagd vikt än 200 kg. För våg med större kapacitet än 20 kg behövs dylika vikter dock först efter utgången av september månad tredje kalenderåret efter det vågen senast justerats (nyjusterats eller omjusterats).

På vågar med kapacitet över 20 kilogram skall på lätt synlig plats finnas texten:

”Justerade vikter skall finnas att tillgå för vågens undersökning vid följande belastningar:

.....

(Viktbeloppen sätts ut.)

Dylika vikter behövs inte om vågen justerats (nyjusterats eller omjusterats) inom stadgad tid.

Kungl Mynt- och Justeringsverket.”

Plåtar med denna text tillhandahålls efter rekvisition av Kungl Mynt- och Justeringsverket till verkets självkostnadspris.

Texten kan även målas direkt på vågen.

5. Utöver den kontroll som åvilar stations- och banbefäl skall samtliga vågar genom distriktschefens försorg underkastas en regelbunden tillsyn

och undersökning som skall utföras av för ändamålet särskilt utbildade tjänstemän. För sådan undersökning bör på varje distrikt upprättas en plan i ungefärlig överensstämmelse med mönster på nästa sida.

6. För varje vagnvåg och magasinsvåg skall föras ett särskilt kort, "Registerkort för våg", bl 664.8.

Kortet förs i tre exemplar varav ett förvaras på trafiksektionsföreståndarens expedition, ett hos maskiningenjören för vederbörande underhållsområde och ett på stationen.

Plan

för justering m m av vägningsredskap, vågar och vikter.

Vägningsredskap Vågar Vikter	Revision eller undersökning	Kontroll- vägning	Justering	Verkställs av	Anm
Justeringsvagn	— —	— Se anm c)	Vart 3 år —	Justeraren Hvst	Vikterna justeras alltid i samband med vagnens revision
Justeringsvagnens vikter	—	—	Vart 3 år	Justeraren	
Vagnvågarna i X (2 st), Y o Z (Vagnvågar med stor användning)	Varje år — —	— Se anm a) —	— — Se anm b)	Rpr fr Hvst Resp st Justeraren	
Övriga vagnvågar (Vagnvågar med mindre användning)	Vartannat år — —	— Se anm a) —	— — Se anm b)	Rpr fr Hvst Resp st Justeraren	
De större gods- vågarna i X, Y och Z (3 st) (Vågar med stor användning)	Vartannat år — —	— Se anm a) —	— — Se anm b)	Rpr fr Hvst Resp st Justeraren	
Övriga större godsvågar (Vågar med mindre användning)	Vart 3 år — —	— Se anm a) —	— — Se anm b)	Rpr fr Hvst Resp st Justeraren	
Mindre gods- vågar (Vågar med liten användning)	Vart 5 år — —	— Se anm a) —	— — Se anm b)	Rpr fr Hvst Resp st Justeraren	
Vikter och kontrollvikter	—	—	Vart 3 år	Justeraren	Vikterna församman till lämpliga stationer efter samråd mellan Ti och justeraren

Anmärkningar:

- a) Kontrollvägning sker minst en gång i månaden och vid misstanke att våg inte är felfri.
 b) Justering sker efter reparation och då reparatör från huvudverkstad så anser erforderligt.
 c) Justeringsvagn med vikter kontrollvägs av huvudverkstad varje gång den undergått någon förändring eller underkastats reparation av vad slag det vara må.

6. Räkning av kolliantal. Undersökning av sändnings innehåll

Styckegods 67. Tjänsteman som tar emot styckegods skall kontrollera att antalet kollin stämmer med uppgiften i fraktsedeln.

Vagnslastgods 68: 1. Begär avsändare i fraktsedeln att järnvägen skall räkna kollina i en sändning vagnslastgods är järnvägen skyldig att göra det om trafikförhållandena och godsets beskaffenhet så medger.

Måste vagnslastgods lämpas om för att kollina skall kunna räknas åligger det avsändaren att hålla erforderlig arbetskraft härför.

2. Det fastställda kolliantalet skall antecknas på fraktsedelns alla delar. Den tjänsteman som räknat kollina skall dessutom intyga detta. Det sker i inländsk trafik genom att fraktsedelns alla delar invid rutan för vägningsstämpeln förses med anteckningen "Räknat i" jämte tjänstemannens signatur. I trafik med utlandet skall kolliantalet anges med både siffror och bokstäver i fraktsedeln och i förekommande fall även i frankaturnotan och bestyrkas med tjänstemannens namn och stationens datumstämpel.

3. Då avsändningsstationen räknat kollina i vagnslast skall bestämmelsestationen också göra det. För att påminna bestämmelsestationen härom skall avsändningsstationen på lämplig plats på vagnskorten, t ex i vägningsrutan, anteckna "Kolliantalet räknas i" (bestämmelsestationens namn).

Bestämmelsestationen skall bestyrka att räkning skett genom att anteckna "Räknat i" invid avsändningsstationens anteckning på fraktsedeln.

4. Avsändaren har rätt att närvara då kolliantalet räknas. Om järnvägen räknat kollina men avsändaren begär att ny räkning skall ske i hans närvaro skall kollina räknas på nytt om trafikförhållandena medger det.

5. För räkning av kolliantal i vagnslastsändning skall avgift tas ut (SJ Godstaxa — särtryck 1050).

Undersökning av sändnings innehåll 69: 1. Järnvägen har rätt att när som helst undersöka om sändnings innehåll svarar mot uppgiften i fraktsedeln.

2. Undersökning får ske endast på särskild order för varje gång av stations- eller expeditionsföreståndaren.

3. Om undersökningen sker på avsändningsstationen skall avsändaren och om den sker på bestämmelsestationen mottagaren anmodas närvara.

Om avsändaren eller mottagaren inte infinner sig eller om undersökningen sker under vägen skall två personer som inte är anställda vid järnvägen närvara som vittnen.

Vittnen behöver dock inte vara närvarande om undersökningen är att hänföra till mått och steg som offentlig myndighet är berättigad att vidta i allmänna säkerhetens och ordningens intresse.

4. Redogörelse över resultatet av undersökningen skall anges i fraktsedeln eller på särskild bilaga som skall fästas vid fraktsedeln.

5. Om godset inte svarar mot fraktsedelns uppgifter skall kostnaderna för undersökningen läggas på sändningen om de inte betalas kontant.

70-71. (Reserv nr)

7. Personalens anteckningar i och märkning av fraktsedeln

Personalens
anteckningar
i och märk-
ning av frakt-
sedeln

72: 1. Personalen skall göra anteckning i fraktsedeln om tåg med vilket expressgods i trafik med utlandet skall befordras eller om den timme då godset lämnats in, se art 29:3, om fastställd vikt, se art 61, om fastställt kolliantal i vagnslastsändning, se art 68:2.

2. Om paketgodskolli i inländsk trafik väger högst 10 kg men har mer än 50 kubikdecimeters rymd skall på fraktsedelns alla delar antecknas "över 50 dm³".

3. Om fraktstyckegodskolli har stort omfång eller så stor längd att det inte med lätthet kan lastas genom vagnsdörrarna i slutna vagn (dörröppning 1,61 × 1,99 m och längd omkring 7 m) skall på fraktsedelns alla delar antecknas kollits största längd, bredd och höjd.

4. Beräknas styckegods till Danmark, Norge, Finland eller Haparanda gränsen väga mindre än 1 kg för varje 8-tal kubikdecimeter av sändningens rymd skall sändningens största längd, bredd och höjd mätas och måtten anges i hela dm i fraktsedeln.

5. På notisdelen till fraktsedel som upptar sändning i vilken alla kollin inte lämpligen kan adresseras (se art 48:2) skall antecknas "partigods".

6. När fraktsedel lämnas för en sändning emballage som anges återgående inom en månad skall trafikanten visa upp fraktsedeln till den sändning som emballaget använts för. Fraktsedlarna jämförs och stationen kontrollerar

att återsändningen äger rum mellan samma stationer och trafikanter som den ursprungliga varusändningen,

att tiden, en månad, för återsändningen inte är överskriden,

att kolliantalet angetts i fraktsedeln för det återgående emballaget och att detta antal inte överstiger det i fraktsedeln för godssändningen angivna kolliantalet.

På notisdelen av fraktsedeln för det återgående emballaget skall stationen under godsbeskrivningen ange datum för godsets ankomst enligt godsfraktsedeln, t ex "Enligt fs 15/4." Den uppvisade fraktsedeln skall stämplas eller märkas så att avsändaren inte på nytt kan begagna den för att få befordring av emballage mot lägre frakt.

7. Om trafikants skyldighet att i fraktsedeln erkänna att gods till utlandet har bristfälligt emballage eller är skadat då det lämnas till befordring och om järnvägens anteckning om skada på gods i inländsk trafik då avsändaren inte vill erkänna det i fraktsedeln se art 37:3 och 4.

8. Fraktsedel till följande sändningar skall förses med särskild lapp — stämpel eller anteckning — i övre vänstra hörnet

- a) gods till utlandet i samtrafik järnväg-flyg (förekommer endast från vissa stationer) med lapp "Flyggods",
- b) snabbilgods med lapp "Snabbilgods", bl 633.74,
- c) färskvarugods med lapp "Färskvarutransport", bl 632.48,
- d) varmvagnsgods med lapp "Transport under värme", bl 634.20,
- e) kylvagnsgods med lapp "Transport under kyla", bl 634.16,
- f) kylvagnsgods i trafik med utlandet då vagnen skall isas om under vägen med lapp "Isbjörn", bl 634.13,
- g) explosiva varor med lapp "Explosiv vara", bl 632.45,
- h) isoleringsgods med anteckning eller stämpel "Isoleringsgods",
- i) tullgods med anteckningen "Tullgods", se art 420,
- j) restitutionsgods med anteckningen "Restitutionsgods", se art 420,
- k) sändning för vilken leveransintresse deklarerats med lapp med bevingat hjul, bl 632.43.

Anm. Att avsändaren deklarerat leveransintresse — förekommer endast i trafik med utlandet — innebär att han betalat tilläggsavgift för att få högre ersättning om leveransfristen överskrids, godset skadas eller helt eller delvis förloras.

9. Sedan allt på fraktsedeln upptaget gods lämnats in eller lastats och den tjänsteman som tagit emot godset förvissat sig om

att alla bestämmelser för godsets mottagning, såsom särskilda villkor för vissa godsslag, emballering, adressering m m är iakttagna och att fraktsedelns alla delar är fullständigt och lika ifyllda och i överensstämmelse med godset

skall tjänstemannen sätta sin signatur på fraktsedeln sålunda:

på notisdelen av expressgodsfraktsedel och paketgodsfraktsedel i rutan "Vägt" om godset har vägts på stationen men eljest till höger om eller strax under denna ruta,

på notisdelen av il- och fraktgodsfraktsedel i fältet för avsändningsstationens stämpel,

på stamgodslistan, del 5, av internationell il- och fraktgodsfraktsedel nederst i vänstra hörnet.

73-74. (Reserv nr)

8. Pollettering av stycke gods

Pollettering
av stycke-
gods

75: 1. Varje kolli i stycke godssändning av följande slag skall förses med lapp eller anslag.

I. För att utmärka befordringsätt, befordringsväg, tullklarering m m: gods på inländsk fraktgodsfraktsedel som enligt art 4 får befordras som färskvarugods med ljusblå lapp "Fraktgods, Färskvarutransport", bl 632.46; gods som enligt art 7 skall befordras under värme med lapp "Transport under värme", bl 634.19. Gränsstation skall förse gods från utlandet med bl 634.19 om stationen bedömer att godset bör befordras under värme;

expressgods med "Övergångslapp", bl 632.74, på vilken skall anges den befordringsväg som föreskrivits i fraktsedeln. Övergångsstationer skall anges i fullt tillräcklig omfattning och i rätt ordningsföljd. Innan godset avsänds skall expressgodsfraktsedlar och övergångslappar jämföras för kontroll av att rätt befordringsväg angetts;

gods som skall befordras över annan väg än den som anges i vägplanerna eller transportplanerna med "Övergångslapp", bl 632.74. Övergångsstationernas namn anges;

gods som skall omexpedieras med lapp "Omexpedition/Tullklarering i", bl 633.71. Namnet på omexpedieringsstationen anges. Inte tillämplig text stryks;

gods till utlandet i samtrafik järnväg—flyg med röd lapp med texten "Flyggods Scandinavian Airlines System";

gods på internationell expressgodsfraktsedel med "Expressgodsnummerlapp", bl 622.4;

gods på internationell ilgodsfraktsedel på vilken avsändaren antecknat "Snabbilgods" ("Hurtigilgods") med vit lapp med rött tryck "Snabbilgods", bl 633.73;

gods på internationell ilgodsfraktsedel utan anteckningen "Snabbilgods" ("Hurtigilgods") med röd lapp "Ilgodslapp", bl 633.40 eller 633.41, 633.42, 633.43, 633.43.1, 633.44, 633.44.1, 633.45, 633.46, 633.47 och 633.49;

gods på internationell fraktgodsfraktsedel med vit lapp "Fraktgodslapp", bl 633.20 eller 633.21, 633.22, 633.23, 633.23.1, 633.24, 633.24.1, 633.25, 633.26, 633.27 och 633.29;

gods på internationell fraktsedel på vilken leveransintresse deklarerats med lapp med bevingat hjul, bl 634.14;

tullgods med lapp "Tullgods" bl 633.70. Se art 422;

gods som skall tullklareras på annan station än bestämmelsestationen

med lapp "Omexpedition/Tullklarering i", bl 633.71. Namnet på den station där godset skall tullklareras fylls i. Inte tillämplig text stryks; gods från utlandet till ort inom landet som förtullats på gränsstationen med lapp "Förtullat i", bl 633.70.1. Se art 427.

Ilgodslappen bl 633.40 och fraktgodslappen bl 633.20 är blanko. Gränsstationernas namn skall fyllas i av avsändningsstationen.

Gränsstationernas namn är tryckta på bl 633.21 och 633.41 (Charlottenberg), 633.22 och 633.42 (Haparanda-Torneå), 633.23 och 633.43 (Hälsingborg-Helsingör), 633.23.1 och 633.43.1 (Hälsingborg-Helsingör-Padborg-Flensburg), 633.24 och 633.44 (Malmö-Köpenhamn), 633.24.1 och 633.44.1 (Malmö-Köpenhamn-Padborg-Flensburg), 633.25 och 633.45 (Ed-Kornsjö), 633.26 och 633.46 (Stockholm-Åbo), 633.27 och 633.47 (Storlien) samt 633.29 och 633.49 (Trelleborg-Sassnitz Hafen).

Blanketter med påtryckta gränsstationsnamn får rekvireras endast av stationer som har mera omfattande styckegodstrafik med utlandet.

Stationer som har mer omfattande godstrafik till Norge bör till ledning för magasinpersonalen göra upp alfabetisk förteckning över de norska samtrafiksstationerna med uppgift om den gränsstation över vilken gods till de olika stationerna bör sändas. Förteckningen skall anslås på lämplig plats i godsmagasinet.

II. För att utmärka att kolli innehåller transportfarligt ämne:

a) inländsk trafik

kolli som innehåller eldfarlig olja av första eller andra klass med lapp "Eldfarligt", bl 632.44;

kolli som innehåller i bil 2, avd 1) nämnt frätande ämne med lapp "Frätande", bl 632.47.

Avsändare skall förse kolli som innehåller radioaktivt ämne med anslag med ordet "Radioactive" och dödska, bl 633.2 eller 633.2.1.

b) trafik med utlandet

I trafik med utlandet skall avsändaren enligt bilaga I -RID- till Internationellt fördrag angående godsbefordran på järnväg (särtryck 606) förse kollin som innehåller transportfarliga ämnen (explosiva, självantändliga, antändbara, giftiga, frätande, radioaktiva m fl) med anslag med bomb, bl 633.1 eller 633.1.1, "Radioactive", bl 633.2 eller 633.2.1, eldslågor, bl 633.5 eller 633.5.1, damejeanne i korg, bl 633.6 eller 633.6.1, dödska, bl 633.7 eller 633.7.1, och om kollina samtidigt är ömtåliga i fråga om lastningsätt eller känsliga för fukt dessutom med anslag glas på fot, bl 633.10 eller 633.10.1, uppåtriktade pilar, bl 633.12 eller 633.12.1, uppslaget paraply, bl 633.14 eller 633.14.1. Har avsändaren inte satt föreskrivna anslag på godset skall avsändningsstationen göra det.

Kräver gods som inte är nämnt i bilaga I -RID- till internationella fördraget särskild försiktighet med hänsyn till sin bräcklighet eller ömtålighet för fukt skall avsändaren uppmanas att förse godset med anslag, glas på fot,

bl 633.10 eller 633.10.1, uppåtriktade pilar, bl 633.12 eller 633.12.1 eller uppslaget paraply, bl 633.14 eller 633.14.1. Har avsändaren inte satt på anslag skall stationen om möjligt göra det.

2. Lapparna skall klistras intill adressen på kollina. Kan inte lapparna klistras på själva godset skall de klistras på hållbara polletteringsbrickor som säkert fästs vid kollina. Det bör uppmärksammas att klister som har lägre temperatur än 0° har ringa vidhäftningsförmåga. Klistrets vidhäftningsförmåga på hård konstpapp (unica) med glatt yta är i regel alltid ringa.

3. I de fall lapparna skall kompletteras med stationsnamn skall detta ske med blå- eller svartpenna och med tydlig stil. Stationsnamnen skall skrivas ut helt. Signaturer får inte användas.

4. Gränsstationerna skall hålla lager av de i bilaga I -RID- till internationella fördraget angivna anslagen för eventuell komplettering på utgående gods.

76-77. (Reserv nr)

9. Fraktavtalets avslutande

78: 1. Fraktavtalet sluts genom att stationens datumstämpel (kassaapparatinslag) trycks på fraktsedelns alla delar varefter dubbletten skiljs ifrån och lämnas till avsändaren. Fraktavtalets avslutande

2. Fraktsedeln skall stämplas

a) på resgodsexpeditionen: för expressgods;

b) på godsexpeditionen:

för paketgods,

för gods på internationella il- och fraktgodsfraktsedlar,

för gods på inländska il- och fraktgodsfraktsedlar då frakt eller andra avgifter skall betalas på avsändningsstationen [se art 21:i)],

för gods som befordras på särskilda villkor, t ex gods som överskrider lastprofilen,

då avsändaren begär att gods skall befordras under avkopplingsförbud eller över annan väg än den ordinarie befordringsvägen.

I övriga fall skall fraktavtalet för gods på inländsk il- och fraktgodsfraktsedel slutas av den som tagit emot godset.

På vissa större stationer stämplas dock fraktsedlarna av vågkarlen i godsmagasinet även då frakten skall betalas på avsändningsstationen.

3. För att fraktsedlarna inte skall behöva stämplas mer än en gång skall på stationer där så i tidsbesparingssyfte anses motiverat användas kombinerade stämplor som samtidigt lämnar avtryck såväl av stationsdatumstämpeln som vägningsstämpeln. Stämplor som tilldelas vissa tjänstemän och är avsedda att användas bara av dem skall ha olika bokstavsbezeichnungar eller dylikt så att varje tjänsteman har sin särskilda beteckning. Används sådana stämplor behöver signatur enligt art 72:9 inte sättas ut på fraktsedeln. Stämpel som samtidigt lämnar avtryck av stationsdatumstämpel och vägningsstämpel får användas endast om sändningen vägts på stationen.

4. Avsändningsstationen skall kontrollera att handlingar som är antecknade i fraktsedeln (sådana följehandlingar som är föreskrivna eller tillåtna) inte saknas. Stationen skall se till att de är säkert fästade vid fraktsedeln.

79-80. (Reserv nr)

10. Tillsyn och vård av styckegods före lastningen

Tillsyn och vård av styckegods före lastningen

81: 1. Magasin där gods förvaras skall hållas låst eller bevakat.

2. Styckegodssändningar av sprit- och tobaksvaror skall förvaras i utrymme med särskilt lås inom magasinet eller i låst skåp på expeditionen.

3. Om tillsyn och förvaring av transportfarliga varor se bil 2-6.

4. Behållare fyllda med förtätade, flytande eller under tryck lösta gaser får inte kastas eller utsättas för sol eller värme från värmekälla.

Fyllda plastkäril får inte hanteras eller förvaras liggande.

5. Celluloid i plattor, blad, stänger och rör, celluloidvaror, filmmassa och filmer av celluloid, celluloid- och celluloidfilmavfall får inte placeras i närheten av rör eller ledningar för uppvärmning eller nära varma eldstäder.

Oexponerad och exponerad men oframkallad celluloidfilm får inte placeras i närheten av kולי som innehåller radioaktivt ämne.

6. Styckegods som skall befordras i vagn under värme och som inte kan lastas in i vagnen omedelbart efter mottagningen skall förvaras i uppvärmt rum. Godset skall snabbt och med omsorg föras till och från förvaringsrum eller vagn för att inte skadas av frost.

Stationernas utrymmen för gods under värme skall vara sådana att köldskador på godset inte riskeras.

Dörrar till dessa utrymmen får inte hållas öppna i onödan.

Temperaturen i varmrums bör kontrolleras dagligen under den kalla årstiden.

Uppmärksamhet bör även ägnas åt trafikanternas sätt att behandla varmvagnsgods - även vagnslastgods - vid transport till och från järnvägen så att järnvägen inte får betala ersättning för gods som kanske skadats under tid då det inte varit i järnvägens vård.

7. Kött- och fläskvaror, smör, margarin, pressjäst, färsk fisk och dylika varor får inte placeras i närheten av sådana ämnen som lätt kan ge varorna någon bismak, orsaka deras förskämning eller på något sätt förorena dem. De skall i möjligaste mån skyddas mot solens inverkan och mot väta och förorening.

8. Fisklådor får inte ställas så, att de utsätts för direkt sol. Plattformsvagnar som är lastade med färsk fisk och undantagsvis måste stå i solen kortare tid skall täckas med presenningar.

9. Nejlikor bör inte placeras intill färsk frukt.

E. Lastning

1. Allmänt

86: 1. Styckegods skall lastas av järnvägen.

Skyldighet
att lasta

2. Järnvägen kan fordra att avsändaren lastar styckegods av följande slag: kolli som väger över 500 kg, gods av stort omfång eller så stor längd att det inte med lätthet kan lastas genom vagnsdörrarna i vanlig, sluten vagn, styckegodssändning med en vikt av 2 000 kg och däröver om svårigheter skulle uppstå för järnvägen att lasta sändningen i godsmagasinet, återgående emballage som skickas som styckegods.

3. Avsändaren är skyldig att vid behov biträda vid lastning av styckegods vid håll- eller lastplats.

4. Vagnslastgods skall lastas av avsändaren.

5. Skyldigheten att lasta omfattar påläggning av presenning.

Järnvägspersonalen skall hjälpa avsändaren att lägga på presenningar då förhållandena medger det.

6. Efter överenskommelse kan järnvägen lasta gods som avsändaren är skyldig att lasta. För detta tas avgift ut. (SJ Godstaxa – särtryck 1050).

7. I trafik med utlandet skall avsändaren genom överstrykning av inte tillämplig text i den internationella fraktsedelns fält 12 ange om järnvägen eller avsändaren lastat godset.

87: 1. Vagn skall väljas med hänsyn till godsets art, omfång och vikt.

Val och
undersökning
av vagn

Vid val av vagn skall bestämmelserna i Godsvagnsföreskrifter (särtryck 636) iakttas.

2. Innan vagn lastas eller lämnas ut för lastning skall den noga undersökas enligt bestämmelserna i Godsvagnsföreskrifter (särtryck 636), för kyl- och varmvagnar även enligt bestämmelserna i SJ Godsvagnar (särtryck 637).

3. Vid behov skall vagnsgolvet beströs med sågspån före lastningen. Torvströ kan skada vissa varuslag och får därför endast användas för att ta bort fuktighet och skall sopas ut innan lastningen börjar.

4. På sluten vagn som skall lastas med styckegods skall ventiler och ventilationsluckor vara stängda.

Avsändaren får själv bestämma om ventiler och ventilationsluckor skall vara öppna eller stängda på vagn som han lastar.

Stolp-
kättingar
och stolpar

88: 1. Stolpkättingar som inte används för att hålla fast last skall häktas samman tvärs över vagnen eller lindas kring stolparna och fästas säkert.

2. Vagnstolpar som inte kan vara uppsatta på grund av bred eller lång last skall buntas ihop med järntråd eller dylikt och läggas helst i vagnens längdriktning så att de inte kan förskjuta sig utanför vagnsgolvet eller falla av.

89-91. (Reserv nr)

2. Tillåten belastning av vagn. Förstängning och förankring av last

92: 1. Vagn får belastas högst till den lastgräns, som gäller för vagnen med hänsyn till det tillåtna axeltrycket på befodringssträckan och den hastighet med vilken vagnen skall framföras. Om vagn skall framföras på linjer med olika axeltryck är lastgränsen för linjen med det lägsta axeltrycket utslagsgivande för hela befodringssträckan. Lastgräns

Om märkning som anger lastgränsen på vagnar (s k sluten ABC- märkning) se SJ Godsvagnar (särtryck 637).

2. Om tillåtet axeltryck på svenska järnvägar se Uppgifter om största tillåtna axeltryck på statens och enskilda järnvägar (särtryck 657).

Uppgifter om tillåtet axeltryck i Norge finns i förteckningen "Strecken und Normen der Te". Denna förteckning finns på trafikinspektörsexpeditionerna och på gränsstationerna.

Om tillåtet axeltryck på utländska järnvägar i övrigt se Internationellt godsvagnsavtal (särtryck 638).

93: 1. För utländska vagnar med mer än två axlar och för svenska vagnar med mer än två axlar i trafik med utlandet kan det vara nödvändigt att begränsa belastningen med hänsyn till största tillåten metervikt. Tillåten metervikt

2. Metervikten erhålls genom att dividera bruttovikten (vagnens och lastens vikt) i ton med vagnens längd i meter, mätt mellan buffertskivornas ytterplan.

3. Uppgifter om tillåten metervikt i Norge finns i "Strecken und Normen der Te".

Om tillåten metervikt på utländska järnvägar i övrigt se Internationellt godsvagnsavtal (särtryck 638).

94: 1. Last skall fördelas så att vagnshjulen blir så lika belastade som möjligt. En ojämnt fördelad last kan medföra varmgång, axelbrott och urspårning. Fördelning av last. Koncentrerad belastning

2. Tunga föremål skall lastas så att de vilar på långbalkarna utan förmedling av tvärbalkarna och så att tyngden blir jämnt fördelad på alla vagnshjulen — lastens tyngdpunkt skall ligga över vagnmitt om inte annat medgivits i särskilt transporttillstånd.

Vid behov skall tillräckligt hållfast extra underlag användas för att få lasten jämnt fördelad över vagnsaxlarna och tyngden att vila på långbalkarna.

3. Kan last inte fördelas jämnt över hela vagnen får vagnen belastas enligt följande ("koncentrerad belastning"):

a) vagn för vilken uppgifter om tillåtna lastgränser vid koncentrerad belastning finns på vagnen eller i SJ Godsvagnar (särtryck 637) får belastas högst enligt dessa uppgifter,

b) vagn för vilken uppgifter om tillåtna lastgränser vid koncentrerad belastning inte finns på vagnen eller i SJ Godsvagnar (särtryck 637) får belastas

högst till 70 % av den annars tillåtna lastgränsen om lasten fördelas över endast 1,5 meter av vagnsgolvets längd,

högst till 80 % av den annars tillåtna lastgränsen om lasten fördelas över endast 3 meter av vagnsgolvets längd,

till den annars tillåtna lastgränsen om lasten fördelas så att högst en halv meter av golvytan närmast vagnsgavlarna blir fri.

Tillåten lastgräns enligt art 92 får aldrig överskridas.

Förstäng-
ning och för-
ankring

95: 1. Lasten skall placeras, förstängas eller förankras så att trafiksäkerheten inte äventyras och så att den inte kan förskjuta sig vid stötar och skakningar under tågets gång eller vid växling.

2. Höga laster, t ex hölaster, skall bindas ned med lastlinor som säkert binds fast vid vagnen. Metalltråd får inte användas.

Om SJ lastlinor se Godsvagnsföreskrifter (särtryck 636).

96-99. (Reserv nr)

3. Lastprofil. Inskränkning av last på öppen vagn.

Laster som får befordras endast på särskilda villkor

100: 1. Utan särskilt tillstånd får vagn inte lastas så att lasten överskrider lastprofilen för någon av de linjer lasten skall befordras över. Lastprofil

2. Lastprofiler för svenska och ett flertal utländska järnvägar finns i bil 8.

Uppgifter om lastprofiler för utländska järnvägar finns dessutom i bilaga till Teknisk Enhet benämnd "Begrenzungslinien der Wagen und Lademasse der im internationalen Eisenbahnverkehr zugelassenen Wagen". Den finns på trafikinspektörsexpeditionerna.

101: 1. I trafik med andra länder än Norge måste bredden på last på öppen vagn i vissa fall inskränkas med hänsyn till vagnens gång i kurvor. Inskränkning i bredd och längd av last på öppen vagn i vissa fall

Tabeller och anvisningar till dessa för beräkning av inskränkningen finns i Internationellt godsvagnsavtal (särtryck 638).

2. Då skiljevagn inte används, får last skjuta utanför buffertbalken endast så mycket som anges i bil 1 och i Internationellt godsvagnsavtal (särtryck 638).

102: 1. Trafikant skall ansöka om transporttillstånd för last som överskrider lastprofilen, för last som av annan anledning, t ex sin längd, stor tyngd, tyngdpunktens ogynnsamma läge eller särskilt lastningssätt kräver särskilda åtgärder samt för laster på specialvagnar och andra laster med ogynnsamt tyngdpunktsläge som skall befordras på överföringsvagnar på smalspår. Laster som befordras endast på särskilda villkor

2. Ansökan bör åtföljas av ritning som med noggranna måttuppgifter anger lastens tänkta läge på vagnen. På ritningen bör dessutom anges lastens vikt och vid tyngre och oregelbundna laster tyngdpunktens läge.

Skiss över lasten kan även lämnas på "Uppgifter om sändning med lastprofilsöverskjutning", bl 634.43.1.

3. Ansökan skall sändas till trafikbyrån

a) vid transporter till utlandet,

b) då det tillåtna axeltrycket överskrider,

c) då lastens vikt överskrider vagnens lastgräns och annan lämplig vagn med högre lastgräns inte kan anvisas,

d) då lastens anliggningsyta mot vagnsgolvet är så liten att föreskrifterna om koncentrerad belastning inte kan tillämpas,

e) då lastens tyngdpunkt avviker från vagnmitt i sid- eller längdled eller ligger högre än 2,8 m över räls överkant på normalspårig vagn och 2,0 m över räls överkant på smalspårig vagn,

f) då lasten skjuter över ändaxlarna på 2- och 3-axliga vagnar eller vridtapparna på boggivagnar med mer än

1) 3,5 m när lasten har samma bredd som lastprofilen,

2) en längd som motsvarar halva avståndet mellan ändaxlarna eller vridtapparna när detta avstånd är högst 13 m och när lasten har högst samma bredd som vagnsgolvet,

3) 6,5 m när avståndet mellan ändaxlarna eller vridtapparna överstiger 13 m och när lasten har högst samma bredd som vagnsgolvet (jfr bil 1, avd B:2),

g) då lasten är så lång att den måste vila på två eller flera vagnar – transporttillstånd behövs dock inte för varuslag för vilka lastningsregler lämnas i bil 1, avd E,

h) då lasten har sådana dimensioner och sådan form, att frågan om lämpligaste vagntyp och lastningssätt erfordrar undersökningar i samråd med vagn teknisk expertis,

i) då lasten är av sådan storlek, att omfattande undersökningar och förberedelser erfordras,

j) för följande laster som skall befordras på överföringsvagnar på smalspår:

1) alla laster på vagnar litt Sb, Sd, Sdu, Q1, Q19, Q23 och Q37.

2) laster på andra vagnar bestående av statorer, transformatorer, grävmaskiner, andra tyngre maskiner, långa balkar m fl godsslag med ogynnsamt tyngdpunktsläge.

Med ogynnsamt tyngdpunktsläge menas att lastens tyngdpunkt inte ligger i vagnens längsgående mittlinje eller att den ligger högre än vad den största rälsförhöjningen utefter transportvägen kan medge.

På bandelar med 891 mm spårvidd där en största rälsförhöjning av 80 mm kan vara anordnad medges följande högsta tyngdpunktslägen över vagnsgolv för laster på O-vagnar:

Last	Tyngdpunktsläge
max 15 ton	1,2 m över vagnsgolv
„ 20 „	1,0 „ „ „

För lastvikter mellan 15 och 20 ton skall höjden 1,2 m minskas med 4 cm för varje ton lasten överstiger 15 ton.

För laster i G-vagnar gäller:

Last	Tyngdpunktsläge
max 10 ton	1,2 m över vagnsgolv
„ 15 „	0,9 „ „ „
„ 20 „	0,7 „ „ „

I övriga fall kan ansökan sändas antingen till trafikbyrån eller till trafiksektionsföreståndaren.

4. Trafikbyrån eller trafiksektionsföreståndaren undersöker genom bansektionsföreståndarna (bantekniska och maskintekniska byråerna) om och på vilka villkor lasten kan befordras.

Medför undersökningen andra kostnader än expeditjonskostnader skall avsändaren om så anses behövt innan undersökningen börjar förbinda sig att svara för dessa kostnader.

5. Trafikbyrån eller trafiksektionsföreståndaren underrättar trafikanten om och på vilka villkor befordringen kan ske och hur den kommer att utföras. Extra kostnader för t ex extratåg och bevakning anges då så är möjligt. I annat fall meddelas att dessa kostnader kommer att debiteras av den trafiksektionsföreståndare som svarar för sista delen av befordringssträckan.

För meddelande till trafiksektionsföreståndare om extra kostnader kan användas "Uppgift om extra kostnader vid specialtransport", bl 651.22.

6. Trafikbyrån eller trafiksektionsföreståndare underrättar berörda trafik- och bansektionsföreståndare samt i förekommande fall elektro-, maskin- och signalsektionsföreståndare om villkoren för befordringen. Trafiksektionsföreståndare ger order till berörda stationer. För order kan "Tjänste-telegram ang specialtransport", bl 634.35 användas.

7. Trafikanten skall på lastens eller vagnens långsidor sätta upp tavlor, minst 60×90 cm, med text i svart på gul eller vit botten enligt följande mönster.

Varning Lastprofilen överskriden Tbr 0000

Används då
lastprofilen
är överskriden

Varning Specialtransport Tbr 0000

Används i
andra fall

På sändningar till utlandet skall tavlorna ha vit bottenfärg och en 2 cm bred blå kantrand.

Tavlorna får inte sättas så att de ökar lastprofilöverskridningen.

Numret på tavlorna skall vara detsamma som transporttillståndets diarienummer.

Trafikbyrån meddelar i varje särskilt fall hur texten skall avfattas vid transport till utlandet.

8. Avsändningsstationen skall på vagnskorten anteckna eller stämpla "Lastprofilen överskriden" resp "Specialtransport". Anteckningen eller

stämplingen skall göras med rött snett över korten från nedre vänstra till övre högra hörnet.

9. Banavdelningen skall kontrollmäta lasten innan den avsänds. Kostnaderna för kontrollmätningen skall bäras av järnvägen.

10. Till fraktsedeln skall fogas lastningsritning eller en avskrift av transporttillståndet om lastens dimensioner anges i detta, fullständiga uppgifter om alla särskilda villkor och föreskrifter för befordringen.

11. I fraktsedelns kolumn för godsbeskrivning skall antecknas "Lastprofilen överskriden" resp "Specialtransport" och transporttillståndets diarienummer.

På fraktsedeln för sändning till utlandet skall avsändaren i kolumnen för godsbeskrivning klistra en blå lapp av ungefär 50×70 mm storlek med samma text som på anslagen.

12. Innan fraktavtalet slutes skall avsändaren lämna ansvarsförbindelse med följande lydelse:

"Undertecknad, avsändare av vagn nr lastad med från till, vilken överskrider lastprofilen/befordras som specialtransport, åtar sig härigenom, utom allmänt gällande ansvar enligt trafikstadgan, även ansvar för den förlust, minskning av eller skada på godset som kan förorsakas på grund av sändningens speciella art, liksom för de skador som därigenom kan drabba personer eller uppkomma på annat gods, järnvägens materiel eller anläggningar, allt för såvitt inte skadan bevisligen är att tillskriva järnvägspersonalens vårdslöshet eller försummelse. Undertecknad förbinder sig också att svara för de extra kostnader som transporten möjligen kommer att vålla järnvägen."

Ansvarsförbindelsen skall förvaras på avsändningsstationen. Stationen skall på den avskrift av transporttillståndet som fogas till fraktsedeln anteckna: "Ansvarsförbindelse lämnad och kvartagen här". Anteckningen skall bestyrkas med stationsstämpel och tjänstemannens namn.

Transportabla omformare m.m

103. För befordring av transportabla omformare, transformatorer och ställverksvagnar gäller förutom tillämpliga föreskrifter i art 102 Bestämmelser om transporter av transportabla omformare, transformatorer och ställverksvagnar (särtryck 624).

104-106. (Reserv nr)

4. Skyddsjordning

107: 1. Last av elektriskt ledande material som skall framföras på elektrifierad bansträcka skall förses med elektriskt ledande förbindelse (skyddsjordas) till järnvägsvagnens ramverk (underrede) i följande fall: Skyddsjordning

a) När lasten med någon del når högre än den högsta höjden för den lastprofil som gäller för den elektrifierade bansträckan;

Om lasten består av flera delar behöver endast de delar som överskrider lastprofilen skyddsjordas.

b) När lasten har en längd av mer än 20 m oavsett lastens höjd över rälets överkant – räler behöver dock skyddsjordas endast om rälerens längd uppgår till ca 40 m eller däröver;

c) När lasten har en längd av mer än 6 m och den med större delen av sin längd når högre än 4 m över rälets överkant;

d) När så särskilt föreskrivs för laster som överskrider lastprofilen.

Skrotlaster i beröring med vagnens lämmar eller andra delar av järn, förbundna med ramverk behöver inte särskilt skyddsjordas.

2. Till skyddsjordningen skall användas koppartråd med minst 6 mm diameter eller kopparlina med minst 25 mm² area.

3. Om huvuddelen av en last som är skyddsjordad enligt bestämmelserna i mom 1 har mindre, elektriskt ledande delar som inte har elektriskt ledande förbindelse med huvuddelen (t ex genomföringar på transformatorer, vissa delar av strömbrytare och andra elektriska apparater) skall dessa mindre delar förbindas sinsemellan och med vagnens underrede för avledning av uppladdningsspänningar. Härtill skall användas koppar- eller järntråd av minst 3 mm diameter.

4. Skyddsjordningen skall utföras genom avsändarens försorg och kontrolleras av sådan ta-personal som instruerats härför eller av personal från elektroavdelningen. Trafiksektionsföreståndaren skall i samråd med elektroingenjören bestämma vem som skall utföra kontrollen. Denna skall ske på avsändningsstationen eller, om avsändningsstationen ligger vid linje som inte är elektrifierad, på annan lämplig station efter överenskommelse mellan avsändningsstationen och denna station, dock senast på övergångsstationen till närmaste elektrifierade linje.

Kostnaderna för kontrollen skall bäras av järnvägen.

Om det vid kontrollen konstateras att skyddsjordningen är bristfällig skall kontrollpersonalen komplettera den. Kostnaderna härför skall läggas på sändningen.

5. För att underlätta skyddsjordning är ramverket på vagnar litt Ob, Obu, Q1, Q19, Q23, Q45, Q51, Sb, Sd och Sdu försett med särskild klämanordning.

På övriga vagnar anslutes skyddsjordningens ledare till $\frac{5}{8}$ "-bulten på buffertens bottenplatta. Bulten är placerad mellan buffertens fästsruvar (hörnskruvar). Vid anslutningen bör en bricka läggas mellan mutter och tråd.

Muttern skall skruvas åt hårt både när skyddsjordningen anbringats och när den tagits bort.

Kontroll av skyddsjordning av laster från utlandet

108: 1. Gränsstationerna skall kontrollera att laster från utlandet är skyddsjordade i den utsträckning som anges i art 107:1 och att skyddsjordningen är effektiv.

2. Om last skall vara skyddsjordad men inte är det skall gränsstationen jorda lasten.

3. Kontrollen och skyddsjordningen skall utföras antingen av sådan tapersonal som instruerats härför eller av personal från elektroavdelningen. Trafiksektionsföreståndaren skall i samråd med elektroingenjören bestämma vem som skall utföra kontrollen och skyddsjordningen.

Kostnaderna för kontrollen och skyddsjordningen skall bäras av järnvägen.

109-110. (Reserv nr)

5. Låsning och plombering av vagn.

Påläggning av presenning

111. Järnvägen tillhandahåller inte lås för låsning av andra vagnar än sådana som ställs upp på obehållad plats på station. Se art 118.

Låsning med järnvägens lås

112: 1. Trafikant får med egna lås låsa vagn som han lastat dock inte vagn i vilken järnvägen räknat kollina eller vagn med sammanlastat tullgods och annat gods.

Låsning med trafikants lås

Firma som är nämnd i art 419:2 och gentemot tullverket själv svarar för tullgodset får dock låsa vagn med sammanlastat tullgods och annat gods.

Trafikant bör inte med egna lås låsa varmvagn som järnvägen skall värma med katalytiska värmeapparater på linje med dieseldrift, se art 144:3.

2. Nycklarna till trafikants egna lås får inte fogas till fraktsedel.

Avsändaren skall underrättas om att han själv skall svara för att låsen kan öppnas och åter låsas på eventuella omlastnings-, dellossnings- eller tullklareringsstationer och att låsen kan öppnas på bestämmelsestationen.

113: 1. Vagnar som innehåller explosiva varor skall plomberas av järnvägen enligt följande:

Plombering genom järnvägens försorg

a) Vagnar med vagnslast- eller stycke-godssändning av explosiva varor av transportklass B, C eller D skall plomberas omedelbart efter lastningen.

Kursvagnar och resgodsvagnar som innehåller mindre kvantiteter explosiva varor av transportklass B eller D och som befordras i andra tåg än kruttåg behöver dock inte plomberas, om övervakningsmannen kan hålla uppsikt över vagnarna.

b) I kruttåg skall såväl vagnar med explosiva varor av transportklass C som vagnar med explosiva varor av transportklass B eller D plomberas på nytt efter varje lastning eller lossning.

2. Avsändningsstationen skall i övrigt plombera:

a) slutna stycke-godsvagn. Kursvagn som genast skall sättas in i tåg behöver dock inte plomberas om den kan hållas under uppsikt. Sedan lastning och lossning börjat på mellanstationerna behöver kursvagn vara plomberad endast vid längre uppehåll på station då vagnen inte står under uppsikt.

b) av trafikant lastad slutna vagn i vilken järnvägen på avsändarens begäran räknat kollina.

c) av trafikant lastad slutna vagn utom vagn med last av uppenbarligen inte begärligt gods. Även vagn med inte begärligt gods skall dock plomberas om trafikanten begär det. Se även art 115:2.

3. Plomberingstång skall lämna avtryck av på ena sidan "SJ gods" och på andra sidan stationssignatur eller stationsnamn och tångens nummer. Nummer behövs dock endast om station har mer än en tång.

5e 10
88/63

4. Av järnvägen påsatt plomb får brytas endast av järnvägspersonal.
5. Om plombering av vagn med tullgods se art 377:3 och 423.

Plombering
genom trafi-
kants försorg

114: 1. Trafikant får plombera vagn som han lastat dock inte vagn i vilken järnvägen räknat kollina eller vagn med sammanlastat tullgods och annat gods.

SE
TA 88
63

Firma som är nämnd i art 419:2 och gentemot tullverket själv svarar för tullgodset får dock plombera vagn med sammanlastat tullgods och annat gods.

2. Av trafikant påsatt plomb får brytas endast av den som har förfoganderätten över godset eller av hans ombud.

Hur plombe-
ring av slut-
vagn skall
ske

115: 1. Vid plombering av vagnsdörrar får tråden inte dras åt så hårt att den kan brista om dörren förskjuts vid ryck och stötar.

2. Bestämmer avsändaren att dörrar och luckor på vagnar med t ex grönsaker, bär och frukt skall vara helt eller delvis öppna under befordringen för luftväxlingens skull skall han stänga för öppningarna med spjälgrindar, metalltrådsnät eller dylikt, som hindrar att delar av lasten faller av eller att tillgrepp ur lasten kan ske. Sådan vagn plomberas endast om plomberingen kan utföras så att tillgrepp ur lasten inte kan ske utan att plomberingen bryts.

3. Äldre plomber som ej har lastningsstationens signatur skall tas bort och ny plombering göras även om de äldre plomberna är obrutna.

Hur plombe-
ring av öp-
pen vagn
skall ske

116: 1. När öppen vagn skall plomberas skall lasten täckas väl med presenning som görs fast så att de små ringarna som finns runt om vagnen blir åtkomliga. Ett starkt segelgarntsnöre som inte får ha några knutar dras därefter växelvis genom vagnens och presenningens ringar och stramas åt men inte för hårt. Snörets ändar knyts ihop och plomben sätts över knuten. Ingen del av lasten får vara åtkomlig utan att plomberingen bryts.

2. Samma snöre får bara användas en gång för plombering.

Anteckning i
fraktsedeln
och på
vagnskorten
om låsning
eller plombe-
ring

117: 1. Då järnvägen plomberat vagn som lastats av trafikant skall i fraktsedeln och på vagnskorten anges "Jv plomb". Sådan anteckning behöver dock inte göras för vagnar med explosiva varor som enligt art 113:1 alltid skall plomberas av järnvägen.

2. Då avsändare låst eller plomberat vagn skall i fraktsedeln och på vagnskorten anges "Avs lås" resp "Avs plomb".

3. Då både järnvägen och avsändaren plomberat vagn skall i fraktsedeln och på vagnskorten anges "Jv och avs plomb".

Låsning av
på station
uppställda
vagnar

118: 1. Lastade slutna vagnar som t ex över ett söndagsdygn ställs upp på oövakad plats på station skall låsas om stationsföreståndaren anser det behövt.

2. Lås skaffas av stationen efter samråd med trafiksektionsföreståndaren.

Se 89 C 6:65

119. Trafikant bör uppmanas att inte låta vagn som är under lastning eller lossning stå olåst eller obevakad då arbete inte pågår. Detta gäller särskilt då godset är begärligt.

Trafikants tillsyn av vagnar under lastning och lossning

120. Nycklar till godsvagnslås och plomberingstänger skall lämnas ut endast till vissa bestämda tjänstemän, som är ansvariga för att nycklarna och plomberingstängerna inte begagnas obehörigt. Nycklar och plomberingstänger som inte lämnats ut skall förvaras under lås.

Utlämning och förvaring av nycklar till godsvagnslås och plomberingstänger

121: 1. Presenning får användas endast för att täcka last, inte för att hålla fast den.

Påläggning av presenning

2. Presenning skall läggas på så att den inte kan skadas av lasten eller stolpar på vagnen. För att skydda presenningarna är det i vissa fall lämpligt att dra dem innanför stolparna, att tillträde till rangerbroms inte hindras och att vagnens adresskort inte skymms,

att presenningen inte dras ned över kopplarhandtag eller sådana handtag på vagnsidor och lämningar som växlingspersonalen skall hålla sig i när den åker på vagnen vid växling,

att fördjupningar vari regnvatten kan samlas om möjligt undviks, att presenningen sträcks väl och binds säkert fast så att dels inte lastprofilen överskrids genom veck eller andra utskjutande delar, dels inte luftdraget under färden kan spänna ut presenningen och orsaka att den slits sönder mot broar eller andra föremål eller kommer i farlig närhet av kontaktledningen,

att en i farriktningen främre presenning täcker främre kanten av en efterföljande då mer än en presenning används. Om vagnen vänder under befordringen bör presenningarna ligga på detta sätt över den längsta delen av befordringssträckan. Säkrast är dock att presenningarna vid påläggningen viks så att de i skarvarna falsar om varandra.

3. Presenningslinorna skall göras fast väl. De får på inga villkor fästas i vagnens fjädrar, dragstänger, buffertar och handtag till kopplingskran på ledning till tryckluftbroms.

Långa ändrar av linorna får inte hänga lösa utanför vagnen enär de kan sno sig om handtaget till kopplingskranen och stänga av ledningen eller fastna i föremål utmed banan.

4. Om täckning av lättantändliga ämnen se bil 2, avd C:7.

5. Om olika SJ presenningar, kontroll av att de är hela, förbud att använda järnvägens presenningar för gods som kan skada dem, och om linor att förlänga presenningslinorna med se Godsvagnsföreskrifter (särtryck 636).

Metalltråd får inte användas för att förlänga presenningslinor.

6. Adressering av vagn

a. Allmänt

Adressering
av vagn

126: 1. Vagn skall adresseras med vagnskort, ett på var sida, som sätts i adresskortshållarna på nedre vänstra delen av vagnens långsidor.

På vagn som i inländsk trafik skall omisas på eller befordras under värme från station under vägen skall ovanför de vanliga vagnskorten sättas kort som upptar omisningsstationen resp den station där vagnen skall sättas under värme som bestämmelsestation. På dessa kort anges "För omisning" resp "För transport under värme från" Dessa kort tas bort innan vagnen sänds vidare. På vagn som skall befordras under värme från station under vägen skall de övre korten utgöras av vanliga A-klasskort.

2. I korthållare av den internationella typen med nabbar skall korten fästas så långt till vänster som möjligt, utan att texten skyms av ramen till nätverket. Övriga anslag (se art 131 och 132) sätts till höger om vagnskortet om intet annat föreskrivits.

3. Om borttagning av äldre vagnskort se Godsvagnsföreskrifter (särtryck 636).

Olika vagns-
kort

127: 1. Följande blanketter till vagnskort skall användas:

Vagn/Gods	Bl	Särskild text på blanketten
Stationsvagn	634.76	
Omlastningsvagn ilgods	634.64	
» fraktgods	634.70	
Kursvagn ilgods	634.68	
» fraktgods	634.67	
» varmvagnsgods	634.69	
» explosiva varor, transportklass C (krutvagn)	634.66	»Explosiv vara» »Krutvagn», »Växlas försiktigt»
Samlastningsvagn, utan fastställd befordringsplan	634.74	
» med fastställd befordringsplan	634.73	
Spridningsvagn, utan fastställd befordringsplan	634.75	
» med fastställd befordringsplan	634.75.1	
Vagnslast under värme eller kyla	634.78	
» » » » »	634.79	»Växlas försiktigt»

Vagn/Gods	Bl	Särskild text på blanketten
Vagnslast, explosiv vara av transportklass A och C	634.63	»Explosiv vara», »Växlas försiktigt»
Vagnslast, explosiv vara av transportklass B och D	634.83	»Växlas försiktigt»
Vagnslast, explosiv vara av transportklass E, fraktgods	634.81	»Växlas försiktigt»
Vagnslast, explosiv vara av transportklass E, ilgods	634.83	»Växlas försiktigt»
Vagnslast, klor, även vagn med enstaka kärl som innehåller mer än 100 kg klor	634.65	»Klor Farligt», »Växlas försiktigt»
Vagnslast, svaveldioxid (svavelsyrlighet) eller fosgen, även vagn med enstaka kärl som innehåller mer än 100 kg sådan vara	634.77	»Svaveldioxid Farligt», »Växlas försiktigt»
Vagn med eldfarlig olja av första eller andra klass eller med eldfarliga ämnen som lätt kan antändas av gnistor (se bil 2, avd C och bil 4)	634.61	»Eldfarligt»
» » »	634.62	»Eldfarligt», »Växlas försiktigt»
Vagnslast, bräckligt gods, t ex taktegel, damejeanner	634.60	»Bräckligt gods», »Växlas försiktigt»
Vagnslast under avkopplingsförbud	634.59	Röd diagonal rand från övre vänstra till nedre högra hörnet
Vagnslast, tullgods som skall tullklaras på annan station än bestämmelsestationen (se art 422)	635.16	
» » » »	635.17	»Växlas försiktigt»
Vagnslast i övrigt, befordringsklass A	634.82	
» » » »	634.83	»Växlas försiktigt»
» » » B	634.80	
» » » »	634.81	»Växlas försiktigt»
Vagn med extra posttransport	624.3	
Tomma järnvägsfordon som befordras på egna hjul mot fraktagift	Vagnslastkort bl 634.80, 634.81, 634.82 el 634.83	
Järnvägens tomvagnar	Baksidan av 634.80 el 634.81	

se 6:78/60

2. I tabellen i mom 1 är föreskrivet att vagnar med vissa godsslag skall adresseras med kort som har texten "Växlas försiktigt". För vagnslaster i övrigt finns enligt tabellen kort såväl med som utan denna text. Kort med texten "Växlas försiktigt" skall användas då särskild försiktighet skall iakttas vid växling och vagnarna (fordonen) inte är märkta "Får ej utsättas för stöt" eller inte har märkning som anger förbud mot växling över växlingsvall. (Se SJ Godsvagnar - särtryck 637).

Följande vagnar skall adresseras med vagnskort med texten "Växlas försiktigt":

Cisternvagnar, lastade,

likvagnar,

vagnar med levande djur,

vagnar med mjölk,

vagnar med påfyrad eldstad (t ex bananvagnar),

vagnar som på grund av lastens beskaffenhet eller läge kan väntas vara ömtåliga för stötar, t ex tunga transformatorer m m, vagnar vilkas last överskrider lastprofilen, vagnar med möbler, glas, porslin, ägg, träfiberplattor, emaljerade eller gjutna badkar, gjutgoods i allmänhet eller annat gods som enligt avsändningsstationens bedömning inte tål stötar eller i övrigt bör behandlas med särskild försiktighet.

3. Ilgodskursvagnar som är återgångsvagnar skall i stället för vagnskort ha kursskyltar.

4. Skickas flera tomma vagnar av samma befordringsklass i en grupp i slutet tåg från vagnarnas avsändningsstation till deras bestämmelsestation behöver vagnskort sättas endast på första och sista vagnen i gruppen. Antalet vagnar antecknas på korten.

Måste vagn kopplas ur gruppen skall avkopplingsstationen ändra uppgiften om antalet vagnar och vid behov flytta över vagnskorten.

Tomvagnar som inte befordras i en grupp i slutet tåg från avsändningsstation till bestämmelsestationen skall föras med vagnskort i vanlig ordning.

5. Station som inte har visst specialkort får använda annat, närmast likartat kort. Detta kort skall kompletteras med text enligt högerkolumnen i tabellen i mom 1.

128: 1. Vagnskort skall föras med tydlig påteckning eller påstämpling i följande fall. För röd skrift skall SJ fettkriter användas.

Vagn	Text	Färg	Placeras
med vagnslastsändning av explosiva varor av transportklass B, D eller E	»Expl vara tp-kl B, D resp E»	Röd	Överst
med styckegods- eller vagnslastsändning av levande djur	»Lev djur»	Röd	Överst vid styckegods och på raden för innehåll vid vagnslast
med styckegodssändning av färskvarugods	»Fvtp»	Röd	Överst
fraktstyckegodsvagn som enligt transportplanerna innehåller även ilgods	»Ilgods» i förekommande fall kompletterat med sträckan	Röd	Överst
med påfyrad brikettkamin	»Påfyrad eldstad»	Röd	Diagonalt
med last som överskrider lastprofilen eller av annan anledning kräver särskilt transporttillstånd	»Lastprofilen överskriden» resp »Specialtransport»	Röd	Diagonalt från nedre vänstra till övre högra hörnet
främmande järnvägs vagn som omexpedieras och därvid måste omadresseras	»Omexpedierad»	Röd	Överst
tomma järnvägsfordon som på egna hjul befordras mot fraktagift	»Tom»	Svart el röd	Över »Vagnslast»
med sammanlastat tullgods och annat gods (se art 422)	»Tullgods . . . koll»	Svart	På lämplig plats
tilläggsvagn till kursvagn	»Tlgv»	Svart el röd	Efter kursvagnsnummer

2. På vagnskort som har texten "IGFS" i rött och "FGFS" i svart skall "IGFS" strykas över då sändningen är inlämnad på fraktgodsfraktsedel och texten "FGFS" strykas över då sändningen är inlämnad på ilgodsfraktsedel.

129: 1. Vagnskorten skall fyllas i tydligt och fullständigt med stämpel eller blå eller svart kritpenna.

Avsändningsstationens namn skall stämplas om det inte är tryckt på kortet.

Vid stämpling får violett färg (anilinfärg) inte användas. Kort får inte

Ifyllning av
vagnskort

på en gång stämplas i så stor mängd att texten hinner blekna. Otydligt stämplade kort får under inga förhållanden användas.

2. För presenningar på lastade vagnar skall förutom nummer anges ägaresignatur.

3. Bestämelsestationen och särskild bangård på bestämelseorten skall anges riktigt och fullständigt utskrivna enligt Svensk järnvägs- och stationsförteckning (särtryck 102), t ex Stockholms norra. Förkortningen "Hb" får dock användas. Se art 140 om adressering av vagnar till stationerna på vissa orter.

Vagn på direkt fraktsedel till station i utlandet skall adresseras till denna station även om frakt kan beräknas endast till svensk gränsstation.

4. Befordringsvägen skall anges enligt Vägplaner för godsbefordring (särtryck 652 S och 652 N), samtrafikstabellen eller enligt avsändarens anteckning i fraktsedeln. Vid minsta tveksamhet skall befordringsvägen kontrolleras.

Övergångsstationernas namn skall skrivas ut fullständigt. Skall vagn befordras över annan väg än den ordinarie skall övergångsstationerna strykas under med rött.

På vagn från främmande järnväg skall övergångsstationen om behövt komplettera vagnskorten med uppgifter om befordringsvägen.

5. Skall befordringen enligt transportplan eller särskild order ske med bestämda tåg skall samtliga tåg anges.

6. Bruttovikten (vagnens + lastens vikt) skall anges för lastad vagn i ton och tiondels ton. Avrundning till jämnt tontal skall inte ske.

Saknas uppgift om lastens vikt skall den uppskattas.

Vagnar som är lastade med lik, levande djur, styckegods, resgods eller post och godsvagnar som används för manskapstransporter enligt Militär Järnvägstransportinstruktion, II (särtryck 692) räknas som tomma.

7. Då vagn vägs på avsändningsstationen samt då kontrollvägning inte anses behöva ske skall rutan "Vägs i" korsas.

Skall vagn vägas på annan station än avsändningsstationen skall vägningsstationens namn anges i rutan "Vägs i". Uppskattad bruttovikt skall då anges med blyerts. Vägningsstationen fyller i den fastställda vikten och korsar namnet på vägningsstationen.

8. Kontroll av att vagnskort är riktigt utfärdade skall om möjligt i arbetsordningen påläggas viss tur.

130. Vagnskorten skall i övre vänstra hörnet förse med särskilda lappar i följande fall:

Särskilda lappar på vagnskorten

Vagnskorten till isoleringsvagn vari eldfarlig olja av första eller andra klass befordras med lapp "Eldfarligt", bl 632.44,

vagnskorten till vagnslast med snabbilgods (förekommer endast till Danmark, Norge och Finland) med lapp "Snabbilgods", bl 633.74.

6: 78 / 66

131: 1. I följande fall skall särskilda anslag sättas på vagnar i inländsk trafik. De skall fästas med vattenbeständigt klistre men endast i kanterna så att de lätt kan tas bort:

Särskilda anslag på vagnar i inländsk trafik

på vagn med vagnslastsändning av frätande syra i damejeanner anslag "Damejeanne i korg", bl 633.6. Anslag skall sättas vid adresskorten samt på båda vagnsgavlarna 50-75 cm över koppelkroken,

på vagn med radioaktiva ämnen, dock inte på kursvagn eller resgods-vagn, anslag "Radioactive", bl 633.2. Anslag sätts intill adresskorten,

på vagn med vagnslastsändning av ägg, anslag med ljusreflekterande färg i rött och texten "VF". Anslag skall sättas på båda gavlarna 50-75 cm över koppelkroken. Bestämelsestationen skall skicka anslagen tillbaka till hemstationen som är angiven på baksidan. Anslagen rekvireras från trafikbyrån,

på vagn som skall omexpedieras på annan station än den dit vagnen är adresserad, lapp "Omexpedition/Tullklarering i", bl 633.71. Omexpedieringsstationen skall anges med blåpenna. Ordet "Tullklarering" stryks. Lappen sätts vid adresskorten.

2. Vagn för befordring av lik skall på båda sidodörrarna - eller om dörrarna är av plåt, på väggfältet till vänster om dörrarna - förse med liktransportskylt, skylt med svart kors på vit botten. Liktransportskylt bör sättas fast med 30 mm (1 1/4") förzinkad pappspik för att dörr- eller väggbräderna inte onödigtvis skall skadas.

3. Om anslag "Tullgods" se art 422.

Om anslag på skadad vagn och på vagn som skall smittrenas eller har smittrenats se Godsvagnsföreskrifter (särtryck 636).

132: 1. I trafik med utlandet skall vagnar enligt närmare föreskrifter i Bilaga I - RID - och specialtryck 1 - PIM - till Internationellt fördrag angående godsbefordran på järnväg (särtryck 606) förse med varningsanslag i följande fall:

Särskilda anslag på vagnar i utländsk trafik

Vagn med	Blankett	
Explosiva varor	Bomb	bl 633.1
Radioaktiva ämnen	Radioactive	» 633.2
Självantändande och lätt antändbara ämnen	Eldslågor	» 633.5
Frätande ämnen	Damejeanne i korg	» 633.6
Giftiga ämnen	Döds-kalle	» 633.7
Vagnslastsändning av levande djur	Oxe, tupp och hund	» 633.11
Vagnslastsändning av gods som är lättfördärligt	Fisk, blomma, druvklase	» 633.8
Vagnslastsändning för vilken leveransintresse deklarerats	Bevingat hjul	» 634.14
<p>Anslag »Växlas försiktig», bl 635.5 skall sättas upp jämte varningsanslag i den utsträckning som Bilaga I—RID — till Internationella fördraget anger samt på vagnar med bräckligt gods (även ägg).</p>		

2. Anslagen skall hållas i lager på bl a alla gränsstationer för eventuell komplettering på utgående vagnar.

3. Om anslag "Tullgods" se art 422.

Om övergångsanslag för vagn i utländsk trafik och anslag på skadad vagn se Godsvagnsföreskrifter (särtryck 636).

133-135. (Reserv nr)

b. Sammanlastad vagn

136. Då avsändare skall i en vagn sammanlasta sändningar från två olika avsändningsstationer till en och samma bestämmelsestation skall den första lastningsstationen förse vagnen med dubbla vagnskort.

Sammanlastning från olika avsändningsstationer till samma bestämmelsestation

Underst sätts ett kort som upptar den första lastningsstationen som avsändningsstation och lossningsstationen som bestämmelsestation. Som bruttovikt på vagnkortet anges vagnens egen vikt + sammanlagda vikten av det redan lastade godset och det gods som skall lastas under vägen.

Framför detta kort sätts ett andra vagnskort som upptar den första lastningsstationen som avsändningsstation och den station där ytterligare lastning skall ske som bestämmelsestation. Som bruttovikt anges på vagnkortet vagnens egen vikt + vikten av det lastade godset. Detta kort förses med anteckningen "För sammanlastning".

Det övre vagnskortet tas bort av den andra lastningsstationen.

137. Då avsändare i en vagn sammanlastar sändningar från samma avsändningsstation till två eller tre olika bestämmelsestationer skall avsändningsstationen förse vagnen med dubbla respektive tredubbla vagnskort.

Sammanlastning från en avsändningsstation till olika bestämmelsestationer

Underst sätts ett kort som anger lastningsstationen som avsändningsstation och den sista lossningsstationen som bestämmelsestation. Som bruttovikt anges på vagnskorten vagnens vikt + vikten av den sändning som skall lossas på sista lossningsstationen.

Framför sätts ett kort som upptar lastningsstationen som avsändningsstation och den lossningsstation som är näst längst bort som bestämmelsestation. Som bruttovikt skall på detta vagnskort anges vagnens vikt + sammanlagda vikten av sändningarna till denna och den sista lossningsstationen. Detta kort förses med anteckningen "För dellossning".

När godset skall lossas på tre olika lossningsstationer sätts ytterst ett vagnskort som upptar lastningsstationen som avsändningsstation och den första lossningsstationen som bestämmelsestation. Som bruttovikt skall på detta vagnskort anges vagnens vikt + sammanlagda vikten av alla sändningarna i vagnen. Kortet förses med anteckningen "För dellossning".

Lossningsstation tar bort de vagnskort på vilka den är angiven som bestämmelsestation.

Sammanlastning i en vagn till tre olika stationer är tillåtet endast i vissa fall (Godsexpeditionsföreskrifter, Del I – särtryck 1080).

c. Vagnar till vissa stationer

Vagnar till
vissa stationer

140. Vid adressering av vagnar till Eskilstuna, Göteborg, Hälsingborg, Jönköping, Karlstad, Köping, Landskrona, Malmö, Stockholm och Örebro skall följande anvisningar beaktas.

Avsändaren bör redan vid vagnbeställningen uppmanas att hos mottagaren begära besked om adresseringen om han är tveksam om till vilken station eller vilket spårområde han bör adressera sina vagnslaster och avsändningsstationen inte kan lämna upplysningar härom.

Efter detta avsnitt återges skisser som visar de inbördes lägena för stationer och spårområden i Stockholm, Göteborg, Hälsingborg och Malmö.

Eskilstuna

Vagnslastsändningar som skall lossas på något av nedan nämnda spårområden — sammanfattningsvis benämnda Eskilstuna industrispår — adresseras sålunda:

Eskilstuna norra: ASEA Eskilstunaverkstaden, Bolinder-Munk-tell AB, Centralförening upå Sörml. Lantmännens Lagerhus, Eskilstuna Kolimport & Handels AB, Eskilstuna Mesost & Margarinfabrik AB, Eskilstuna Murbruksfabrik AB, Termo-Industrier AB, Axel Wiklund & Co AB.

Eskilstuna södra: Hakonbolaget (brödnederlag), Mjölkcen-tralen, Svengren & Co AB, Svenska Esso AB, Svenska Godscentraler AB (ASG), Svenska Gulf Oil Company AB.

Eskilstuna västra: Alvenius Industrier AB, Hammare AB, Eskilstuna Konsumtionsförening Centrallager, P A Larssons Gjuteri & Adu-ceringsverk AB, E W Nilsson AB, Aug Stenman AB, Sv. Oljekonsumenters Riksförbund (OK), Svenska Shell AB, Svenska Siemens AB, Bröderna Söderberg (endast cisternvagnar).

Eskilstuna östra:

Stålforsspåret: Eskilstuna Jernmanufaktur AB

Tunaforsspåret: Tunafors Fabriker

Vilstaspåret: E A Bergs Fabriks AB, Eskilstuna Kolimport & Handels AB, Eskilstuna Skrot AB, Gense AB, Stathmos AB, Televerket.

Göteborg

För att vagnar med exportgoods till de olika hamnstationerna i Göteborg skall kunna växlas fram på kortast möjliga tid bör vagnskorten innehålla uppgift om namnet på den båt som skall befordra godset vidare och helst också till vilken hamn i *utlandet* lasten skall. Avsändare till vagnslast-

gods som skall sändas vidare sjöledes från Göteborg bör göras uppmärksamma på att vagnarna kan komma snabbare till sin lossningsplats om båten's namn och bestämmelsehamnen i utlandet anges på fraktsedeln. Avsändningsstationen skall föra över dessa uppgifter till vagnskorten. I de undantagsfall då det redan från början är bestämt att vagnslast skall kajläggas kan i stället för båtnamn anges kajplatsnummer med tillägget "för kajläggning".

Som orientering lämnas följande uppgifter om kajplatser, spårområden m m för nedan nämnda Göteborgsstationer.

Göteborgs västra: Lossnings- och lastningsplatser: Kajplatserna 1-53, Franska tomten (endast för tullgodsvagnar), Fiskhamnen, Carnegie, AB Svenska Fryserierna, Svenska Sockerfabriks AB (nederlag), Västsvenska Kylhus AB.

Göteborgs frihamn:

Frihamnen: Kajplatserna 101-113

Lundbyhamnen: Kajplatserna 120-123

Industriområdet Ringön: Avfallsråvaror AB, Gullhögens Cement AB, C A Clase AB, Fallenius & Leffler AB, Finbruken AB, Fiskeby Fabriks AB, Frans A Sandén AB, Sunlight AB, Kungsörnen AB, NTS, UHB m fl

Göteborg-Tingstad: Lastkaj saknas. Spåranslutning till Bröderna Edstrands Göteborgs AB, Göteborg-Dals Pappersbruk AB, N. Troedsson & Co AB, G. Nihlmarks Trävaruaffär, Hamn AB Tingstad, AB Bala-tum, Timber Trading Co AB, Göteborgs Siporexfabrik AB, Strömman & Larsson AB.

Göteborg-Sannegården: Lastnings- och lossningsplatser:

Lindholmshamnen: kajplatserna 174-179, 183-185.

Sannegårdshamnen: kajplatserna 138-147.

✗*Oljehamnen:* Ryanabbe, Ryanäs, Färjenäs, Skarvik, Arendal, Koppar-^v} *Pö/se 60*
trans Olje AB, Nynäs Raffinaderi.

Industrispåren: AB Broströms Linjeagentur (Inköpsavd), ✗Eriksbergs Mekaniska verkstad AB, Jean O. Erikson & Co, AB Ernström & Co, ✗AB Götaverken [adress- och lossningsplatser: Göteborgsvarvet (gamla anläggningen) resp ✗Arendalsvarvet (nya anläggningen)], AB Göteborgs Galvaniseringsfabrik, Göteborgs Sand AB, SM Katz Råvaru & Manufaktur AB, Kooperativa Förbundet, AB Lindholmens Varv, Nordiska Syrgasverken AB, AB Park & Co, Pappersindustri AB Simmingsköld & Co, AB Svenska Carbidkontoret (Gascentr.), A S Sylvan AB, AB Tankvagnar, AB Tre Lejon, AB Volvo [adress- och lossningsplatser: Sannegården (gamla anläggningen) resp ✗Torslandaverken (nya anläggningen)].

Göteborg-Sävenäs: Göteborgs Kolsyrefabrik, AB Industripapp, Kartongfabriken Excelsior, Konsum, Rockwool AB, AB Rörprodukter,

✗ *Pö/se 60*

AB Svenska Kullagerfabriken (SKF), Televerket, AB Turitz & Co, Wockatz & Co AB, Örnberg & Anderssons AB samt SJ huvudverkstad och förråd vid Fjällbo.

Göteborgs Östra I: Kajplatserna 208–232 (Gullbergskajen, Hultmans holme), Vin- & Spritcentralen, Tobaksbolaget, Göteborgs Gasverk och diverse trafikanter som använder kajspåren för lossning och lastning.

Göteborgs Östra II: Lossnings- och lastningsplatser:

Norra industrispåret: Dahlén & Co, Dickson & Sjöstedt, Glückmans AB, Göteborgs Varv, Larsson, Seaton & Co AB, Söderberg & Haak AB, Torr mjölkfabriken, Axel H Ägren AB.

Södra industrispåret: Bergendahl & Höckert AB, Centralföreningen, Dickson & Sjöstedt, Färgaktiebolaget International, Göteborgs–Dals Pappersbruks AB, Gat- och Vägbeläggningssämnen, Göteborgs Sandbolag, Kontrollfoder, Larsson & Seaton AB, Lorentz H Christiansson, Nordström & Tinggren, Pullmax AB, Svenska Metalock AB, Svenska Trämjölfsfabrikerna, Utländskt Trä, Wockatz, H Zelander, Axel H Ägren AB.

Waterloogatan: Fosselius & Alpen, Göteborgs Stads Elverk, Larsson & Seaton AB, Nordbakels, Slakthusets köthall med Västsvenska Kylhus AB, Utländskt Trä, Örnapp.

Lärjehamnen: E Beijer AB, AB Förenade Superfosfatfabriken, Malmsten & Bergvall, Odelberg & Olsson, Svenska BP, Trollhätte kraftverk, Axel H Ägren AB.

Slakthuset (boskapskaj).

Skarstedts Kartongfabrik (spår från Lärje rbg).

Smalspårstrafik till och från Göteborgsstationer.

Till och från Göteborgsstationer kan vagnslastgoods från och till stationer vid västra smalspårnätet befordras järnvägsledes endast på normalspårig vagn med omlastning under vägen eller med användning av överföringsvagn.

Hälsingborg

För vagnslastsändning till Hälsingborg, som skall lossas på annan plats än godsbangården (Hälsingborg C) eller industrispåren vid Råå-banan (adresstation: Hälsingborg C) skall såväl i fraktsedeln som på adresskortet som bestämmelsestation anges något av spårområdena ”Hälsingborg norra hamnen”, ”Hälsingborg södra hamnen” eller ”Hälsingborgs industrispår”, allt efter det spårområde till vilket vagnen skall föras ut.

Ifrågavarande spårområden omfattar:

Hälsingborg norra hamnen: Hamn- och magasinsspåren i norra hamnen samt spåret vid karantänstationen (lossning kan ej ske vid färjestationens rangerbangård).

Hälsingborg södra hamnen: Hamnspåren i södra hamnen och sydhamnen och spårområdena vid Östra Hamngatan, Västra Hamngatan, Nya hallandshuset, Redaregatan, Bredgatan, Varvet och Limfabriken.

Hälsingborgs industrispår: Spårområdena vid Slakthuset, Karl Krooksgatan, Jutefabriken, AB Nicklasson, Materialgården, Kvarnstensgatan och Tegelbruksspåret samt spårområdet vid Olympiadspåret (Noreke, A S K, Ica, K F) och spårområdet vid industrispåret till Stora Äng (Evers & Co, Helsingborgs Fryshus, Allers, Hadar Jansson).

Jönköping

Vagnslastsändningar som skall lossas på något av de spårområden som gemensamt kallas Jönköpings industrispår skall adresseras sålunda:

Jönköping ind.sp. I: Munksjö AB, Jönköpings Mekaniska Werkstads AB och gasverkets kolupplag vid Jordbron.

Jönköping ind.sp. II: Skånska Cementgjuteriet AB, Slakteriet, AB Helmer Ekman Kartongindustri, Skogsägareföreningen m fl vid Västerbrunn.

Jönköping ind.sp. III: Centralföreningen, AB J Bruun, Holmens Cementvarufabrik, Jönköpings Kolaktiebolag m fl vid Flygfältspåren.

Jönköping ind.sp. IV: Lindells Vågfabriks AB m fl vid Österängen.

Karlstad

Karlstads central: Lagerhusområdena Tyggårdsviken, Inre hamnen och KF lagercentral.

Karlstads östra: Industriområdena Lamberget, Nya oljehamnen och Yttre hamnen.

Köping

Vagnslastgoods till följande trafikanter skall adresseras till *Köpings hamn*.

AB Axel Anderssons Efr	Kooperativa Förbundet (endast
AB Köpings Byggnadsvaror	sändningar till magasinet vid
AB Köpings Kolimport & Handels AB	hamnen;
Arosbygdens Lantmannaförbund	övriga sändningar adresseras till
(endast sändningar till magasinet	Köping).
vid hamnen; övriga sändningar	Köpings Skeppsmäkleri AB
adresseras till Köping)	Statens Vattenfallsverk
Bergslagsbrukens Speditions AB	Svenska Esso AB
	Trällit AB

Landskrona

Vagnslastsändningar till följande trafikanter skall adresseras till *Landskrona hamn*.

Paul Bergsöe & Son AB	Skånska Marmor AB
Bruces Mek. Verkstads AB	Skåne-Smålands Trävaru AB
AB Carl Engström	Svenska Skifferolje AB
G C Faxé AB	Svenska Sockerfabriks AB
AB Förenade Superfosfatfabriker	Svenska Sockerfabriks AB, Fröodlingsanstalten
AB Landsverk	AB Thulinverken
AB Lööf & Mårtensson	AB Varmgalvaniseringsfabriken
AB Mårten Pehrsons Valskvarn	Öresundsvarvets AB
AB Silos	
Skånska Lantmännens Centralför- ening	

Malmö

De olika hamn- och industrispårsområdena i Malmö (utom frihamnen och Malmö färjestation) är

Hb I: områdena öster om Inre hamnen med undantag av Hb III och Hb V,

Hb III: Carlskatan (norra sidan),

Hb IV: områdena väster om Inre hamnen,

Hb V: områdena norr om Aspögatan,

Isp I: industrispår vid Sjölundan.

För vagnslastsändning till Malmö som skall lossas inom hamn- eller industrispårsområde eller på sådan lossningsplats att den måste föras dit över nämnda områden bör hamn- eller industrispårsområdet anges både i fraktsedel och på vagnskorten. Omedelbart efter namnet på bestämmelsestationen införs förkortningen "Hb" resp "Isp" med sifferbeteckning på det hamn- eller industrispårsområde dit vagnen skall föras ut, t ex "Malmö Hb I", "Malmö Isp I".

Stockholm

Stockholms central: Följande firmor i Stockholm som har sina lagerlokaler i eller i närheten av Centralsaluhallen har medgivits att lossa till dem anlända *fraktgodsvagnslaster* av bär, frukt, rotfrukter och grönsaker på de sk fruktspåren vid Stockholms central.

Fruktimportörer		Grönsakshandlare m fl	
Firma	Adress	Firma	Adress
Banan-Kompaniet, AB Bergander, K A, Kivik-frukt Burman, A-B Halfdan Cederstrand, Carl Fruktnorlin Fruktbolaget Norlin & Co A-B Johansson, Oscar Johnson & Borsell, A-B Konsum Kooperativa Förbundet Möller & Co, AB Nilsson & Blide, A-B Nordisk Transport & Spedition, A-B*) Norman, A-B S J Sjöberg & Bergsten Skandiatriansport, A-B*) Sternberg & Co:s Eftr, A-B Benno Strandell, Nils	Gamla Brogatan 56 Kungsgatan 76 Vintervägen 19—21 Blekholmsgatan Kungsgatan 76 Kungsgatan 76 Kungsgatan 76 Kungsgatan 76 Kungsgatan 76 Kungsgatan 76 Upplandsgatan 4 Kungsgatan 76 Kungsgatan 76 Kungsgatan 16—18 Kungsgatan 76 Kungsgatan 76	Cederstrand, Bröd, Eftr Eriksson, Sven A Grönsaksimporten A-B Fruktnorlin Fruktbolaget Norlin & Co AB Johansson, Nils Konsum (Grönsaks- central) Kooperativa Förbundet Larsson, Oscar Nilsson & Blide, A-B Ohlsson & Co, A-B J Skåncentralen för Frukt & Trädgårds- produkter Speceristernas Varu- inköp A-B Sv Ägghandelsförb. Svensson, C J	Blekholmsgatan Klara Strand 8 Klara Strand 8 Kungsgatan 76 Mäster Saumels- gatan 85 Kungsgatan 76 Kungsgatan 76 Mäster Samuels- gatan 72—74 Kungsgatan 76 Gamla Brogatan 58 Kungsgatan 76 Lindhagensgatan 114 Kungsgatan 67 A Centralsaluhallen
*) Medgivandet gäller endast för oförtullade vagnslaster.			

Såväl i fraktsedel som på vagnskort skall *Stockholms central* anges som bestämmelsestation. I fraktsedeln antecknas omedelbart därefter "Fruktspåren". Samma beteckning skall anges som lossningsplats på vagnskorten.

För vagnslastsändningar på fraktgodsfraktsedel till andra än ovannämnda mottagare får "Fruktspåren" absolut inte anges som lossningsplats på fraktsedel eller vagnskort. Enär fruktspårens kapacitet är begränsad uppstår annars lätt stockningar till förfång för ovan nämnda trafikanter som har fått rätt att lossa sina vagnar där.

För vagnslastsändningar på ilgodsfraktsedel (således också rabattilgods) kan oavsett mottagare *Stockholms central* anges som bestämmelsestation på fraktsedlar och vagnskort. Dessa vagnar lossas alltid på fruktspåren utan att särskild begäran härom görs i fraktsedeln.

Stockholms slakthus: Avsändare som lämnar in levande djur för befordring till station i Stockholm skall upplysas om att sändningen lämpligast i fraktsedeln adresseras till *Stockholms slakthus* om det är fråga om djur som skall slaktas eller säljas. Slakt får nämligen äga rum endast i slakthuset och stadens kreatursmarknadsplats ligger invid slakthuset.

Avsändare som lämnar in vagnslastsändning av kött till Stockholm skall upplysas om att sändningen lämpligast bör adresseras till Stockholms slakthus om köttet skall säljas i köttpartisaluhallen vid Enskede.

Stockholm Stadsgården: På vagnskorten för vagnslastsändningar till Stockholm Stadsgården som skall lossas vid Skeppsbron, i Stadsårdshamnen, Norra Hammarbyhamnen eller Södra Hammarby industriområde skall dessa beteckningar anges som lossningsplats.

För gods som skall skickas vidare med båt till utlandet skall om möjligt anges med vilken båt godset skall befordras. För gods till Finland bör anges om det skall sändas via Åbo eller Helsingfors.

I fråga om gods till Finland på direkt fraktsedel över Stockholm-Åbo gäller vidare att *alla* kolli – såväl i stycke- och godssändning som i vagnslastsändning – skall vara adresserade eller märkta om godsets beskaffenhet medger det. Antal kolli, emballagets art och de särskilda kollinas märke och nummer skall anges i fraktsedeln. Om kolli väger över 1 000 kg skall vikten vara angiven på kollit.

Örebro

Örebro central: För vagnslastsändning till Örebro central som skall lossas på annan plats än på bangårdsområdet skall både i fraktsedeln och på adresskorten utom bestämmelsestationens namn också anges något av spårområdena "Hagaby industrispår", "Snickerispåret" eller "Oljehamnen", allt efter det spårområde där lossning skall ske.

Örebro södra: Allt vagnslastgods till nedan nämnda trafikanter skall adresseras till Örebro södra.

AB Ahlsell & Rylander	Konsum; KF:s lagercentral
AB Nordiska Syrgasverken	Kungl Televerket. Förrådet
AB Plåtmanufaktur	Larssons Isolerings AB
AB Transportemballage	Nordfors & Co
AB K G Wenebo	Norlings Bryggeri AB
AB Vidfamne	Rör AB Bröderna Rosén
Allhaboverken	Vägförvaltningen i Örebro Län
Avos AB; Tryckluft AB Atlas	Skofabriks AB Oscaria
Copco	Svenska Gulf Oil AB
AGA	Örebro stads Gasverk
Bates Paper Sacks AB	Örebro Lump o Skrotaffär
Bröderna Erikssons Mek Snickerifabrik	Örebro Pappersbruks AB
	Överums Bruk

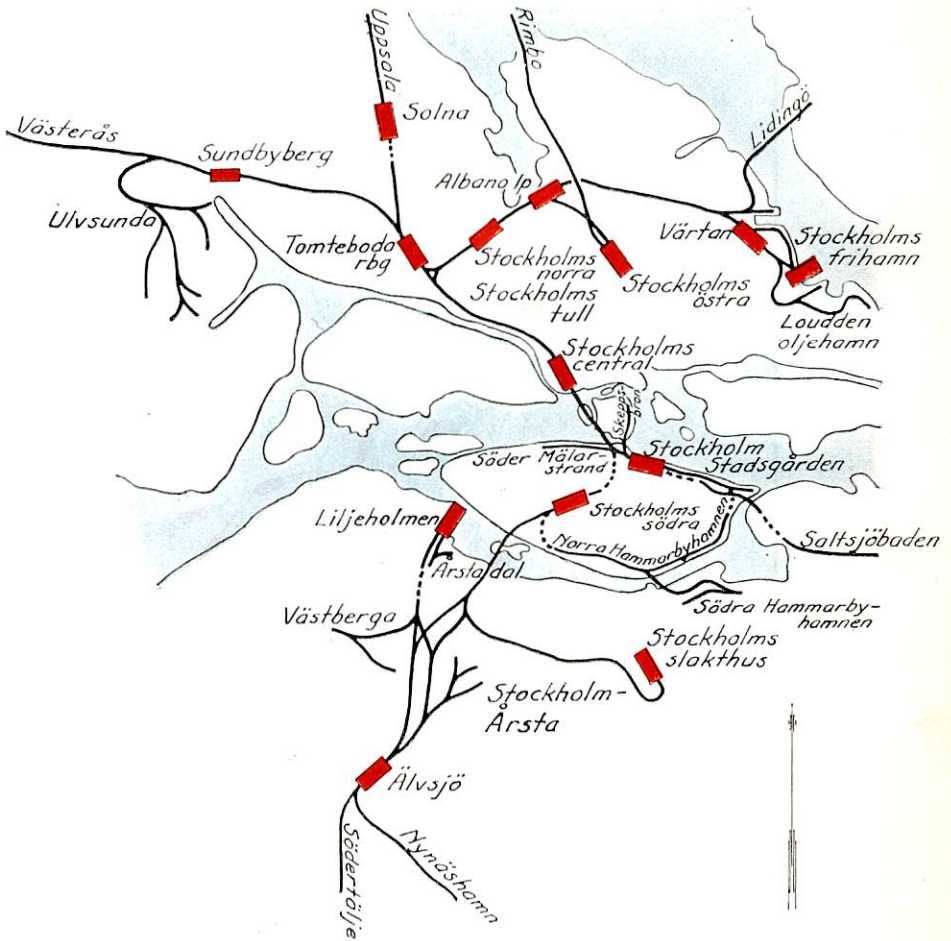

Skiss över stationerna i Stockholm.

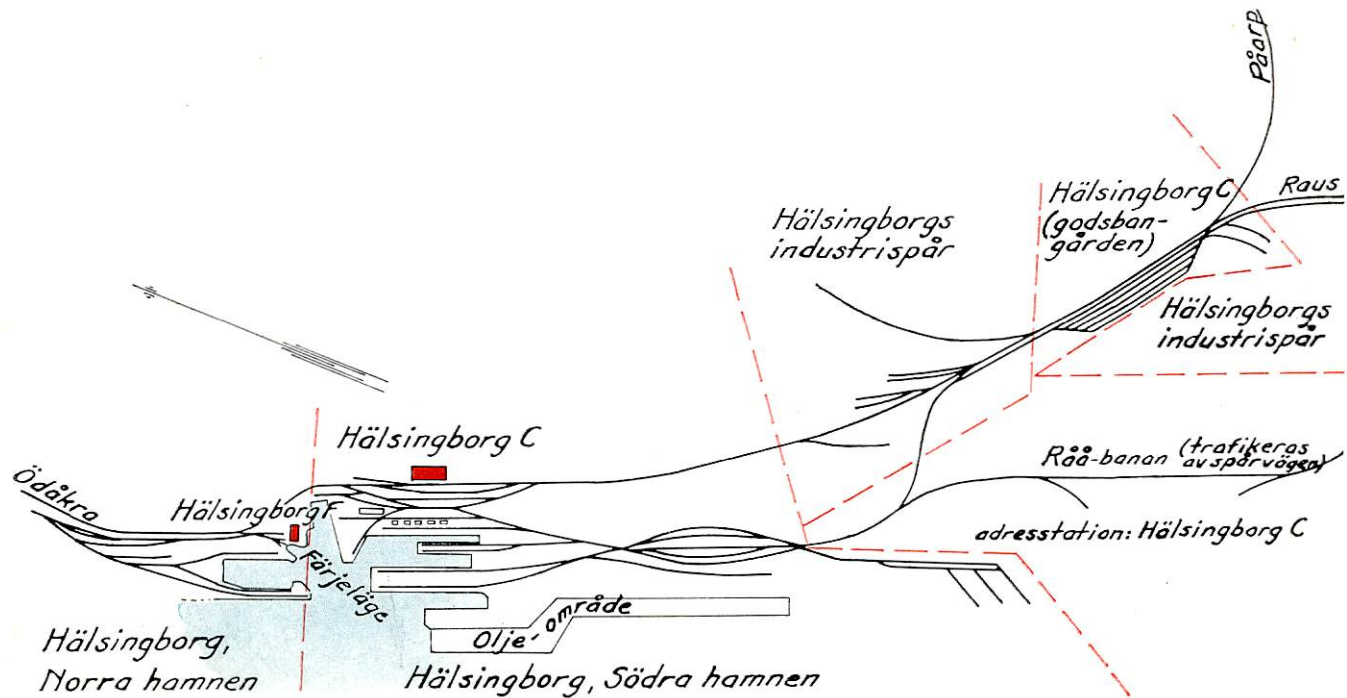

Skiss över stationerna i Hälsingborg.

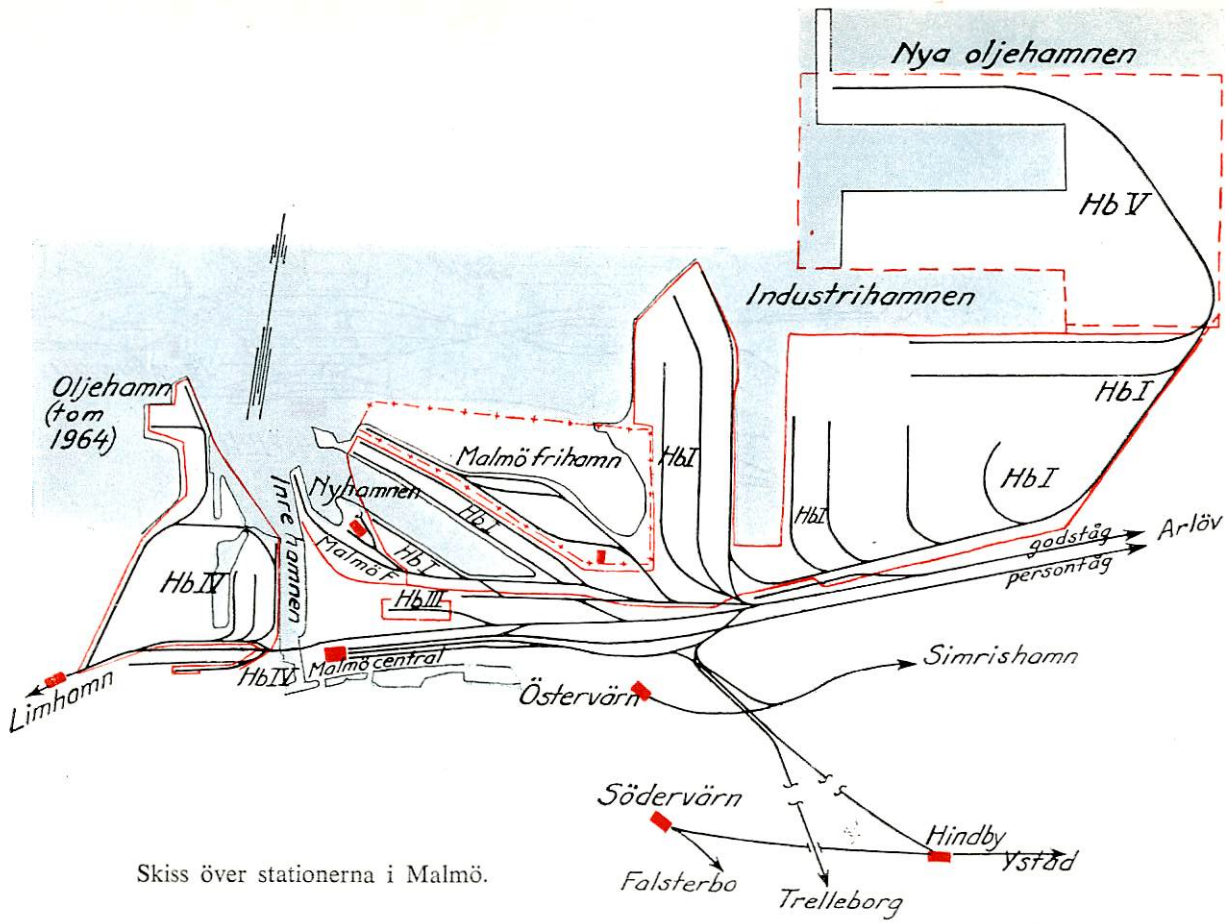

Skiss över stationerna i Malmö.

7. Särskilda föreskrifter för gods som skall befordras under värme eller kyla

143: 1. Vagn med skylt "Elanslutes vid transport under värme/kyla" skall anslutas till den elektriska tågvarmeledningen eller till elvärmepost med de data för spänning och frekvens som för de olika vagntyperna anges i SJ Godsvagnar (särtryck 637).

Gods som skall befordras under värme

Förvärmning av vagn på trafikants begäran skall ske endast om vagnen skall befordras under värme.

2. Temperaturen i vagn för transport under värme skall läsas av och antecknas i "Temperaturanteckningar m m vid station", bl 634.32

för kursvagn:

- a) när lastningen avslutas på vagnens utgångsstation,
- b) när vagnen kopplas till värmepost eller tåg;

för vagn med vagnslastgods:

- a) när vagnen anvisas för lastning,
- b) när lastningen avslutats,
- c) när vagnen kopplas till värmepost eller tåg.

3. H-vagn med värmeelement i lastrummet skall vintertid vara utrustad med skyddslämmar framför elementen. Lämmarna har till uppgift att trygga varmluftens cirkulation. Om sådan H-vagn inte är försedd med skyddslämmar bör godset stuvras så att varmluftens cirkulation inte hindras. Det kan annars hända att godset närmast elementen skadas av för hög värme medan annat gods skadas av kyla.

Anm. I He-vagnarna är värmekropparna inlagda i luftspalter i väggarna. Skyddslämmar behövs därför inte i dessa vagnar.

4. När stark kyla råder eller kan befaras bör i äldre Hs-vagnar som inte är så väl isolerade ett lager av halm eller annat lämpligt isoleringsmedel läggas mellan godset och vagnens väggar och golv. Det får dock inte läggas så att luftcirkulationen från elementen hindras.

5. Dörrarna till vagn med gods under värme bör hållas öppna endast då så behövs för lastningen.

Gods bör föras in i vagnen så fort som möjligt.

6. Om vagn för vagnslastgods under värme inte blir färdiglastad till avsett tåg och avsändningsstation saknar värmepost kan vagnen i undantagsfall befordras till närmaste station med uppvärmningsanordningar.

7. Järnvägen fritar sig från ansvar för gods under värme om yttertemperaturen under hela eller del av befordringstiden understiger -25°C . En temperatur av 0°C eller däröver kan då inte garanteras i vagnarna.

Katalytiska
värmeappa-
rater

144: 1. På linjer där tågen framförs av diesellok eller lokomotor som saknar anordningar för tåguppvärmning (kallas linjer med dieseldrift) uppvärms vagnar med gods under värme med katalytiska värmeapparater. Om dessa se SJ Godsvagnar (särtryck 637).

2. Uppgift på linjer med dieseldrift lämnas i Ta-cirkulär före början av varje varmvagnssäsong.

3. Trafikant som skall lasta gods som skall befordras under värme från, till eller över linje med dieseldrift skall underrättas om att vagn på sådan linje inte kan värmas från lok utan värms med katalytiska värmeapparater.

Trafikanten skall vidare underrättas

dels om att han vid lastningen skall lämna en yta på ungefär 1 m² mellan vagnörrarna fri från gods för att järnvägen där skall kunna placera värmeapparaterna och att lasten säkert skall stängas för så att gods inte kan rasa ned på det fria utrymmet och på apparaterna,

dels om att järnvägens personal måste öppna vagnarna på övergångsstation till eller från linje med dieseldrift för att sätta in eller ta ut värmeapparater och att trafikanten därför inte bör låsa vagnen med egna lås. Järnvägen plomberar den istället. Station som sätter in eller tar ut värmeapparater plomberar vagnen på nytt.

4. Avsändningsstation skall underrätta övergångsstation till linje med dieseldrift om dag och tåg då vagn som skall värmas med värmeapparater avsänds.

5. Station som sätter in och station som tar ut värmeapparater skall föra anteckningar om vagnsnummer, ankomst- och avgångstid samt temperatur i vagnen och ute.

6. Katalytiska värmeapparater används även för uppvärmning av kursvagnar för fraktstyckegods under värme.

Uppvärm-
ning med traf-
fikants egna
värmeappa-
rater

145: 1. En del trafikanter har tillstånd att använda egna värmeapparater för uppvärmning av gods i slutna vagnar, företrädesvis i Grf-vagnar. Uppgift om de trafikanter som har sådant tillstånd lämnas i Ta-cirkulär.

Om värmeapparaterna se vidare SJ Godsvagnar (särtryck 637).

2. Då trafikant använder egna värmeapparater för uppvärmning av vagn skall under godsbeskrivningen i fraktsedeln anges: "Värmeapparat typ. medföljer fraktfritt enligt avtal".

3. På vagnskorten till vagn med påfyrad brikettkamin skall orden "Påfyrad eldstad" skrivas med röd färg diagonalt över korten.

Då uppvärmning sker med katalytisk värmeapparat som godkänts av Sprängämnesinspektionen och förrådsbyråns kemiska laboratorium skall på vagnskorten antecknas "Värmeapp" understruket med rött.

4. För köldskador på gods i vagn som uppvärms med trafikants egna värmeapparater ansvarar järnvägen endast om skadan uppstått genom försummelse från järnvägens sida.

5. Värmeapparater i avskilda vagnar skall alltid följa vagnarna. De befordras fraktfritt även i tomma vagnar.

6. Värmeapparater som använts för enstaka transporter i slutna vagnar för vilken tilläggsavgift för varmvagn erlagts (SJ Godstaxa - Särtryck 1050) får jämte bur fraktfritt skickas tillbaka som ilgods till vagnens avsändningsstation om vikten av varje apparat uppgår till högst 40 kg.

I fraktsedelns fält för betalningsföreskrift skall anges: "Fraktfritt enligt Gxf I, art 645."

7. Värmeapparater som skickas som styckegods eller sänds tillbaka i återgående tomma vagnar skall vara ordentligt släckta.

Brikettkamin skall vara tömd på briketter, glöd och aska.

146: 1. Vagn med skylt "Elanslutes vid transport under värme/kyla" skall anslutas till den elektriska tågvärmeledningen eller till elvärmepost.

Gods som skall befordras under kyla

2. Isning av vagn kan ske vid de stationer som anges i art 8:5. Kan isning inte ske vid avsändningsstationen beordras vagnen till annan station för isning.

Isning skall ske enligt föreskrifterna i SJ Godsvagnar (särtryck 637).

3. Avsändningsstation skall i inländsk trafik se ut lämpliga omisningsstationer

då järnvägen svarar för isningen och vagnen behöver isas om och då trafikant som själv isat vagn begär att den skall isas om under befordringen.

Avsändningsstationen skall i förväg underrätta omisningsstationen om vagnens ankomst och det ungefärliga behovet av is.

4. Trafikant som önskar omisning av vagn i trafik med utlandet skall i fraktsedelns fält 9, "Förklaringar" ange "Omisning i (station) av" (i Specialtryck 1 - PIM - till särtryck 606 angivet företag som åtar sig omisning).

Avsändaren skall dessutom uppmanas att på fraktsedeln klistra etikett "Isbjörn", bl 634.13. Underlåter han det skall avsändningsstationen göra det.

Vagn i trafik med utlandet som enligt fraktsedeln skall isas om skall av avsändningsstationen förses med anslag "Isbjörn", bl 634.13.1. Omisningsstationens namn skall anges på det vita fältet nedtill på blanketten. Anslag sätts på båda långsidorna intill vagnskorhallarna.

I vissa fall kan järnvägen efter eget bestämmande isa om vagn i trafik med utlandet. Så får dock ske endast i undantagsfall då last på grund av isbrist eller otillräckligt isförråd i vagnen löper risk att förstöras under vidaretransporten. Detta kan bli fallet i synnerhet vid onormala befordringsförhållanden (transport- eller utlämningshinder, förseningar i förhållande till transportplan, omlastning av gods etc) eller till följd av en för årstiden onormalt kraftig stegring av yttretemperaturen.

147-149. (Reserv nr)

8. Särskilda föreskrifter för vagnslastgods

Upplysning-
ar och råd till
avsändaren

150: 1. Innan lastning av vagnslastgods påbörjas skall station lämna avsändaren (den som lastar) erforderliga upplysningar om vagnens inredning och utrustning, t ex om ventilations- och gavelluckor, lämmar och stolpar.
2. Station skall i förekommande fall upplysa avsändaren om den lastprofil som gäller och om den högsta vikt som vagnen får belastas med (se art 92, 94 och 100).

Avsändaren är skyldig att ta hänsyn till att vissa godsslag kan öka i vikt genom väderlekens inflytande.

3. Station skall vidare lämna upplysningar om lastningsföreskrifter (se bil 1 och Internationellt godsvagnsavtal – särtryck 638) samt lämna råd och anvisningar om förstängning och förankring m m.

För utdelning till trafikanterna tillhandahåller trafikbyrån dels utdrag ur bil 1 med anvisningar om lastning i svensk trafik dels lastningsmeddelanden med anvisningar om lastning av trävaror, hö, halm och vissa andra varuslag i internationell trafik.

4. Om vagn i vilken lastning pågår måste tas med i växlingsrörelse skall den som lastar underrättas härom. Personalen bör hjälpa honom att flytta om godset i vagnen så att det inte rasar och skadas under växlingen.

5. Trafikant bör uppmanas att inte lämna vagn i vilken lastning av begärligt gods pågår olåst eller obebakad under uppehåll i lastningen.

6. Om lastning av levande djur se art 339.

Godsskydds-
mattor, läm-
hållare

151: 1. Efter skriftlig överenskommelse kan trafikant få låna SJ godsskyddsmattor för sina vagnslastsändningar. Formulär till överenskommelse och mattor kan rekvireras från trafikbyrån. Kopia av överenskommelsen skall sändas till trafikbyrån. Utlåningen är avgiftsfri. Under utlåningstiden ansvarar trafikanten för mattorna. De får användas endast vid befordring på järnväg.

Trafikanten skall ombesörja återsändning. Den är avgiftsfri. På fraktsedeln anges "Återgående godsskyddsmattor. Fraktfritt enligt Gtf art 151".

Godsskyddsmattor är synnerligen lämpliga som mellanlägg och skydd för ömtåligt gods, t ex sanitetsgods, tegel, cementarbeten, gjutna rör, damejeanner, eternitplattor, marmorskivor, möbler, båtar, motorcyklar.

2. SJ tillhandahåller lämhållare för att förhindra att lämmarna på öppna vagnar faller ned och skadar på vagnarna lastat ömtåligt gods, t ex bilar.

På fraktsedeln skall anges: "Vagnen försedd med st lämhållare som omedelbart efter lossningen skall återsändas till". Samma anteckning skall göras på vagnskorten.

Om lämhållare se vidare Godsvagnsföreskrifter (särtryck 636) och SJ Godsvagnar (särtryck 637).

3. Station som utrustar vagn med lämhållare eller annat lasttillbehör, som skall återsändas skall underrätta bestämmelsestationen om att lasttillbehören skall återsändas till lastningsstationen. Härför används "Meddelande om sändning av lasttillbehör", bl 632.65.

152: 1. Station skall så långt det är möjligt se till att trafikant inte vidtar någon åtgärd som kan skada vagnen. Se Godsvagnsföreskrifter (särtryck 636).

Tillsyn att vagn inte skadas

2. Vid flyttning av vagn får lina inte fästas i kopplarhandtag eller andra vagnsdelar som kan skadas därav.

153: 1. Avsändaren ansvarar för att vagn är lastad så att godset inte kan förskjuta sig vid stötar och skakningar.

Avsugning av lastad vagn

2. Station skall vid avsugning av lastad vagn kontrollera

att last befinner sig i sådant skick att den inte på något sätt äventyrar trafiksäkerheten,

att lastade föremål är så placerade och förankrade att de inte kan förskjuta sig under transporten till följd av sådana stötar och skakningar som normalt förekommer vid järnvägsdrift. Även last under presenning måste kontrolleras. Viss rörelsefrihet i längdriktningen är tillåten om godset är lastat enligt trafikbyråns anvisningar för glid- och friktionslastning (se bil 1),

att last är så fördelad att vagnens hjul blir så lika belastade som möjligt. Lastens tyngdpunkt skall ligga över vagnmitt om inte förskjutning av tyngdpunktens läge är anbefalld eller medgiven i särskilt transporttillstånd,

att vagn inte belastats så att tillåten lastgräns eller metervikt för någon del av befodringssträckan överskrids om detta inte är tillåtet enligt särskilt transporttillstånd,

att vid koncentrerad belastning reglerna för sådan lastning iakttagits,

att last på öppen godsvagn inte överskrider lastprofil för befodringssträckan om detta inte är tillåtet enligt särskilt transporttillstånd,

att stolpar på öppna vagnar inte är så krökta att de eller last som vilar mot dem kan skjutas utanför lastprofilen. En krökt stolpe som vid lastningen lutar in mot vagnen kan vrida sig under tågets gång,

att stolpkättingar är parvis förenade med varandra tvärs över vagnen eller säkert fastgjorda vid stolparna så att de inte slänger fritt utmed vagnssidorna,

att extra säkerhetsåtgärder vidtagits för att förhindra att last eller delar av den faller av vagnen eller förskjuter sig om lämmarna inte kan vara uppfällda och stolparna inte kan vara placerade i sina hållare på grund av bred eller lång last. Stolparna skall i sådant fall vara hopbuntade och lagda så på vagnen att de inte kan förskjuta sig utanför vagnsgolvet eller falla av,

att presenningar är ordentligt sträckta och säkert fastbundna så att fartvinden inte kan pressa ut dem eller presenningslinorna mot föremål utmed banan. En dåligt fastgjord presenningslina kan sno sig om och stänga av kopplingskranen till tryckluftsbromsen,

att bufferhöjden är minst 940 mm,
att avståndet mellan bärfjädrar och långbalk för standardvagn märkt **RIV** St är minst 20 mm och för övriga vagnar minst 10 mm,
att lastningsföreskrifter i övrigt iakttagits.

3. Lastningssättet bör granskas även under pågående lastning så att felaktigheter kan rättas till på ett tidigt stadium.

4. Särskild uppmärksamhet skall ägnas

åt lastningen på öppna vagnar av sådant gods för vilket risken för förskjutning är stor, t ex skrot, tomfat, pappersavfall, massabalar, sliprar, massaved, plåt samt

åt lastningen av vagnar som skall befordras på överföringsvagnar.

5. Utgör lastad vagn fara för trafiksäkerheten får fraktavtalet inte slutas förrän lasten justerats, förankrats eller på annat sätt tryggats. I tveksamma fall skall station rådfråga sektionens lastningsinstruktör eller distriktets godsövervakare.

6. Skall gods på öppna vagnar befordras under tullförsegling skall avsändaren ha täckt godset med presenningar så att tullsäker plombering kan göras och gods inte kan avlägsnas utan att plomberingen bryts.

Åtgärder vid
överbelast-
ning

154: 1. Upptäcker avsändningsstationen innan fraktavtalet slutits att vagn belastats över tillåten lastgräns skall avsändaren lasta av den överskjutande viktmängden innan sändningen tas emot.

2. Upptäcks överbelastningen först sedan fraktavtalet slutits skall avsändningsstationen omedelbart underrätta avsändaren.

Upptäcks överbelastningen på station i godsets väg skall denna station ta kvar vagnen och underrätta avsändningsstationen genom telegram.

3. Har avsändaren inte inom 10 dagtimmar vidtagit åtgärder för att lasta av överskjutande viktmängd kan järnvägen lasta av den på avsändarens bekostnad och risk.

Anm. Med dagtimmar förstås tiden från kl 7 till kl 17 vardagar, dag före sön- och helgdag dock tiden från kl 7 till kl 13.

4. Begär avsändaren att det avlastade godset skall sändas vidare eller återsändas skall det behandlas som en särskild sändning.

Järnvägen kan dock medge att godset får lastas i vagn med samma slags gods som för avsändarens räkning befordras från avsändningsstationen förbi den station där godset lastats av. Denna vagn får då på avsändningsstationen inte lastas till högre vikt än att det avlastade godset ryms inom lastgränsen. Avsändaren skall i fraktsedeln tydligt ange att vagnen skall göra uppehåll för lastning på den station där det avlastade godset finns.

Överskriden
lastnings-
frist

155. Lastas inte gods inom frist som är medgiven i Järnvägstrafikstadgan (särtryck 600) skall vagns- och presenningspengar tas ut (SJ Godstaxa - särtryck 1050).

156-158. (Reserv nr)

9. Särskilda föreskrifter för styckegods

a. Transportplaner, styckegodsvagnar m m

159: 1. Trafikbyrån ger för varje tidtabellsperiod ut följande transportplaner för styckegods på de normalspåriga bandelarna:

Transportplaner

Transportplaner för resgods, expressgods och ilstyckegods – Rigpl – (särtryck 654 S – södra delen och 654 N – norra delen).

Transportplaner för fraktstyckegods under värme och för explosiva varor av transportklass C – Tplux – (särtryck 655 Ux).

Transportplaner för fraktstyckegods utom för fraktstyckegods under värme och explosiva varor av transportklass C – Fgpl – (särtryck 655 S – södra delen och 655 N – norra delen).

2. Trafiksektionsföreståndare ger ut transportplaner för smalspåriga bandelar, transportplaner för regelbundna sändningar av mjölk och grädde och tomma mjölk- och gräddflaskor.

Berörs mer än en trafiksektion skall planerna göras upp i samråd mellan trafiksektionsföreståndarna.

3. På vissa sträckor befordras styckegods med lastbilar, s k kretskörning. Förteckning över dessa sträckor jämte tidtabeller för bilarna finns i särtryck 655 S och N.

4. Expressgods befordras enligt transportplanerna för resgods.

5. Styckegodssändningar av normalilgods (paketgods), rabattilgods med förtur och snabbilgods befordras med snälltåg, persontåg, ilgodståg, blandade tåg och godståg i den utsträckning tågen enligt planerna är upplåtna för ilstyckegods.

Styckegodssändningar av snabbilgods kan enligt planerna dessutom befordras med vissa tåg som inte är upplåtna för annat ilstyckegods.

6. Styckegodssändningar av rabattilgods befordras med persontåg, ilgodståg, blandade tåg och godståg som är upplåtna för ilstyckegods. Befordring med snälltåg får ske endast om planerna uttryckligen medger det.

7. Fraktstyckegodssändningar av färskvarugods befordras enligt planerna för vanligt fraktstyckegods.

8. Stationsföreståndare kan medge att andra än enligt planerna upplåtna tåg används för ilstyckegodssändningar i följande fall:

a) För medicin samt enstaka sändningar av levande, avskurna blommor och dagstidningar om godset därigenom kommer snabbare till bestämmelsestationen;

b) För enstaka sändningar om avsändaren begär det, förhållandena motiverar det och ingen olägenhet behöver befaras.

Uppgift på de tåg som i sådant fall skall användas skall fogas till frakt-sedeln om så är behövt.

I regel bör dock avsändaren hänvisas till att lämna in gods som express-gods om de planenliga ilgodslägenheterna inte ger tillräckligt snabb befordring.

9. Om ändring i transportplanerna se art 226.

Befordrings-
väg

160. Gods skall befordras över väg som är angiven i Vägplaner för gods-befordring (särtryck 652 S — södra delen och 652 N — norra delen), i transportplaner eller i Samtrafikstabellen eller över väg som avsändaren föreskrivit i fraktsedeln.

Om övergångslapp på expressgods och på styckegods i övrigt som skall befordras annan väg än den ordinarie se art 75.

Styckegods-
vagnarnas
indelning o
beteckning

161: 1. Vagnar för befordring av il- och fraktstyckegods indelas i stations-vagnar, omlastningsvagnar och kursvagnar.

För styckegods i allmänhet skall slutna vagnar användas.

Gre-vagnar får inte användas i styckegodstrafiken.

Användningen av övriga, rymliga, slutna vagnar, d v s G, Gk, Gr, Grh, Gru, Gu och Gus, i styckegodstrafiken bör inskränkas i möjlig mån och begränsas till sådana fall då vagn med stor rymd är nödvändig med hänsyn till godsmängden eller av vagn tekniska skäl (t ex krav på elektrisk genomgångsledning.)

För fraktstyckegods som inte får eller inte lämpligen kan lastas tillsam-mans med vanligt styckegods (se art 178) skall öppna vagnar användas. Dessa öppna styckegodsvagnar kallas isoleringsvagnar. De kan utgöras av stations-, omlastnings- eller kursvagnar.

2. Planenliga styckegodsvagnar ställs ut och befordras enligt transport-planerna.

3. Förutom i särskilda styckegodsvagnar befordras styckegods i resgods-vagn eller annat utrymme i tåg i den utsträckning transportplanerna anger.

Stations- och
omlast-
ningsvagnar

162: 1. Stations- och omlastningsvagnar (direkta styckegodsvagnar) går i regel från vagnarnas avsändningsstationer till deras bestämmelsestationer utan lastning och lossning under vägen.

2. Stationsvagn (stv) används för gods endast till vagnens bestämmelse-station lokalt.

3. Omlastningsvagn (olv) används i regel för gods till vagnens bestäm-melsestation lokalt och dessutom till de andra stationer som för varje vagn anges i planerna.

4. Tilläggs-vagn till stations- eller omlastningsvagn får ställas ut endast om den planenliga vagnen blir fullastad.

5. Tillfällig (d v s i planerna inte intagen) stations- eller omlastningsvagn får ställas ut om en avsändnings- eller omlastningsstation har minst 3 000

kg gods (beräknad vikt) eller så mycket gods att vagnens hela utrymme tas i anspråk för

gods till en och samma bestämmelsestation när det gäller stationsvagn, gods till vagnens bestämmelsestation och andra stationer till vilka gods enligt vägplaner eller transportplaner skall befordras över vagnens bestämmelsestation när det gäller omlastningsvagn.

Tillfällig omlastningsvagn bör dock ställas ut endast till sådana stationer som har möjlighet att lasta om gods i mera betydande omfattning.

6. Om direkta styckegodsvagnar till utlandet se art 165.

163: 1. Kursvagn (ksv) används för gods till och från stationer på en viss sträcka. Kursvagnar

2. Varje kursvagn har ett transportnummer, föregånget av bokstavsbe-teckning:

Fg för vagnar avsedda för fraktstyckegods,

Ig för vagnar avsedda för ilstyckegods,

V för vagnar avsedda för fraktstyckegods under värme.

3. För att tilläggsvagn inte skall behöva ställas ut får gods undantagsvis lastas i annan kursvagn än den för godset avsedda under förutsättning att utrymmet i fortsättningen blir tillräckligt och att det inte medför extra omlastning.

Station som lastar ilstyckegods i annan vagn än den för godset avsedda skall underrätta berörda stationer.

4. Tilläggsvagn till kursvagn får ställas ut om kursvagn blir fullastad,

om det gods som en station skall lasta i en och samma kursvagn väger minst 2 000 kg eller upptar en vagns hela utrymme,

om det gods som en station skall lasta i en kursvagn är sådant att lastningen skulle ha vållat avsevärd tågförsening.

5. Station som ställer ut tilläggsvagn till ilgodskursvagn skall under-rätta berörda stationer om tilläggsvagnens littera, nummer, tekniska utrustning och plats i tåget samt om eventuella avvikelser från planerna.

6. Tilläggsvagn bör i regel inte framföras längre sträcka än nödvändigt. Stations- och konduktörspersonal skall lasta eller lasta om gods med tanke härpå.

7. Måste tilläggsvagn gå ända fram till den ordinarie vagnens slutstation bör vagnarna ges olika uppgifter så att gods till en och samma station eller sträcka inte lastas i båda vagnarna.

8. När tilläggsvagn kopplats till tåg får den ordinarie vagnen befordras till sin slutstation med annat godsvagnsförande tåg som kommer tidigare dit om vagnen inte innehåller gods som skall lossas före slutstationen och inte behövs för gods som skall lastas.

Insättning och uttagning av kursvagnar för gods under värme

164: 1. Kursvagnar för gods under värme skall sättas in och tas ut på tider som avtalas mellan trafiksektionsföreståndarna. Alla kursvagnar inom ett och samma område skall sättas in och tas ut samtidigt. Områdena är följande:

Område I Bansträckan Storlien – Bräcke – Ånge – Sundsvall och norr därom belägna sträckor.

Område II Bansträckor belägna mellan områdena I och III.

Område III Bansträckorna Södertälje – Eskilstuna, Läggesta – Mariefred, Åkers styckebruk – Strängnäs, Stålboga – Skebokvarn, Stockholm – Hallsberg – Falköping – Göteborg, Strömstad – Göteborg och söder därom belägna sträckor.

Kursvagnarna värms dock upp på olika sträckor först då det verkligen behövs.

2. Anmälan skall göras till trafikbyrån i god tid och helst 14 dagar före den tidpunkt då vagnarna skall sättas in eller tas ut.

Anmälan görs för område I av trafiksektionsföreståndaren i Umeå, för område II av trafiksektionsföreståndaren i Bollnäs och för område III av trafiksektionsföreståndaren i Nässjö. Dessa trafiksektionsföreståndare ansvarar närmast för att vagnarna sätts in och tas ut vid lämplig tidpunkt.

Trafikbyrån underrättar stationerna genom cirkulär.

Direkta stycke-
godsvagnar i trafik
med utlandet

165. Tillfälliga (d v s i planerna inte intagna) styckegodsvagnar i trafik med utlandet får ställas ut endast om tullföreskrifterna inte lägger hinder i vägen och

a) lasten upptar vagnens hela utrymme eller består av levande djur, dock inte smådjur och fjäderfä i burar,

b) lastens vikt uppgår till minst 1 500 kg för fraktgods eller för sammanlastat il- och fraktgods och minst 1 000 kg för enbart ilgods,

c) lasten består av endast ett kolli som väger mer än 500 kg eller av flera kollin av vilka åtminstone ett väger mer än 500 kg.

Vissa styckegodsvagnar skall planenligt användas för både il- och fraktgods. I övrigt bör i regel il- och fraktstyckegods inte lastas i samma vagn.

Sparsamhet
med stycke-
godsvagnar
vid vagnbrist

166. Vid högtrafik och vagnbrist skall största sparsamhet med styckegodsvagnar iakttas. Tilläggsvagnar till ordinarie styckegodsvagnar och tillfälliga styckegodsvagnar får ställas ut endast om det är absolut nödvändigt.

Arbetsplaner
förmagasins-
tjänsten

167: 1. Station från vilken styckegodsvagnar planenligt sänds och till vilken styckegodsvagnar planenligt kommer skall upprätta arbetsplan för godsmagasinet. Planen kan upprättas på "Arbetsplan samt lastnings- och lossningsplan för fgm," bl 664.1 eller ges annat utförande som bättre lämpar sig för stationen.

På planen anges nummer, ankomst- och avgångstider för de tåg med vilka vagnarna befordras, vagnarnas transportuppgifter, vilket spår de ställs upp på och tiden när de växlas in till eller ut från magasinet.

Skall stationen planenligt även lossa ur styckegodsvagnar ställda till andra stationer eller lasta i vagnar som ställts ut av andra stationer kan detta anges i arbetsplanen om så anses lämpligt.

2. Arbetsplanen skall anslås i godsexpeditionen och i gods- eller omlastningsmagasinet på plats som är tillgänglig för all personal som berörs av den.

168: 1. Stationer som inte upprättar arbetsplan enligt art 167 skall göra upp lastningstabeller som på ett överskådligt sätt visar i vilka tåg och vagnar styckegods skall lastas.

Lastnings-
tabeller

2. Tabellerna ges den form och uppställning som är lämplig med hänsyn till omfattningen av stationens styckegodstrafik och förhållandena i övrigt.

På stationer med relativt begränsad styckegodstrafik kan "Lastningstabell för resgods, expressgods och ilstyckegods", bl 632.51 och "Lastningstabell för fraktstyckegods", bl 632.50 lämpligen användas.

På stationer med ringa styckegodstrafik kan det vara tillräckligt att i de exemplar av transportplanerna som är avsedda för personalen, med rött stryka under de föreskrifter om lastning som gäller för stationen.

3. Lastningstabellerna skall anslås i godsexpeditionen och i magasinet på plats som är tillgänglig för all personal som berörs av dem.

169. Stationer med mera omfattande styckegodstrafik bör genom skyltar i magasinerna och på vagnarna ange var gods till olika stationer skall lastas.

Väglednings-
skyltar

Kritpåskrifter på vagnarna bör undvikas.

170-172. (Reserv nr)

b. Lastning

Expressgods **173:** 1. Expressgods jämte transporthandlingar skall lämnas direkt till godsvårdaren om sådan följer med tåget, i annat fall till tågbefälhavaren. Det skall kontrolleras att alla handlingar är med. Handlingarna till expressgods får inte blandas med annan järnvägspost.

2. Expressgods skall om möjligt lastas på särskild plats i vagnen.

Lastning direkt i tåg **174:** Gods som skall lastas direkt i tåg skall i förväg sorteras till olika utrymmen i tåget samt i god tid föras ut till plats där vagn som godset skall lastas i beräknas stanna. Följer godsvårdare med tåget skall han i den mån arbetet medger leda inlastningen och själv delta i den.

För kyla m m ömtåligt ilstykkegods o expressgods **175:** 1. Ilstykkegods och expressgods som är ömtåligt för kyla, t ex blommor, levande kycklingar, burfåglar, levande fisk (akvariefisk), levande hummer, hundar, katter, marsvin och andra smärre djur, matvaror som innehåller majonäs, vissa apoteksvaror bör under vintern lastas i uppvärmt godsutrymme och inte i ouppvärmda ilgodskursvagnar eller andra kalla utrymmen. Godset får dock inte placeras så nära värmeelement att det tar skada av värmen.

I rälsbusståg bör för kyla ömtåligt gods inte lastas i F-avdelning utan tas in i förarhytt.

2. Nejlikor skall om möjligt inte lastas i samma utrymme som färsk frukt. Blommorna kan nämligen ta skada av utdunstningen från frukten. Under fruktsäsongen ställs särskilda ilgodskursvagnar för frukt och bär ut på vissa linjer. Måste nejlikor befordras i samma vagn som färsk frukt bör verkan av fruktens utdunstning mildras genom att vagnens ventiler eller luckor hålls öppna om så kan ske med hänsyn till yttertemperaturen.

Färsk fisk **176:** 1. När färsk fisk lastas tillsammans med annat gods i vagn som saknar spjälbottnar eller särskilda transportbackar för fisklådor skall vagnsgolvet täckas med sågspån i sådan utsträckning att övrigt gods inte kan skadas av smältvatten från fisklådorna.

2. Färsk fisk får inte lastas ovanpå sändningar av skaldjur eller färsk fisk i pappådor enär dessa kan skadas av smältvatten.

Stuvning av styckegodsvagnar **177:** 1. Styckegods bör lastas i behållare och på lastpallar i den utsträckning som är möjlig och lämplig. Hänsyn skall tas till bestämmelsestationernas möjligheter att lossa behållare och lastpallar.

2. Vid stuvning av styckegodsvagn skall bl a iakttas

att gods lastas så att det inte kan skada annat gods eller själv ta skada – hänsyn skall tas till de olika kollinas tyngd, emballage, innehåll, form (vassa kanter och hörn) m m,

att grövre och öomt gods i möjlig mån placeras i ena änden av vagnen och finare och ömtåligare gods i andra änden,

att fyllda plastkärl inte lastas liggande,

att för väta ömtåligt gods inte placeras intill dörrar eller luckor utan helst på skyddad plats i vagnen,

att gods lastas så att det inte kan skadas vid de stötar som uppstår under tågets gång och under växling. Godsskyddsmattor skall användas som mellanlägg då så är lämpligt,

Anm. Godsskyddsmattor tillverkas av kasserade broms- och värmeslangar och bildäck genom trafikbyråns försorg. Rekvisition skall göras hos trafikbyrån, godsvården.

att gods inte lastas så att det kan förskjuta sig mot dörrarna och skadas när dessa öppnas eller göra det omöjligt att öppna dörrarna,

att större kollin, t ex långa järnrör och större snickeriarbeten inte placeras för dörrarna så att lossning försvåras eller omöjliggörs,

att gods i den mån utrymmet tillåter lastas så att adressen blir synlig,

att färskvarugods och levande djur i emballage placeras på lätt åtkomlig plats. Om lastning av levande djur se även art 338,

att gods som hör till samma fraktsedel om möjligt lastas i samma vagn,

att olika inte fullständigt adresserade partier hålls åtskilda från varandra och att de kollin som är adresserade läggs överst i varje parti.

3. Skall gods lastas eller lossas under vägen skall dessutom iakttas

att godset stuvats stationsrätt eller enligt föreskrifterna i transportplanerna, att tillräckligt utrymme beräknas för lastning vid övriga stationer.

4. Om ett större parti gods till en viss bestämelsestation som ligger bortom vagnens slutstation lastas i omlastnings- eller kursvagn bör det lastas för sig och märkas ut. Vagnens slutstation har då möjlighet att ställa om vagnen utan att lasta om detta gods.

5. Måste lastning av styckegodsvagn avbrytas för växling vid magasinet skall lasten flyttas om så att den ligger stadigt och inte rasar ihop och skadas vid ryck och stötar under växlingen.

178: 1. I isoleringsvagnar skall lastas:

a) eldfarliga oljor av första och andra klass. De får inte lastas i samma vagn som lätt antändbart gods (hö, halm, torvströ, träull m m).

Om undantag för vissa sändningar se mom 2;

Användning
av isolerings-
vagnar

Anm. Fotogen anses inte som eldfarlig olja av andra klass vid befordring på järnväg och får därför liksom oljor av tredje klass, d v s motorbrännolja och eldningsolja, lastas i samma vagn som lätt antändbart gods.

b) kärl med högst 100 kg klor, svaveldioxid (svavelsyrighet) eller fosgen, (kärl med mer än 100 kg sådan vara skall befordras i särskild vagn, se bil 5);

c) kärl med frätande mineralsyror;

d) slakteriavfall (lungor, inälvor o s v) som är avsett till djurföda, s k rävmat. Är avfallet emballerat i fat av järn eller annat lika hållbart ämne som förhindrar läckage och dålig lukt får det lastas i vanlig styckegevagn;

e) annat gods som kan skada vanligt styckegods genom att ge det lukt eller utsätta det för väta, frätning, färgning, nedsmutsning, sönderrivning o s v, t ex

vissa flytande varor i damejeanner utan omgivande uppsamlingskärl, tomma fat och andra kärl som innehållit i a) – c) nämnda flytande varor eller fotogen, motorbrännoljor, eldningsolja, färger, linolja, smörjningsolja m m och som kan innehålla rester av sådana varor,

tomburor i vilka levande djur befordrats,

tomma begagnade fisklådor,

nyoljade presenningar,

tjätat drev och tågvirke,

bräder och lämmar som använts vid forsling av kol, koks m m,

lantbruks- och andra maskiner med spetsiga eller skarpa utskjutande delar,

f) gods som på grund av längd eller omfång inte utan stora svårigheter kan lastas i slutna vagnar.

2. Enär befordringstiden i regel blir betydligt längre för gods i isoleringsvagnar än för gods i andra styckegodsvagnar är det angeläget att intet annat gods lastas i isoleringsvagnar än som skall eller verkligen bör befordras i dem. Isoleringsvagnarna bör därför *inte* användas för

a) livsmedel (t ex salt sill, om inte tunnorna eller kärnen läcker),

b) salta tarmar för korvtillverkning (dessa tarmar är väl rengjorda och packade i täta fat, tunnor, drittlar eller lådor och anges i regel i fraktsedeln som "salta tarmar"),

c) eldfarlig olja av första och andra klass om oljans vikt inte överstiger 10 kg och den är förpackad enligt föreskrifterna i bil 4,

d) eldfarlig olja av första klass om oljans vikt inte överstiger 20 kg och den förvaras i explosionsfritt kärl av järn eller annan metall,

e) eldfarlig olja av andra klass om oljans vikt inte överstiger 20 kg och den förvaras i kärl av järn eller annan metall,

f) fernissor, gummilösningar, färger, cellulosalacker och dylikt som är förpackade på sådant sätt att läckage inte behöver befaras vid normal behandling av godset,

g) fat med andra än i mom 1a)–c) nämnda flytande ämnen om faten är rena utvändigt och så stabila att läckage inte behöver befaras vid normal behandling av godset,

h) ackumulatörer (startbatterier) om de är säkrade mot kortslutning och, om de innehåller frätande syra eller lut, är emballerade i trälådor och inbäddade i material som kan suga upp syran eller luten. Sådan emballering fordras dock inte om ackumulatörerna är av hållbart material och så beskaffade att syra eller lut inte kan tränga ut i farlig mängd (Se bil 2),

- i) vissa eldsläckningsapparater som innehåller bl a svavelsyra (se bil 2),
 j) maskiner eller andra föremål bara därför att det är besvärligt att lasta dem i vanliga styckegodsvagnar,
 k) ämnen i plastkärl som godkänts av SJ (se art 40).

3. För befordring av isoleringsgods som består av t ex burkar med färg, mindre damejeanner, kärl med flytande varor och andra småkollin finns särskilda häckar. De kan sättas fast på standardlastpall och kan därför lätt hanteras med gaffeltruck och lyftvagn. Isoleringvagnar bör utrustas med sådana häckar enär de skyddar godset och underlättar hanteringen.

Häckarna är märkta med hemstationens namn och föreskrift om att de skall återsändas till denna. På återvägen bör de användas för befordring av gods då så är lämpligt.

Station som har användning för häckar kan rekvirera sådana från förrådet.

4. För att lossning av kursvagn för isoleringsgods skall underlättas bör gods till viss station lastas på den sida av vagnen från vilken godset skall lossas.

Trafiksektionsföreståndare bör därför upprätta planer som anger från vilken sida i farriktningen de olika stationerna lossar isoleringvagn.

5. Lämnarna på isoleringvagnar skall vara uppfälda under tågets gång.

6. Station som ställer ut kursvagn med isoleringsgods bör göra upp en lossningsuppgift enligt något av följande mönster

Lossningsuppgift

Isolvagn nr från till tåg den

Till station	Antal kolli	Anm

Lossningsuppgift

Isolvagn nr från till tåg den

Ntv 5	Pc 1
Mk 8	Lkä 4

Söder

Norr

Godsvårdaren för sedan lossningsuppgiften efter den lastning och lossning som sker på mellanstationerna.

7. På sträckor där isoleringsgods förekommer endast i obetydlig omfattning ställs isoleringsvagn inte ut. Godset får där befordras i kursvagnar för vanligt fraktstyckegods. Kan godset inte befordras i sådan vagn lastas det på lämplig öppen vagn, tom eller lastad, i tåget. I båda fallen skall beaktas att eldfarliga ämnen inte lastas i vagnar som innehåller lättantändligt gods och att godset inte lastas i omedelbar närhet av annat gods som kan ta skada. Då så behövs skall godsets bestämmelsestation eller omlastningsstation underrättas om var godset lastats i tåget.

Prickning av gods i kursvagn 179. Gods som lastas i kursvagn bör om möjligt prickas av efter fraktsedlarna.

Kontroll av stuvningen 180. På större stationer och särskilt på sådana där styckegodsvagnar ställs ut skall ansvaret för stuvningen av styckegodsvagnar vila på viss tjänsteman (tjänstgöringstur). Denne skall godkänna lastningen innan vagnarna växlas ut.

Detta åliggande skall anges på arbetsordningen för magasinistjänsten.

181-183. (Reserv nr)

c. Statistik över belastningen i fraktstyckegodsvagnar

184. Under de tider som trafikbyrån föreskriver i Ta-cirkulär skall uppgifter föras enligt art 185 och 186 om belastningen i stations-, omlastnings- och kursvagnar för fraktstyckegods.

Statistik över belastningen i fraktstyckegodsvagnar

185: 1. Uppgifter om stations- och omlastningsvagnar skall föras på "Belastningen i ankomna stations- och omlastningsvagnar", bl 632.70 av varje station som dellossar eller slutlossar sådan vagn.

Station- och omlastningsvagnar

För vagn till utlandet som endast innehåller redan exportkontrollerat gods och som passerar gränsstationen utan kontroll av innehållet skall vagnens avsändningsstation föra uppgiften.

I övrigt skall gränsstationerna föra uppgifter om vagnar till utlandet.

Stationer vid enskilda järnvägar för uppgifter om de vagnar som kommer från SJ.

2. Särskilda blanketter skall föras för varje avsändningsstation och för följande slag av vagnar

stationsvagnar,

„ med isoleringsgods,

omlastningsvagnar,

„ med isoleringsgods.

På blanketter för isoleringsvagnar skall antecknas "Isol".

3. Stationer som får vagnar till både ankommande och avgående magasin, omlastnings- och lokalmagasin eller från annan stations såväl ankommande som avgående magasin, omlastnings- och lokalmagasin skall föra vagnarna till och från de olika magasinen på särskilda blanketter.

4. Som ankomsttåg skall anges det tåg med vilket vagnen i verkligheten kom.

Vagnar som normalt skulle ha kommit fram under statistikperioden men som blivit försenade bör även tas med.

För att göra det lättare att ange ankomsttåg får stationerna anteckna vagnsnummer i blankettens anmärkningskolumn.

5. I viktcolumnen anges beräknad vikt enligt fraktsedlarna.

Om flera stationer lastat gods i samma vagn skall anmärkningsvis anges den vikt som varje annan station än vagnens avsändningsstation lastat.

6. Stationerna skall summera antalet vagnar och antalet kilo på varje blankett.

186: 1. Uppgifter om kursvagnar skall föras på "Godsvårdarrapport", Kursvagnar bl 632.29.

2. Utgångsstation för kursvagn eller tilläggsvagn till kursvagn skall utfärda en blankett för varje vagn.

Blankett skall utfärdas även för vagn som kommer att framföras endast under en del av statistikperioden. Blanketten skall föras även för den del av befodringssträckan som faller utanför statistikperioden.

EJ stationer upprättar godsvårdarrapport för vagnar som går ut från EJ.

3. I viktcolumnnen (på blankettens baksida) anges beräknad vikt enligt fraktsedlarna.

4. Rapporten lämnas till godsvårdaren tillsammans med fraktsedlarna. Godsvårdaren fyller i rapporten allt efter som lossning eller lastning sker.

5. Följer inte särskild godsvårdare med skall godsvårdarrapporten föras av personalen på de stationer där lossning eller lastning sker.

6. Slutstation för kursvagn eller tilläggsvagn till kursvagn skall se till att rapport lämnas eller är med fraktsedlarna.

Stationen skall summera kolumnerna 2 och 3 på blankettens baksida. Summorna i dessa kolumner skall vara lika om blanketten förts rätt.

Insändning
av uppgifter-
na

187: 1. Uppgifterna om stations- och omlastningsvagnar samt godsvårdarrapporterna för kursvagnar skall sändas till egen trafiksektionsföreståndare senast den dag som anges i Ta-cirkuläret om att uppgifterna skall föras.

Från station som är gemensam för olika trafiksektioner skall dock godsvårdarrapporterna sändas till den trafiksektionsföreståndare inom vilkens sektion kursvagnarna senast befordrats.

2. Trafiksektionsföreståndare skall kontrollera att uppgifter kommer in för alla planenliga vagnar. Han skall granska uppgifterna.

3. Senast den dag som anges i Ta-cirkuläret skall trafiksektionsföreståndare sända uppgifterna om de normalspåriga vagnarna till trafikbyrån. Saknas uppgift för någon vagn skall detta särskilt anges.

Uppgifterna för de smalspåriga vagnarna behålls av trafiksektionsföreståndaren.

188-192. (Reserv nr)

F. Godsvagnsförande tåg och deras användning

1. Transportplaner, godstågens indelning och transportuppgifter m m

193: 1. Trafikbyrån ger för varje tidtabellsperiod ut följande planer för befordring av godsvagnar i tågen på de normalspåriga bandelarna. Transportplaner

Transportplaner för godsvagnsförande tåg – Gtpl – (särtryck 656 S – södra delen och 656 N – norra delen).

Översikt över transportlägenheter för vissa vagnslastsändningar – Gtö – (särtryck 656 Ö).

2. I särtryck 656 S och N är snälltåg och persontåg medtagna endast om de planerligt får användas för befordring av andra godsvagnar än styckegodsvagnar. Om styckegodsvagnar i snälltåg och persontåg se därför även de transportplaner som är nämnda i art 159.

3. Trafiksektionsföreståndare ger ut planer för smalspåriga bandelar.

4. Om ändring i transportplanerna se art 226.

5. Trafikbyrån ger också ut en publikation "SJ Godståg" med tider för de viktigaste godstågsförbindelserna.

Denna publikation tilldelas de större vagnslasttrafikanterna.

194: 1. Godstågen indelas enligt följande:

a) *Godsexpresståg*, snabbgående tåg (sth 90 km) avsedda för styckegods- och samlastningsvagnar enligt transportplanerna, vagnslastsändningar på ilgodsfraktsedel,

vagnslastsändningar på fraktgodsfraktsedel av ömtåligt och angeläget gods, såsom färskt kött, färskt fläsk, färsk frukt, färska bär, färska grönsaker,

vagnar enligt trafikbyråns eller trafiksektionsföreståndares medgivande.

Om förbud inte finns i transportplanerna får även andra vagnslaster och tomvagnar sändas med godsexpresstågen.

Vissa godsexpresståg ingår som led i det internationella TEEM-nätet (Trans-Europ-Express-Marchandises). Se art 195. Av transportplanerna framgår om ett godsexpresståg även är TEEM-tåg.

b) *Ilgodståg*, snabbgående tåg avsedda för vagnar med ilstyckegods, tidningar, postgods m m,

vagnslastsändningar på ilgodsfraktsedel,

andra vagnar enligt transportplanerna eller efter trafikbyråns eller trafiksektionsföreståndares medgivande.

Godstågens
indelning och
transport-
uppgifter

c) *Direktgodståg*, tåg avsedda för vagnutbyte endast mellan två bestämda stationer.

Om plats finns i direktgodståg och detta gör tillräckligt långt uppehåll får dock även annan station koppla till vagnar till och bortom tågets slutstation.

d) *Fjärrgodståg*, tåg avsedda för vagnutbyte endast mellan de större stationerna på en viss sträcka.

e) *Lokalgodståg*, tåg huvudsakligen avsedda för gods och vagnar till och från de mindre stationerna på en viss sträcka och för växling på dessa stationer.

För lokalgodstågen indelas stationerna i:

huvudstationer, stationer varifrån lokalgodståg går ut, där de har sin slutstation eller där deras sammansättning i regel väsentligen ändras och

mellanstationer.

Sträckan mellan två närliggande huvudstationer kallas anmälningssträcka.

2. Om hur tågen upplåtes för godsvagnar se närmare transportplanerna.

3. Begär trafikant att godsvagnar skall kopplas till eller från ett direkt- eller fjärrgodståg på station där tåget inte gör uppehåll för trafikutbyte får trafiksektionsföreståndaren medge det

om till- eller avkopplingen kan göras utan större olägenheter och utan större kostnader för järnvägen och

om vagnarna inte på nöjaktigt sätt kan befordras från eller till stationen med lokalgodståg.

För uppehållet debiteras ingen särskild avgift.

Utländska
godstågsför-
bindelser

195: 1. Tåg för befordring av godsvagnar i utlandet finns intagna i Internationales Güterkursbuch (LIM), TEEM-tågen dessutom i särskilt häfte. De TEEM-tåg som är av intresse för trafiken till och från Sverige är även intagna i publikationen "SJ Godståg".

2. TEEM-tågen (Trans-Europ-Express-Marchandises) är genomgående internationella godsexpresser (sth 85-100 km). De upplåtes för vagnar med brådskande, konkurrenskänsligt och lättfördärligt gods, dock inte massgods. Järnvägsförvaltningen i avsändningslandet bestämmer närmare vilka godsslag som kan komma ifråga. Järnväg som övertar vagn i TEEM-tåg får inte neka att befordra vagnen vidare med sådant tåg, såvida inte godsets behandling på gränsstation kräver särskilt långt uppehåll.

3. I TEEM-tågen liksom i vissa andra snabbgående tåg i utlandet får endast framföras vagnar som är S- eller S- och SS-märkta. Vagnarna får lastas högst till den lastgräns som är angiven i S-raden. Se Godsvagnsföreskrifter (särtryck 636).

4. TEEM-tåg skall så tidigt som möjligt förutanmälas från förvaltning till förvaltning med uppgift om vagn- och axelantal, bruttoton samt gods-
slag som kräver särskild gränsbehandling. Oregelmsässigheter, som t ex
försening, skall även anmälas.

196: 1. För befordring av normalspåriga vagnar på smalspåriga bandelar
finns smalspåriga överföringsvagnar.

Överföring
mellan nor-
mal- och
smalspår

2. Uppgifter om stationer med överföringsramper finns i Svensk järn-
vägs- och stationsförteckning (särtryck 102) och i Uppgifter om största till-
låtna axeltryck på statens och enskilda järnvägar (särtryck 657).

Uppgifter om smalspåriga bandelar på vilka överföringsvagnar framförs
finns i särtryck 657.

3. Avtal om vidareändning av normalspårig vagn på överföringsvagn
bör inte träffas i fraktsedeln enär det inte alltid är möjligt att ordna sådan
befordring.

4. För överföring av smalspåriga vagnar på normalspårlinjer finns ett
mindre antal normalspåriga överföringsvagnar.

197-198. (Reserv nr)

2. Särskilda transportplaner för vissa sändningar.

Övervakning (Laufüberwachung) i utländsk trafik

Befordring
under av-
kopplings-
förbud

199: 1. Station som från avsändare eller mottagare tar emot framställen om befordring av vagnslastsändning under avkopplingsförbud (se art 10), skall skicka den till trafiksektionsföreståndaren.

2. Trafiksektionsföreståndaren undersöker i samråd med övriga berörda trafiksektionsföreståndare och enskilda järnvägar om befordringen kan utföras enligt trafikantens önskan.

3. Trafiksektionsföreståndare som gör upp transportplan skall genom telegram eller telegrambrev underrätta övriga trafiksektionsföreståndare och enskilda järnvägar samt avsändnings-, omkopplings- och bestämmelsestationerna. Härför kan "Tjänstetelegram ang transportlägenheter", bl 634.33 användas.

I ordern skall anges vagnsnummer, avsändnings- och bestämmelsestationer, godsslag, mottagare och de tåg med vilka sändningen skall befordras. Kan transportplan undantagsvis inte upprättas för hela befordringssträckan skall begäran göras om plan för den fortsatta befordringen.

4. Avsändningsstationen skall anteckna tågnumren på fraktsedeln och på vagnskorten.

5. Kan vagn av någon anledning inte befordras enligt plan skall den station där avvikelse uppstår omedelbart underrätta trafiksektionsföreståndaren som gör upp ny transportplan.

Ilgodsvagns-
laster

200: 1. Station som tar emot vagnbeställning för vagnslastsändning på ilgodsfraktsedel och gränsstation över vilken vagnslastsändning på ilgodsfraktsedel kommer in från utlandet skall omedelbart anmäla detta till trafiksektionsföreståndaren och begära transportplan för sändningen.

Anmälan behövs dock inte

a) om särskild transportplan redan finns för sändningar av det slag det gäller eller

b) om befordringen kan ske utan omkoppling i ett och samma tåg som enligt transportplanerna är upplåtet utan villkor för vagnslaster på ilgodsfraktsedel.

2. Trafiksektionsföreståndaren gör i samråd med övriga berörda trafiksektionsföreståndare och enskilda järnvägar upp transportplan och delger denna genom telegram eller telefon till avsändnings-, omkopplings- och bestämmelsestationerna. För delgivningen kan "Tjänstetelegram ang transportlägenheter", bl 634.33 användas.

3. Vagnslastsändning på ilgodsfракtsedel befordras med ilgodståg eller godsexpresståg i den omfattning som kan ske enligt transportplanerna,

med persontåg i den utsträckning som är möjlig och behövlig för att sändningen skall nå sin bestämmelsestation tidigare än om den befordras med andra godståg än ilgodståg och godsexpresståg.

Vissa persontåg är enligt transportplanerna upplåtna för lik och levande djur utan tilläggsavgift. Med andra persontåg befordras lik och levande djur endast om avsändaren begär det och erlägger tilläggsavgift (SJ Godstaxa – särtryck 1050).

Med snälltåg får vagnslastsändningar på ilgodsfракtsedel befordras i följande utsträckning:

a) snabbilgods (förekommer endast i trafik med Danmark, Norge och Finland);

b) sändningar av lik och levande djur mot tilläggsavgift (SJ Godstaxa – särtryck 1050) i den utsträckning trafiksektionsföreståndare eller trafikbyråns anser sig kunna medge;

c) sändningar av rabattilgods med förtur i den utsträckning transportplanerna anger eller, beträffande färsk fisk, trafiksektionsföreståndare anser sig kunna medge;

d) sändningar som enligt order skall befordras med snälltåg under avkopplingsförbud.

4. Avsändningsstationen skall anteckna tåglägenheterna på vagnskorten.

Följer vårdare eller tillsyningsman med skall avsändningsstationen delge honom transportplanen.

5. Kan vagn av någon anledning inte befordras enligt plan skall den station där avvikelse uppstår omedelbart underrätta trafiksektionsföreståndaren som gör upp ny transportplan.

201: 1. Station som tar emot anmälan om befordring av explosiva varor av transportklass C skall omedelbart sända avskrift av anmälan till trafiksektionsföreståndaren.

Explosiva
varor
av transport-
klass C

2. Trafiksektionsföreståndaren skall i god tid före avsändningsdag som anges i Transportplaner för fraktstyckegods under värme och för explosiva varor av transportklass C – Tplux – (särtryck 655 Ux) underrätta övriga berörda trafiksektionsföreståndare och enskilda järnvägar om anmälda transporter. Trafiksektionsföreståndare på vars sektion lossning skall ske skall härvid underrättas om de olika lossningsstationerna och den mängd som skall lossas på var och en av dem. Vid behov skall även övergångsstationer anges i anmälan.

Trafiksektionsföreståndare underrättar omkopplings-, omlastnings-, bestämmelse- och ordregivningsstationer inom egen sektion.

3. Efter överenskommelse med övriga berörda trafiksektionsföreståndare och mottagarna till godset kan trafiksektionsföreståndare låta befordra sändningar av explosiva varor av transportklass C annan väg än den ordinarie befordringsvägen om det därigenom blir obehövt att anordna ett tåg som i övrigt inte behövs.

4. Trafiksektionsföreståndare som ger order om att explosiv vara av transportklass C skall befordras med annat tåg än planenligt skall underätta avsändaren, avsändningsstationen, mottagaren och bestämmelsestationen, om ankomsttiden till bestämmelsestationen ändras.

5. Om befordring av explosiva varor se i övrigt bil 3.

Vagnslastsändningar av explosiva varor av transportklass B o D

202: 1. Station som tar emot vagnbeställning för vagnslastsändning av explosiva varor av transportklass B och D skall omedelbart anmäla detta till trafiksektionsföreståndaren och begära transportplan för sändningen.

2. Trafiksektionsföreståndaren gör upp transportplan i samråd med övriga berörda trafiksektionsföreståndare och enskilda järnvägar.

3. Trafiksektionsföreståndare som gör upp transportplan skall genom telegram eller telegrambrev underrätta övriga trafiksektionsföreståndare och enskilda järnvägar samt avsändnings-, omkopplings- och bestämmelsestationerna. Varje trafiksektionsföreståndare underrättar ordergivningsstationerna inom sin sektion.

För underrättelse och order kan "Tjänstetelegram ang transportlägenheter" bl 634.33 användas.

4. Avsändningsstationen skall anteckna tåglägenheterna på vagnskorten.

5. Avskrift av transportplanen skall fästas vid fraktsedeln så att den är lätt synlig.

6. Kan vagn av någon anledning inte befordras enligt transportplan skall den station där avvikelse uppstår omedelbart underrätta trafiksektionsföreståndaren.

7. Om befordring av explosiva varor se i övrigt bil 3.

Vagnslastsändningar av klor, svaveldioxid (svavelsyrlighet), fosgen

203: 1. Station som tar emot vagnslastsändning eller vagnbeställning för vagnslastsändning (även enstaka kärl med mer än 100 kg) av klor, svaveldioxid (svavelsyrlighet) eller fosgen skall begära transportplan hos trafikbyrån i följande fall

a) då transportplan inte finns angiven i Översikt över transportlägenheter för vissa vagnslastsändningar - Gtö - (särtryck 656 Ö),

b) då fler än 5 vagnar är anmälda till befordring med samma tåg. För vissa relationer finns dock alternativa transportplaner för sådana fall intagna i Gtö.

2. Om befordring av klor, svaveldioxid (svavelsyrlighet) och fosgen se i övrigt bil 5.

50
TA 107/63

204. Trafiksektionsföreståndare skall utfärda transportplan för sändning som överskrider lastprofilen och för sändning som kräver särskild tillsyn, omsorg eller andra åtgärder och därför erbjuder särskilda svårigheter att transportera. De särskilda villkor som gäller för transporten skall anges. Se art 102.

Laster som överskrider lastprofilen eller kräver särskilda åtgärder

205: 1. Avsändare kan begära transportövervakning (Laufüberwachung) av angelägna vagnslastsändningar i trafik med utlandet över Hälsingborg, Malmö och Trelleborg.

Övervakning (Laufüberwachung) i utländsk trafik

2. Laufüberwachung som är avgiftsfri innebär att befordringen sker under övervakning av järnvägsförvaltningarna och att dessa genom telegram underrättar det tjänsteställe som begärt övervakning om vagn försenas.

På särskild begäran lämnar förvaltningen även uppgift om när vagn passerat gränsstation.

3. Begäran om Laufüberwachung bör behandlas med urskiljning och endast beviljas för verkligt angelägna sändningar. Som exempel på sådana kan nämnas:

Sändningar som

på svensk sträcka befordras under avkopplingsförbud, från bestämmelsestationen skall befordras vidare med båt,

skall monteras eller demonstreras av montör eller ingenjör som sänds ut av avsändaren,

skall fylla hastigt uppkommen brist hos mottagaren,

består av livsmedel, levande djur, flyttsaker, utställningsgods, särskilt angeläget samlastningsgods och gods under värme.

4. Station som tar emot begäran om Laufüberwachung skall underrätta trafiksektionsföreståndaren i Hälsingborg resp Malmö eller trafikbyrån som genom telegram sänder begäran vidare till samtliga förvaltningar i vagnens väg.

5. I telegram till förvaltningarna skall anges vagnsnummer, varuslag, avsändningsstation, bestämmelsestation, befordringsväg, uppgift om var och när vagn överlämnas (dag, färjetur, timme) samt begäran om underrättelse när vagn passerar gränsstation om avsändaren begärt det.

Har leveransintresse deklarerats bör detta anges.

Uppräkning av tåglägenheter behövs inte. Däremot kan hänvisning göras till tabeller och kolumner i Internationales Güterkursbuch (LIM).

206-209. (Reserv nr)

3. Befordringsklasser för godsvagnar, turordning för vagnarnas befordring, sammanväxling av godsvagnsförande tåg m m

Befordringsklasser för godsvagnar

210. Godsvagnarna hänförs till följande olika befordringsklasser:

Klass A

- 1) vagnar, såväl lastade som tomma, vilka enligt transportplaner eller enligt särskild order skall befordras med bestämt tåg,
- 2) vagnar lastade med sändningar på ilgodsfraktsedel,
- 3) vagnar lastade med gods av följande slag på fraktgodsfraktsedel
 - a) gods under värme eller kyla,
 - b) färskvarugods (se art 4), potatis, flyttsaker, tivoli- och teatereffekter, utställningsgods, samlastningsgods och spridningsgods,
 - c) slakteriavfall, tarmar, lungor, inälvor m m som är avsedda till djurföda, s k rävmat,
- 4) fraktgodsvagnslaster med deklarerat leveransintresse,
- 5) TEEM-vagnar (se art 195).

Klass B

- 1) fraktgodsvagnslaster i allmänhet,
- 2) andra järnvägars tomvagnar,
- 3) beordrade tomvagnar i allmänhet.

Klass C

tomvagnar som beordrats som tågfyllnad (se Godsvagnsföreskrifter — str 636).

Turordning för vagnarnas befordring

211; 1. Får inte alla vagnar plats i planenligt tåg skall vagnar av klass A tas med i första hand, därefter vagnar av klass B och i sista hand vagnar av klass C.

2. I regel har inga vagnar företrädesrätt till befordring framför andra vagnar inom samma befordringsklass. Om en station till ett tåg har fler vagnar av samma befordringsklass än tåget kan ta, skall stationen dock se till att de äldsta vagnarna får företrädesrätt.

3. Station får från tåg koppla av genomgående vagnar av befordringsklass B för att bereda plats för vagnar av befordringsklass A och vagnar av befordringsklass C för att bereda plats för vagnar av befordringsklass A och B.

I övrigt får station koppla av genomgående vagnar för att bereda plats för egna vagnar endast om de avkopplade vagnarna kan befordras med tilläggståg till det ordinarie tåget och därigenom når sin bestämmelsestation praktiskt taget lika tidigt som om de befordrats med det ordinarie tåget.

4. För lokalgodståg skall huvudstation välja vagnar i följande ordning:

a) vagnar som enligt plan (normalplan, transportplan) skall befordras med tåget,

b) vagnar som enligt särskild order av trafikbyrån eller trafiksektionsföreståndare skall befordras med tåget,

c) vagnar från mellanstationer på närmaste anmälningsträcka enligt platsbegäran,

d) huvudstationens vagnar till mellanstationer på närmaste anmälningsträcka,

e) huvudstationens vagnar till och bortom närmaste huvudstation varvid dock hänsyn skall tas till de inskränkningar i tågens användning som anges i transportplanerna.

Kan inte alla anmälda vagnar tas med i ett lokalgodståg skall plats beredas så att största antal vagnar befordras längsta del av anmälningsträckan.

5. Huvudstation för lokalgodståg skall i regel ta kvar de långväga vagnarna och flytta över dem till efterföljande direkt- eller fjärrgodståg. Under alla förhållanden skall huvudstation ta kvar så många vagnar att plats bereds för vagnar från mellanstationer på närmaste anmälningsträcka enligt platsbegäran.

212: 1. Vid sammanväxling av godsvagnsförande tåg skall föreskrifterna i Säkerhetsordning (särtryck 110), Transportplaner för godsvagnsförande tåg (särtryck 656 S och N-Gtpl) och i mom 2-3 nedan följas.

Sammanväxling av godståg

2. Tilläggsvagn till kursvagn sätts in invid den ordinarie vagnen eller om denna flyttats över till annat tåg på dess plats i kursvagnsgruppen.

3. Vagn som skall vägas skall sättas in i gruppen till vägningsstationen.

4. I transportplanen kan föreskrivas att stationer med kort tåguppehåll inte behöver sätta in sina vagnar stations- eller grupprätt och att rättväxling sker på annan lämplig station.

213: 1. Med varje godsvagnsförande tåg skall följa Vagnslista (bl 634.84 – format A4 eller bl 634.85 – format A5).

Vagnslistor

Trafiksektionsföreståndare kan dock föreskriva att vagnslista inte behöver utfärdas för tåg med endast lokala uppgifter.

Då vagnslista skall sändas med fjärrskrift används "Utvidgad vagnslista", bl 634.85.1.

2. För tåg som vid viss station skall delas upp på två eller flera tåg skall redan den ursprungliga utgångsstationen skriva särskilda vagnslistor för de vagngrupper som senare skall gå vidare med olika tåg.

3. Efter överenskommelse mellan stationerna får särskild vagnslista skrivas för vagnar till station i tågets väg dit antalet vagnar i tåget är särskilt stort.

4. Vagnslistan får inte skrivas om under vägen. Hallsberg, Nässjö och Ånge skall dock skriva om vagnslistorna för sådana genomgående tåg som helt och hållet ombildas på dessa stationer, dock inte vagnslistor för genomgående vagngrupper förbi dessa stationer.

Vagnslistan får inte heller skrivas om för tåg som utan nämnvärd förändring fortsätter under annat nummer. Efter ändring av tågnummer skall vagnslistan fortsätta med tåget.

5. Vagnslista skall uppta de lastade och tomma vagnar, överksamma lok och andra fordon som befordras med tåget.

Vagnslistan skall föras enligt anvisningarna på blankettens baksida.

6. Vagnar och fordon av följande slag skall i vagnslistans anmärkningskolumn utmärkas sålunda:

kursvagn	Ck, Fg, Ig, Rg el V och transport- numret
omlastningsvagn	olv
samlastningsvagn	samlv
spridningsvagn	spridv
stationsvagn	stv
vagn under avkopplingsförbud	akplf
vagn av befordringsklass A	A
vagn som skall kylas elektriskt	elkyl
vagn som kyls med is	iskyl
vagn under värme ¹	vv
vagn lastad med eldfarligt gods ¹	eldf
vagn lastad med explosivt gods ²	expl
vagn lastad med fosgen ³	fosgen
vagn lastad med klor ³	klor
vagn lastad med tullgods ⁴	tullg
vagn lastad med svaveldioxid (svavelsyrighet) ³	svdiox
vagn som sänds för reparation	rep
vagn som sänds för revision	rev
vagn som sänds för smittrening	smitt
vagn som sänds för vägning	vägn i NN ⁴
skiljevagn	skv
vagn som får framföras med högst 60 km/tim	60

triangelmärkt vagn	△ ⁵
vagn som befordras enligt särskilt transporttillstånd	
då lasten överskrider lastprofilen	ölpr
i övriga fall	spectp
vagn med stångkoppel	stångkpl
rälsbuss eller rälsbussläpvagn sist i tåg	rbs
vagn med G-broms som måst kopplas in i tåg av	
bromsgrupp P	G-br
vagn med inte gradvis lossbar enkammarbroms typ	
Knorr, Knorr-E G, Knorr-E P, New York, Westing- K, KEG, KEP,	
house eller Westinghouse Lu	NY, W el W Lu

1 Vagnslastgods

2 Krutvagn och vagnslastgods

3 Vagnslastgods och vagn med kärl som innehåller mer än 100 kg

4 NN = vägningsstationens signatur

5 Vid fjärrskrivning av vagnslista anges "40"

214-216. (Reserv nr)

4. Platsbegäran och anmälningar

Plats-
begäran

217: 1. I den utsträckning och senast vid den tidpunkt som anges i transportplanerna skall stationerna genom telefon begära plats hos vissa bestämda stationer för det antal axlar och den vagnvikt i ton som de har att sända med tåget.

För lokalgodståg och för med dessa ur befordringssynpunkt jämställda blandade tåg skall platsbegäran även innehålla uppgift om befordringsklass.

2. För godsexpresståg, ilgodståg, fjärrgodståg, direktgodståg och för med dessa ur befordringssynpunkt jämställda blandade tåg skall platsbegäran om möjligt avse vagnar till de olika vagngrupper som tåget medför.

För lokalgodståg och för med dessa ur befordringssynpunkt jämställda blandade tåg skall platsbegäran omfatta vagnar dels till varje mellanstation för sig på egen anmälningsträcka, dels till och förbi nästa huvudstation.

3. Om det framgår av transportplanen att den station, hos vilken plats begärs, eller att viss station på anmälningsträckan skall lämna vagnanmälan med platsbegäran medräknad, skall vagnarna i platsbegäran delas upp på stationer och bansträckor i samma utsträckning som föreskrivits för vagnanmälan för tåget (se art 218).

4. Trafiksektionsföreståndare bör komma överens med anslutande enskilda järnvägar om förutanmälningar av vagnar från dessa.

5. Platsbegäran avfattas enligt följande exempel:

”Pb från Vr för tåg 7005 den 15/6: På 2 ax 24 ton A, 2 ax 14 ton B; H ob 4 ax 44 ton A, 2 ax 18 ton B.”

Det betyder att Vingåker i tåg 7005 den 15 juni begär plats till Pålsboda för 2 axlar 24 ton av befordringsklass A och för 2 axlar 14 ton av befordringsklass B samt till Hallsberg och stationer bortom Hallsberg för 4 axlar 44 ton av befordringsklass A och för 2 axlar 18 ton av befordringsklass B.

Antalet axlar och vagnvikten (vagnens+lastens vikt) anges således med siffror framför beteckningen för befordringsklass. Befordringsklasserna anges med bokstäverna A, B och C.

6. Platsbegäran skall av den station som tar emot den föras på ”Platsbegäran till tåg”, bl 634.22 som skrivs ut i två exemplar. Det ena lämnas till tågbefälhavaren och det andra till lokföraren. På dessa exemplar anges hur plats bereds. Tågbefälhavaren fogar sitt exemplar av platsbegäran till tågrapporten. För tåg som framförs utan särskild tågbefälhavare skrivs uppgiften i endast ett exemplar som lämnas till lokföraren.

7. Kan platsbegäran inte efterkommas – detta bör inträffa endast i undantagsfall och motiveras av verkligt starka skäl – skall den station hos

vilken plats begärts snarast möjligt och senast vid tågets avgång underrätta den station vars platsbegäran inte kunnat tillgodoses.

8. Kan tåget inte ta med den vagnvikt som finns angiven på uppgiften skall tågchefhavaren anteckna detta och anledningen därtill på blankettens baksida.

Kopplar station inte till den bestämda vagnvikten skall tågchefhavaren anteckna detta och orsaken därtill.

9. Finns utrymme ledigt i tåget på viss sträcka får vagnar kopplas till även om plats för dem inte förut anvisats. Förutsättningen är dock att efterföljande stationer får plats för sina vagnar enligt platsbegäran. Detta medgivande fritar inte stationerna från att sända in platsbegäran i föreskriven ordning. Det avser endast att göra det möjligt för stationerna att koppla till vagnar vilkas befordring med tåget inte kunnat förutses då platsbegäran lämnades.

218: 1. I den utsträckning och senast vid den tidpunkt som anges i transportplanerna skall stationerna genom telefon eller fjärrskrift lämna vagnanmälan till bestämda stationer. Vagnanmälan ger dessa stationer möjlighet att planlägga växlingen, att bedöma behovet av tilläggståg (extratåg) på olika sträckor och att avlåta platsbegäran.

Vagn-
anmälan

2. Vagnanmälan skall innehålla uppgifter om

a) loktypen (anges endast om tåget framförs av annan loktyp än tidtabellen föreskriver),

b) hela antalet axlar och hela vagnvikten,

c) antalet axlar och vagnvikt till och över viss station och sträcka enligt anvisningar i planerna för de olika tågen.

3. Trafiksektionsföreståndare får föreskriva

att vagnanmälan även skall innehålla uppgift om bromsvikt i ton av tryckluftsbroms.

4. Vagnanmälan avfattas enligt följande exempel:

”Vam från K för tåg 4033 den 15/6: Lok Ds; 60 axlar 490 ton, därav Tr-Sär ob 16 axlar 140 ton, Ss-F-Lah 8 axlar 75 ton, Khn ob 10 axlar 98 ton.”

Axlar och vagnvikt till och över längst bort i tågriktningen belägen station eller sträcka nämns först, därefter till näst längst bort belägen o s v.

5. Vissa stationer skall lämna tilläggsvagnanmälan. Den omfattar endast vagnar som kopplats till av stationen. Om intet annat anges i transportplanerna skall den lämnas i samma utsträckning som är föreskriven för närmast föregående station med vagnanmälningskyldighet.

6. I vissa fall skall enligt transportplanerna lämnas förutvagnanmälan om den beräknade tillförseln av vagnar. Förutvagnanmälan skall i regel följas av vagnanmälan.

7. För extra godståg som inte är intagna i planerna skall vagnanmälan och tilläggsvagnanmälan lämnas på samma sätt som för jämförliga ordinarie tåg.

8. Vagnanmälan kan skrivas på "Vagnanmälan", bl 634.47.

Anmälan om kvarstående vagnar

219. Om inte trafiksektionsföreståndare bestämt annat skall huvudstation för lokalgodståg och varje station där direkt- eller fjärrgodståg gör uppehåll för vagnutbyte snarast möjligt till trafiksektionsföreståndaren lämna uppgift om den vagnvikt som är eller förutses bli kvarstående efter tåget på egen station samt för lokalgodståg även på närmaste anmälningssträckas mellanstationer.

Förutanmälan till övergångsstation till linje med annan spårvidd

220. När sändningar av nedan nämnda slag skall befordras över linjer med olika spårvidder skall avsändningsstationen per telegram underrätta övergångsstation till linjen med annan spårvidd om det tåg med vilket sändningen avgår från avsändningsstationen:

vagnslastsändningar av lik, levande djur och andra vagnslastsändningar på ilgodsfrahtsedel,

vagnslastsändningar under värme eller kyla,

„ av färskvarugods (se art 4),

„ som skall lastas om till Ob- eller specialvagn.

Förutanmälan till bestämmelsestationer

221: 1. Förutanmälan genom telefon eller telegram (fjärrskrift) till bestämmelsestationerna av vagnslastsändningar och beordrade tomma godsvagnar i tågen bör ordnas i största möjliga utsträckning och på sätt som trafiksektionsföreståndarna i samråd bestämmer.

Sändningar av lik och vagnslastsändningar av levande djur skall alltid förutanmätas från lämplig station.

Vagnslastsändningar av varmvagnsgods till lokalgodstågs mellanstation skall alltid förutanmätas av den huvudstation som ligger närmast före bestämmelsestationen.

2. För vagnslastsändningar skall i förutanmälan anges vagnsnummer, littera, godsslag, avsändningsstation och mottagare.

För beordrade tomma vagnar skall anges antal och littera.

3. Station som erhåller förutanmälan skall snarast underrätta mottagare och vagnbeställare om väntade vagnar.

4. För förutanmälan av vagnar i lokalgodståg finns en särskild blankett "Förutanmälan av godsvagnar i lokalgodståg", bl 634.5.

5. Om förutanmälan järnvägsförvaltningarna emellan av TEEM-tåg se art 195:4.

222-224. (Reserv nr)

5. Organisation och övervakning av transporttjänsten

225: 1. För att bli dragkraften skall tas till vara så väl som möjligt skall antalet ordinarie godståg beräknas efter normalbehovet under tågplansperioden. Tilläggståg (extratåg) anordnas vid de tider och i den utsträckning trafiken motiverar.

Godstågsplanen,
extratåg

2. Tilläggståg (extratåg) skall tas in i godstågsplanen i tillräckligt antal för att täcka återkommande behov av tåg enligt erfarenheterna. Dessa tåg bör ha sådana lägen att befordringstiderna inte överskrids när gods befordras med dem i stället för med ordinarie godståg.

3. Trafiksektionsföreståndare skall samråda med andra berörda trafiksektionsföreståndare och med enskilda järnvägar när tilläggståg (extratåg) skall anordnas.

4. Tilläggståg (extratåg) skall anordnas då så är lämpligt och berättigat med hänsyn till det antal vagnar som beräknas bli kvarstående på stationerna efter de ordinarie tågen. Hänsyn skall bli a tas till

sändningarnas angelägenhetsgrad, t ex exportgods,
konkurrensskäl,
behovet av snabb vagnomsättning,
utrymmesbrist på bangårdarna,
möjligheten att använda återgående lok och därigenom reducera kostnaderna.

Tilläggståg (extratåg) bör i regel inte anordnas om sändningarna inte ens med sådant tåg kan komma fram till bestämmelsestationerna före arbetstidens slut dag före sön- eller helgdag men väl kan komma fram med ordinarie tåg på morgonen vardag efter sön- eller helgdag.

5. Tilläggståg (extratåg) skall i regel anordnas som direktgodståg eller som fjärrgodståg med så få och korta uppehåll som möjligt.

Större sändningar av exportgods, såsom trävaror, pappersmassa, malm och importgods, såsom stenkol m m bör i synnerhet vid högtrafik befordras i direktgodståg.

6. Avskrift av tillfällig tidtabell för godståg skall sändas till trafikbyrån.

7. För att mellanstationerna skall kunna expediera lokalgodståg, framförallt styckegodsförande, på i tågplanen fastställd tid bör tågen inte vara för stora. Föreskrift om högsta tillåtna antalet vagnar på olika sträckor bör därför anges i transportplanerna då så är behövligt.

Ändringar i transportplanerna

226: 1. Trafiksektionsföreståndare får i de av trafikbyrån utgivna transportplanerna göra tillfälliga ändringar som erfordras på grund av skiftningar i trafiken, t ex vid de större helgerna.

2. Trafiksektionsföreståndare får vidare under löpande tidtabellsperiod göra bestående ändringar som inte är av principiell natur och som endast berör egen sektion och inte medför ökat behov av vagnar. Anmälan om ändring skall med motivering lämnas till trafikbyrån.

3. Behov av bestående ändringar i övrigt skall anmälas till trafikbyrån.

Övervakning av transporttjänsten

227: 1. Trafiksektionsföreståndare skall leda och övervaka godstransporterna inom sektionen.

2. För kontroll över vagnställningen och bedömning av behovet av tilläggståg (extratåg) skall trafiksektionsföreståndare föreskriva att de stationer han utser, vid bestämda tidpunkter på dagen skall sända in rapport över den vagnvikt som finns på och väntas till stationen.

Tidpunkt för rapport skall av trafiksektionsföreståndaren bestämmas så för de olika stationerna att möjligheter finns att i god tid anordna lämpliga tilläggståg (se art 225:2).

Om så är lämpligt kan två eller flera sektioner inordnas under gemensam godstransportledning för att tilläggstågs- (och extratågs-)körning skall kunna ordnas på ett rationellt sätt.

3. Godstrafikledare och stationsföreståndare skall bl a skaffa sig noggrann kännedom om styckegods- och vagnslasttrafiken inom området och följa skiftningarna i dem under olika tider på året; stå i livlig förbindelse med trafikanterna och i samråd med dem planlägga framför allt de större transporterna;

övervaka transporterna i fråga om mottagning, lastning, vård under befordringen, lossning och utlämning och i fråga om styckegods även vagnarnas användning;

följa växlingstjänsten på de olika stationerna inom området och se till att den sker på effektivt sätt och är lämpligt planlagd med hänsyn till bl a strävan efter korta terminaltider;

se till att vagnarna befordras med de tåg som transportplanerna anger, att antalet ordinarie godståg av olika slag är anpassat efter det normala trafikbehovet, att lämpliga tilläggståg till de ordinarie godstågen anordnas i den utsträckning som behövs och att stockningar i trafiken hindras så långt det är möjligt;

lämna personalen anvisningar och förvissa sig om att personalen följer anvisningar och föreskrifter.

Om övervakning och åtgärder för ett rationellt utnyttjande av godsvagnsparken och för snabbt vagnomlopp se Godsvagnsföreskrifter (särtryck 636).

228-232. (Reserv nr)

G. Befordring

1. Tillsyn och kontroll. Omlastning och överlämning

233: 1. Tillsyn av gods under befordringen åvilar tågpersonalen då godset är i dess vård och i övrigt personalen på den station där godset finns.

Tillsyn under befordringen

2. I tåg som har såväl särskild tågbefälhavare som godsvårdare skall godsvårdaren utöva tillsyn över alla vagnar med styckegods och tågbefälhavaren över tågets övriga vagnar.

Med vissa sändningar följer särskild vårdare eller tillsyningsman/övervakningsman. Se art 308, 343 och bil 3.

234: 1. Finns särskild tågbefälhavare skall han vid övertagning av tåg och vid tillkoppling av vagnar i den mån det är möjligt kontrollera

Tågbefälhavares kontroll vid övertagning av tåg och vagnar

att gods på öppen vagn inte har förskjutit sig eller kan befaras förskjuta sig så att trafiksäkerheten äventyras eller så att godset kan skadas eller skada annat gods eller materiel,

att presenningar på last är ordentligt sträckta och säkert fastgjorda,

att vagn som är låst eller plomberad har lås eller plomber på båda sidor och att plomber och lås är oskadade. Särskild uppmärksamhet skall ägnas åt vagn som plomberats av tullverket.

2. Tågbefälhavare skall till stationsföreståndare anmäla fel.

235: 1. Då godsvårdare övertar kursvagn bör han kontrollera att godset är stuvat med omsorg (se art 177) och förvissa sig om var i vagnen gods till de olika stationerna är lastat. Prickning av godset mot fraktsedlarna behöver inte ske.

Godsvårdarens övervakning av gods i styckegodsvagnar

2. Godsvårdaren skall försortera gods i minst den omfattning som anges i transportplanerna. Han bör undan för undan flytta fram gods så att det snabbt kan lossas. Transporthandlingarna skall lämnas till stationspersonalen samtidigt med godset.

3. Vid lastning under vägen skall han i den mån arbetet medger leda lastningen och själv delta i den. Han bör se till att godset stuvats med omsorg och så långt möjligt stationsrätt eller enligt transportplanerna.

236: 1. Vid vagnupptagning och vagnsyning och i övrigt i den utsträckning det är möjligt skall personalen kontrollera

Kontroll av laster på öppna vagnar

att laster på öppna vagnar inte har förskjutit sig eller kan befaras förskjuta sig så att trafiksäkerheten äventyras eller så att gods eller materiel kan skadas och

att presenningar på last är ordentligt sträckta och säkert fastgjorda.

Särskild uppmärksamhet skall ägnas

åt vagnar som är lastade med hö, halm, skrot, tomfat, trävaror, pappersavfall, massabalar, sliprar, massaved, plåt och liknande gods,

åt vagnar som sätts på överföringsvagnar för befordring på smalspårig bana.

2. Om last förskjutit sig bör i tveksamma fall vardera änden av vagnen kontrollvägas för sig för att få klarlagt om vagnsaxlarna är för ojämnt belastade.

3. Iaktas sådan lastförskjutning eller föreligger risk för sådan lastförskjutning att trafiksäkerheten kan äventyras eller gods eller materiel kan skadas skall lasten justeras och stängas för innan vagnen får sändas vidare. Anmälan skall göras till stationsföreståndaren.

Om åtgärder då det upptäcks att vagn belastats över tillåten lastgräns se art 154.

Tillsyn av
vagnar med
gods under
värme eller
under kyla

237: 1. Vagnar med gods under värme skall under uppehåll på station där möjligheter finns hållas uppvärmda från lok eller värmecentral eller ställas i uppvärmt lokstall om yttertemperaturen är lägre än -5°C .

2. Temperaturen i vagnar med gods under värme skall läsas av och antecknas då vagnarna kopplas till värme

a) om vagnarna under mer än 1 1/2 timme inte tillförts värme och yttertemperaturen är lägre än -10°C ,

b) om förhållandena i övrigt är sådana att temperaturen i vagnarna bör fastställas.

Stationspersonal skall göra anteckningar i "Temperaturanteckningar m m vid station", bl 634.32.

För vagnar med gods under värme som står under tågchefens uppsikt skall denne göra anteckningar i "Tågrapport för tågchefen", bl. 603.6. Härvid skall anges vagnsnummer, avsändnings- och bestämmelsestation, temperaturen samt plats och tid för avläsningen, t ex "vv 37149 M-Bdn +4° vid N den 3/1".

I tåg utan särskild tågchefen skall stationspersonalen läsa av och meddela lokföraren temperaturen då denne begär det.

3. Vagnar med elkylanläggning som är lastade med gods under kyla skall under uppehåll på station i regel hållas under spänning från lok eller värmepost. Vid kortare uppehåll än en timme behöver vagnen inte hållas under spänning om växlings- eller annat arbete därigenom väsentligt underlättas.

4. Normalt bör temperaturen i vagn för gods under värme ligga mellan $+5$ och $+15^{\circ}\text{C}$, i vagn för kylda färskvaror mellan 0 och $+6$ à $+10^{\circ}\text{C}$ och i vagn för djupfrysta varor under -18°C .

fu
TA
159
63

683:13

Om temperaturen i vagn sjunker under eller stiger över den som är normal skall anmälan göras till stationsföreståndare.

Befaras det att skada uppstått skall detta meddelas till bestämmelsestationen. För gods i styckegodsvagn bör skadorna om möjligt antecknas. Vagnens värme- eller kylanordningar skall om möjligt undersökas och fel avhjälpas.

238: 1. Vid omlastning av styckegods skall föreskrifterna i art 81 om tillsyn och vård av godset iakttas. Omlastning
av stycke-
gods

2. Dörr till kursvagn under värme skall hållas öppen endast under den tid som är nödvändig för lastning eller lossning. Godset skall snabbt och med omsorg föras till och från förvaringsrum eller vagn.

3. Om gods är skadat eller om adress saknas eller är oläsbar förfars enligt bestämmelserna i Saknat, övertaligt och skadat gods (särtryck 626).

4. De större omlastningsstationerna skall föra uppgifter om antalet lossade, lastade och kvarstående styckegodsvagnar i "Orderjournal", bl 660.5.

5. Gävle C, Göteborg N, Hallsberg, Hälsingborg C, Krylbo, Malmö C, Nässjö, Stockholm N och Ånge skall varje dag till trafikbyrån, distriktschefen och trafiksektionsföreståndaren sända "Uppgift på kvarstående olossade styckegodsvagnar", bl 634.45. På blanketten skall anges det antal styckegodsvagnar som är olossade efter arbetstidens slut.

239: 1. Vid personalbyte på tåg skall den avgående personalen meddela den tillträdande då expressgods eller flyggods (se art 75:1) finns i tåget. Överlämning
av express-
gods

2. På övergångsstation och bestämmelsestation skall expressgods och flyggods med tillhörande transporthandlingar överlämnas till stationspersonalen åtskilt från annat gods och andra handlingar.

Stationspersonalen skall lämna gods och handlingar direkt till godsvårdaren eller tågbefälhavaren i det tåg som godset skall sändas vidare med.

240: 1. Övergångsstation till annan järnväg skall kontrollera att vagnar som går över från den ena järnvägen till den andra befordras över rätt väg. Överlämning
av gods till
annan järn-
väg

Har felsändning skett skall i inländsk trafik anmälan göras till kontrollkontoret och i utländsk trafik till kommersiella byrån så att frakten kan fördelas efter befordringen på de olika järnvägarna.

2. För överlämning av gods på gränsstationer gäller föreskrifterna i Specialtryck I - PIM - till särtryck 606.

241-243. (Reserv nr)

2. Åtgärder vid oregelmässigheter

a. Felsänt och försenat gods

Allmänt 244. Har gods sänts fel eller försenats skall åtgärder vidtas så att det kan komma till sin bestämmelsestation med så liten försening som möjligt. Godset skall genast och över snabbaste vägen skickas till bestämmelse-, tull- eller gränsstationen.

Felsänt expressgods 245: 1. Station som påträffar felsänt expressgods eller till vilken felsänt expressgods överlämnas av tågpersonalen skall utfärda ny expressgodsfraktsedel och på denna anteckna "Felsänt expressgods (tillhörande sändning nr.....) från..... till..... Frakt beräknas inte".

Finns den ursprungliga fraktsedeln med skall den fästas vid den nyutskrivna.

2. Om behövt skall godset förses med "Övergångslapp", bl 632.74 på vilken befordringsvägen anges (Se art 75).

3. Bestämmelse-, tull- eller gränsstationen skall underrättas genom telefon eller telegram.

Felsänt il- o fraktgods 246: 1. Felsänt ilstyckegods skall i regel sändas vidare som ilgods och felsänt fraktstyckegods som fraktgods. I angelägna fall, tex när det gäller färskvarugods, skall dock felsänt fraktstyckegods sändas som ilgods om kollit uppfyller fordringarna för sådan befordring enligt art 3:2.

2. Felsänd vagnslast av befordringsklass B och vagnslast av befordringsklass B som försenats på grund av vagnskada skall sändas i befordringsklass A. Vagnen skall förses med nya vagnskort för befordringsklass A som sätts över de ursprungliga korten. På de nya korten skall med blå- eller svartpenna anges "Felsänd" respektive "Försenad".

3. Om åtgärder i övrigt vid felsändning av gods i trafik med utlandet se Godsexpeditionsföreskrifter, del IV (särtryck 1085).

Försenat expressgods 247. Försenas expressgods skall den station där förseningen uppstått på expressgodsfraktsedelns baksida anteckna förseningens storlek och orsak och bestyrka uppgiften med stationens datumstämpel.

Bestämmelse-, tull- eller gränsstationen skall underrättas per telefon eller telegram.

248. Har sändning måst uppehållas på station, t ex för undersökning av innehållet, kontroll av vikt, fullgörande av tull- eller andra myndigheters föreskrifter, utförande av ändrat förfogande, tillsyn, omisning eller på grund av transporthinder skall stationen på baksidan av fraktsedelns notisdell eller, om fraktsedeln inte är tillgänglig, på särskilt pm till bestämmelsestationen ange orsaken till och tiden för uppehållet, t ex "Uppehåll på grund av från den kl till den kl".

Uppehåll av sändning för kontroll, tillsyn, tullklarerings m m

Stationsstämpel och signatur.

249: 1. Kan lastad vagn på grund av vagnskada inte gå fram till bestämmelsestationen skall den station som tar kvar vagnen genast anmäla detta till trafiksektionsföreståndaren, avsändningsstationen, övergångsstation till linje med annan spårvidd (se art 220) och bestämmelse-, tull- eller gränsstationen. För utländsk vagn och svensk vagn lastad till utlandet skall anmälan göras även till trafikbyrån.

Skada på vagn

2. Anmälan skall innehålla uppgift om vagnens nummer, godsets art och vikt, skadans art och omfattning, avsändningsstation, fraktsedelns datum, bestämmelsestation och mottagare, befordringssätt (il- eller fraktgod, befordring under värme, under avkopplingsförbud o d) och den tid som beräknas för reparation.

SC CILS
TA 100
63

Lastas godset om till annan vagn skall den nya vagnens ägarebeteckning, littera och nummer och beräknad avgångstid anges.

Avsändnings- och bestämmelsestationen skall underrätta avsändaren respektive mottagaren.

3. Trafiksektionsföreståndare bestämmer om godset skall lastas om till annan vagn eller fortsätta med samma vagn sedan denna reparerats. Vagn som varit utsatt för svårare varmgång och vagn av befordringsklass A bör alltid omlastas om förseningen därigenom kan minskas.

4. Vid omlastning av vagn med fisk bör fisklådorna ställas i vagnens längdriktning och om möjligt täcka vagnens hela golvyta. Består lasten av såväl färsk som frusen fisk skall den frusna fisken ovillkorligen placeras över den färska. Medföljer lådor med kolsyreis skall dessa placeras överst i vagnen för att kylningen skall bli effektiv. Lasten skall stängas för som i den skadade vagnen.

5. Måste fraktstyckegodsvagn som även innehåller ilstyckegods kopplas ur tåg på grund av vagnskada skall ilstyckegodset genast sändas vidare.

Avkopplingsstationen skall underrätta de stationer som enligt transportplanen skall lossa gods ur vagnen.

6. Om åtgärder vid skada på vagn se i övrigt Godsvagnsföreskrifter (särtryck 636).

Uppställning
av godståg

250: 1. Måste godståg ställas upp på station på grund av missöde, snöhinder, trafikstockning eller dylikt och beräknas vagnarna därigenom bli försenade mer än 24 timmar skall trafiksektionsföreståndaren från uppställningsstationen begära avskrift av eller utdrag ur vagnslistorna och med ledning av dem vidta de åtgärder som är möjliga för att särskilt angelägna tomma eller lastade vagnar skall kunna skickas vidare med förtursrätt.

2. Trafiksektionsföreståndare kan föreskriva andra åtgärder, som t ex att underrättelse om de vagnar som försenas och orientering om möjligheterna att sända dem vidare skall lämnas till de trafiksektionsföreståndare varunder bestämmelsestationerna lyder.

3. Station som erhållit fjärrskriften vagnslista för tåg skall omedelbart underrättas om tåget ställs upp.

Efterforsk-
ning av vag-
nar

251: 1. Om vagn skall befordras med bestämda tåg men inte planenligt kommer till bestämmelsestationen skall bestämmelsestationen genast efterforska vagnen.

2. I övrigt skall bestämmelsestationen efterforska vagn så snart mottagaren frågat efter den. Efterforskning behöver dock inte ske om det av mottagarens uppgift om avsändningsdag eller av fraktsedelns datumstämpel framgår att den normala befordringstiden inte överskridits.

252-255. (Reserv nr)

b. Föremål som inte får befordras. Skador på gods.**Bruten plombering eller brutet lås på vagn**

- 256.** Påträffas föremål som inte får befordras eller för vilket villkoren för dess befordring (t ex emballering) inte är uppfyllda skall det tas kvar på station och anmälan göras till stationsföreståndaren. Föremål som inte får befordras
- 257.** Har giftigt eller eljest för människor och djur farligt ämne spillts ut eller misstänks att så skett skall noga undersökas om det i närheten finns sändning som innehåller närings-, njutnings- eller fodermedel som kunnat förorenas av det farliga ämnet. Om skada på sådan sändning märks eller misstänks skall bestämmelsestationen underrättas och uppmanas att noga undersöka sändningen. Skadligt ämne utspritt
- Bestämmelsestationen skall hålla godset skilt från annat gods. Den skall underrätta mottagaren.
- 258:** 1. Om gods eller dess emballage är skadat skall åtgärder vidtas för att hindra att skadan ökar eller förorsakar skada på personer, järnvägens materiel eller annat gods. Skadat emballage bör lagas, sågspån strös ut omkring läckande kärl o s v. Skada på gods eller emballage
- Vara som runnit ut får inte ösas tillbaka om det kvarvarande innehållet därigenom kan förorenas.
- Om behövt skall sakkunnig tillfrågas vid skada på gods eller emballage.
2. Vid skada på gods och om gods saknas eller är övertaligt förfars i övrigt enligt bestämmelserna i Saknat, övertaligt och skadat gods (särtryck 626).
- 259.** Har träkolslast antänts skall bestämmelsestationen omedelbart underrättas även om elden släckts fullständigt och skadan varit ringa. Brand i träkolslast
- 260:** 1. Upptäcks det att plombering på vagn är bruten eller att lås är sönder skall vagnen plomberas. Bruten plombering eller brutet lås på vagn
2. Skriftlig rapport skall bifogas fraktsedeln eller sändas direkt till bestämmelsestationen.
3. Om det misstänks att plombering eller lås brutits i samband med stöld skall vagnens innehåll besiktigas så noggrant som möjligt. Skriftlig redogörelse över iakttagelserna skall upprättas och sändas till bestämmelsestationen.
- Är tullverkets plombering bruten förfars enligt föreskrifterna i art 424.
- I övrigt förfars enligt föreskrifterna i Saknat, övertaligt och skadat gods (särtryck 626).

H. Lossning och utlämning

1. Allmänt

266: 1. Styckegods skall lossas av järnvägen.

Skyldighet
att lossa

2. Järnvägen kan fordra att mottagaren lossar styckegods av följande slag: kולי som väger över 500 kg, gods av stort omfång eller så stor längd att det inte med lätthet kan lastas genom vagnsdörrarna i vanlig, sluten vagn, styckegodssändning med en vikt av 2 000 kg och däröver om svårigheter skulle uppstå för järnvägen att lossa sändningen i godsmagasinet, återgående emballage som skickats som styckegods.

3. Mottagaren är skyldig att vid behov biträda vid lossning vid håll- och lastplats.

4. Vagnslastgods skall lossas av mottagaren.

5. Efter överenskommelse kan järnvägen lossa gods som mottagaren skall lossa. För detta tas avgift ut (SJ Godstaxa – särtryck 1050).

267: 1. Tullgods skall överlämnas till tullanstalt eller läggas upp i järnvägens magasin enligt föreskrifterna i art 406.

Tid och plats
för utlämning

2. Mottagare har rätt att få ut expressgods så snart det kommit till bestämmelsestationen och hunnit behandlas för utlämning.

Saknas expressgods skall det omedelbart efterforskas. (Jfr art 245 och 247).

Om expressgods inte kommer med bestämt tåg eller inte kan lämnas ut omedelbart anses leveransfristen överskriden.

3. II- och fraktstyckegods som inte utgörs av tullgods och som järnvägen inte forslar hem till mottagaren skall hämtas i godsmagasinet eller på anvisad plats under tid då godsexpeditionen hålls öppen.

Stationsföreståndare kan medge att styckegods som är underkastat hastig förstöring får lämnas ut även under annan tid. Förekommer sådana försändelser regelbundet eller i större omfattning och behövs särskild tjänstgöring härför kan trafiksektionsföreståndare bestämma att trafikanten skall betala en viss extra avgift för varje kולי.

4. Lossning av gods genom mottagarens försorg skall ske på anvisad plats helfri dag under tiden mellan kl 7 och 17.

Stationsföreståndare kan medge att lossning får ske även under tiden mellan kl 17 och 7. Om så behövs skall lossningen ske under bevakning av järnvägspersonal. Trafikanten är skyldig att betala bevakningsavgift (SJ Godstaxa – särtryck 1050).

Om åtgärder för snabb lossning då vagnsbrist råder se Godsvagnsföreskrifter (särtryck 636).

5. Trafiksektionsföreståndare bestämmer de tider då godsexpeditionerna skall hållas öppna. På mindre stationer kan godsexpeditionen och godsmagasinet hållas stängda under den tid då personalen är sysselsatt med att expediera tåg.

6. Sön- och helgdagar är järnvägen inte skyldig att lämna ut il- och fraktgoods.

7. Om utlämning bestämd dag av veckotidningar se art 303.

Vagn som inte kan föras ut till avsedd lossningsplats på grund av snäv kurva

268. För godsvagnar med mer än 2 axlar finns i SJ Godsvagnar (särtryck 637) föreskrivet att vagnarna inte får framföras i kurvor med mindre radie än vad som anges för de olika littera.

Trafikanter som inom sina områden har spår med snäva kurvor genom vilka vissa vagnar inte kan framföras bör uppmanas att underrätta sina leverantörer m fl härom.

Måste vagn lastas om enär den på grund av snäv kurva inte kan framföras till avsedd lossningsplats skall omlastningen ske

genom järnvägens försorg och på dess bekostnad

om lossningsplatsen är belägen inom järnvägens område eller inom område där järnvägen utför växlingen och mottagaren inte förklarat sig villig att lossa vagnen på den plats dit den kan framföras,

genom mottagarens försorg och på hans bekostnad om lossningsplatsen är belägen vid spår på vilket järnvägen inte utför växlingen.

Överskriden avhämtnings- eller lossningsfrist

269. Avhämtas eller lossas inte gods inom frist som är medgiven i Järnvägstrafikstadgan (särtryck 600) skall plats-, magasin-, vagns- eller pre-senningspengar tas ut (SJ Godstaxa – särtryck 1050).

För vädjan till trafikant att hämta gods vid godsanhopning i magasinet finns en särskild blankett nr 632.72.

För att utmärka att magasinsspengar skall erläggas finns en lapp "Hyra", bl 632.49, avsedd att klistras på kollina.

Förvaring av gods under värme

270: 1. Förvaras gods utöver avhämtnings- eller lossningsfristen i uppvärmt rum eller i vagn som uppvärms av järnvägen tas särskild avgift ut (SJ Godstaxa – särtryck 1050).

2. Begär trafikant att vagnslast som inte befordrats under värme skall hållas uppvärmd på bestämmelsestationen tas avgift för uppvärmning och växling ut (SJ Godstaxa – särtryck 1050).

Hemforsling och vidarebefordring med billinje

271. Om hemforsling av gods och vidarebefordring av gods med billinje se Fortaxan (särtryck 1053) och Godsexpeditionsföreskrifter, Del I (särtryck 1080).

272-273. (Reserv nr)

2. Granskning av vagn före lossning eller utlämning

274: 1. Innan låst eller plomberad vagn (se art 111-118) lossas eller lämnas ut för lossning skall station granska låsen eller plomberingarna och anteckna om de är oskadade eller inte och om några andra oregelmheter iakttagas.

Granskning av lås och plombering på vagn

2. Är lås sönder eller plombering bruten skall skriftlig rapport upprättas.

3. Misstänks det att lås eller plombering brutits i samband med stöld och vagnen inte var plomberad av tullverket skall vagnens innehåll noga inventeras.

4. Inventering skall ske på bestämmelsestationen även i de fall då annan station anmält att lås eller plombering brutits (se art 260).

5. Visar inventeringen att stöld förövats förfars enligt föreskrifterna i Saknat, övertaligt och skadat gods (särtryck 626).

6. Är tullverkets plombering bruten förfars enligt föreskrifterna i art 424.

275: 1. Trafikants plombering får brytas endast av mottagaren eller dennes ombud.

Brytning av plomber

2. Av järnvägen gjord plombering skall brytas av järnvägspersonal. Plomberingen skall brytas så att själva plomben inte skadas. Plomberna förvaras skilda från andra tills lossningen avslutats och samlas därefter för att skickas till förrådet.

276. Temperaturen i vagn med gods under värme skall på bestämmelsestationen läsas av och antecknas i "Temperaturanteckningar m m vid station", bl 634.32

Anteckning om temperatur i vagn med gods under värme

för styckegodsvagn omedelbart före lossningen,
för vagnslast när vagnen lämnas ut för lossning.

277-279. (Reserv nr)

3. Lossning och förvaring av styckegods

Lossning

280: 1. Dörr till slutan styckegodsvagn skall öppnas försiktigt så att gods som möjligen vilar mot den inte skadas.

2. Före lossningen skall lastningsättet granskas. Om gods är skadat och det kan antas att skadan skulle ha kunnat undvikas om godset lastats på annat sätt eller om mindre god stuvning vållar avsevärda svårigheter vid lossningen skall stationen utfärda "Meddelande om stuvning i styckegodsvagn", bl 632.64.1 i två exemplar.

Utlåtandet om lastningsättet skall göras av stationsföreståndaren eller av honom utsedda tjänstemän. Det bör avfattas så detaljerat som möjligt och helst kompletteras med en skiss på blankettens baksida.

Det ena exemplaret av blanketten skickas till den station som lastat vagnen. Det andra exemplaret behålls på stationen.

3. Gods skall lossas och behandlas med försiktighet.

4. Om endast en del av lasten i styckegodsvagn lossas skall den återstående lasten fördelas över vagnsgolvet innan vagnen sänds vidare.

5. Om arbetsplan för godsmagasin se art 167.

Prickning av gods. Stämpling av fraktsedlar och gods

281: 1. Styckegods skall på bestämmelsestationen prickas av efter fraktsedlarna. Härvid skall undersökas att kolliantal, adressering, märkning och emballering stämmer med uppgifterna i handlingarna.

2. Fraktsedlarna skall förses med stationens datumstämpel med det datum då godset står till mottagarens förfogande.

3. Ankomstdagen skall med stämpel eller genom påskrift anges på styckegods. För stämpling av gods finns särskilda datumstämplar med utbytbara siffror.

4. Till bekräftelse på att gods och handlingar jämförts med varandra och att allt är riktigt skall tjänstemannen sätta sin signatur på fraktsedeln i fältet för bestämmelsestationens datumstämpel.

5. Saknas fraktsedel till gods som är adresserat med märke skall stationen se efter om mottagarens fullständiga namn och adress är angivna på adresskortets baksida. (Se art 48:1, undantag III). Kortet skall därefter åter säkert fästas vid kollit.

6. Anteckningar om gods för vilket fraktsedel saknas kan föras på "Lossningsförteckning", bl 632.52.

282: 1. Styckegods skall i magasinet läggas upp så att det lätt kan hittas vid utlämningen. Där de lokala förhållandena medger bör särskilda platser användas för gods till större trafikanter.

Förvaring
och tillsyn

2. Föreskrifterna i art 81 om tillsyn och vård av styckegods skall iakttas.

283: 1. Om gods är skadat eller övertaligt eller saknas vid lossningen förfars enligt föreskrifterna i Saknat, övertaligt och skadat gods (särtryck 626).

Skadat, övertaligt
och saknat gods

2. I varje godsmagasin skall finnas en särskild plats för förvaring av övertaligt gods. Den skall vara tydligt utmärkt genom anslag "Plats för övertaligt gods", bl 664.3.

284–286. (Reserv nr)

4. Utlämning. Övriga åtgärder

Avisering

287: 1. Bestämmelsestationen skall snarast och om möjligt genom telefon underrätta mottagaren då expressgods finns att hämta. Datum och klockslag för underrättelsen skall antecknas på avsedd plats på fraktsedel. Anteckningen skall bestyrkas med tjänstemannens signatur.

2. För avisering av il- och fraktgods gäller bestämmelserna i Godsexpeditionsföreskrifter, Del I (särtryck 1080).

3. Mottagaren skall aviseras och beredas tillfälle att hämta gods även när endast del av sändning kommit och när sändning kommit utan fraktsedel. Magasinspersonalen skall därför underrätta expeditionen om sådana sändningar.

4. På station där trafiksektionsföreståndare anser det behövt skall stationsföreståndaren upprätta plan som visar hur styckegods lossas, hur mottagarna underrättas och hur gods forslas hem av järnvägen.

Planen godkänns av trafiksektionsföreståndaren för varje tidtabellperiod. Den skall anslås på platser där den blir tillgänglig för trafikanterna.

Utlämning

288: 1. Gods får lämnas ut endast mot att fraktsedeloriginalet – för expressgods och paketgods, som inte är belagt med efterkrav, notisen – eller "Notisavskrift", bl 632.56 företes och på baksidan är försedd med antingen

a) stationens datumstämpel och bredvid den godsexpeditorens namn (signatur) eller

b) stationens datumstämpel med bokstavsbezeichnung för godsexpeditör eller

c) maskinkvitto.

2. Om stationsföreståndare anser det lämpligt får paketgods som inte är belagt med efterkrav eller för vilket ingen avgift (t ex magasinpenningar) skall betalas lämnas ut mot den kvitterade notisen utan att denna förut visas på godsexpeditionen. Utlämning får ske endast till mottagaren eller person som har fullmakt att kvittera ut sändningen.

3. Vid utlämning av styckegods skall kontrolleras

att kolliantal, adress, emballage och godsets innehåll, i den mån det framgår av yttre undersökning, stämmer med uppgifterna i fraktsedel (notisavskriften),

att ankomstdatum på fraktsedel och gods är detsamma så att förväxling inte sker med kollin i annan likartad sändning till samme mottagare,

att utifrån synlig skada på gods eller emballage inte finns.

4. Vid utlämning av vagnslastgods skall kontrolleras att vagnsnummer stämmer med uppgifterna i fraktsedelns (notisavskriften).

Lastnings sättet för vagnslastgods bör granskas och anteckningar göras om otillfredsställande stuvning, bristfällig förstängning m m som kan vara av vikt vid bedömning av ersättningsanspråk för skador.

5. Den som lämnar ut sändning skall stämpla fraktsedelns (notisavskriftens) baksida med stämpel med följande utseende.

Utlämnat d. /
<div style="display: flex; justify-content: space-between; align-items: center;"> kolli <div style="border: 1px solid black; width: 100px; height: 20px;"></div> </div>

Datum för utlämningen, antal utlämnade kollin i stycke godssändning och utlämnarens signatur skall fyllas i med anilinpenna eller färgpenna så att skriften inte lätt kan ändras eller plånas ut. Utlämnarens signatur sätts i rutan i nedre högra hörnet. Har utlämnaren stämpel med sifferbeteckning behöver utlämnarens signatur inte anges.

Antal kollin i stycke godssändning skall ovillkorligen fyllas i även när hela sändningen lämnas ut.

6. Saknas del av sändning skall utlämnaren på fraktsedelns (notisavskriften) anteckna hur många och vilka kolli som lämnats ut och hur många och vilka kolli som saknas, t ex "1 säck potatis och 1 låda socker utlämnade, saknas 2 säckar potatis och 1 låda choklad".

Fraktsedelns (notisavskriften) skall stämplas vid varje utlämningstillfälle.

7. Mottagare får inte öppna eller i något avseende rubba en sändnings omslag innan han kvitterat godset och betalt frakt och övriga kostnader.

8. Om trafiksektionsföreståndare anser det behövt skall godsutlämnare på de större stationerna ha armbindlar med texten "Utlämnare".

289: 1. Stycke gods till obemannad plats skall aviseras av platsens expedieringsstation, om möjligt per telefon. Mottagaren skall härvid dels tillfrågas om lämpligt tåg för befordring till platsen dels upplysas om att järnvägen är fri från ansvar för godset efter dess ankomst dit.

Utlämnning
på obemannad
plats

2. Hämtar mottagaren godset vid tåget skall han kvittera godset på notisen. I annat fall skall konduktören lossa godset och på notisen anteckna: "Godset lossat från tåg nr. den.". Anteckningen skall bestyrkas med konduktörens namn.

Konduktören skall därefter sända notisen till expedieringsstationen.

3. Fraktsedel till vagnslastsändning skall av mottagaren lösas ut på expedieringsstationen.

Räkning av
kolliantal.
Vägning av
gods

290: 1. Har avsändningsstationen på avsändarens begäran räknat kollina i vagnslastsändning skall bestämmelsestationen också räkna dem (Se art 68).

2. Begär mottagare att järnvägen i hans eller hans ombuds närvaro skall väga eller räkna gods är järnvägen skyldig göra det om trafikförhållandena medger det och vikten kan fastställas med järnvägens vågar eller godset är sådant att kolliantalet kan fastställas utan svårighet. Härför tas avgift ut. (SJ Godstaxa – särtryck 1050).

Övriga
åtgärder

291: 1. Effekter som tillhör viss station skall sändas åter till denna. De skall tas upp på "Tjänstefraktsedel", bl 632.66.

2. Station som får överskott på godsskyddsmattor skall sända dem till lokmästaren, Katrineholm.

3. Om återsändning av lasttillbehör och om undersökning, rengöring och smittrening av vagn m m se Godsvagnsföreskrifter (särtryck 636).

292-299. (Reserv nr)

II. SÄRSKILDA FÖRESKRIFTER FÖR VISSA SÄNDNINGAR

A. Förenklad mottagning. Regelbundna sändningar av styckegods, tidningar och Sveriges Kommunikationer

300. Trafiksektionsföreståndare kan träffa avtal med trafikant om att styckegods tas emot utan räkning av kolliantal eller annan granskning från järnvägens sida.

Mottagning utan kontroll

Avsändaren skall väga godset och ange vikten i fraktsedel.

301. Trafiksektionsföreståndare kan medge att regelbundna, kortväga, mindre styckegodssändningar i SJ egen trafik får lämnas in till befordring utan fraktsedel.

Regelbundna styckegodssändningar

Sändningarna får inte vara belagda med efterkrav.

Varje kollen skall vara tydligt märkt med uppgift om avsändningsstation, avsändare, bestämmelsestation och mottagare samt med beteckningen "Ej fs".

Avsändningsstationen för upp sändningarna på särskild förteckning för varje trafikant. (Godsexpeditionsföreskrifter, Del I – särtryck 1080).

302: 1. Trafiksektionsföreståndare kan medge att regelbundna sändningar av tidningar får lämnas in till befordring utan fraktsedel.

Regelbundna tidnings-sändningar

2. Avsändaren skall föra upp sändningarna på en tidningsförteckning enligt fastställt formulär som trycks och bekostas av avsändaren. Förteckningen består av två delar, litt A och B.

Sändningar som lämnas in samtidigt för befordring med samma tåg till stationer på en och samma järnvägslinje skall föras upp på en gemensam förteckning.

Sändningar till station vid enskild järnväg skall tas upp på särskild förteckning som i övre vänstra hörnet märks "Samtrafik".

3. Av förteckningen lämnas det ena exemplaret (litt A) tillbaka till avsändaren. Det andra (litt B) behålls på avsändningsstationen f v b till kontrollkontoret.

4. Trafiksektionsföreståndaren bestämmer med vilka tåg sändningarna skall befordras.

5. Varken avsändningsstationen eller bestämmelsestationen behöver ta befattning med godset. Avsändaren skall lämna det direkt till godsvårdaren på tåget och ombesörja att mottagarna på bestämmelsestationerna hämtar godset hos godsvårdaren.

Bestämd utlämningsdag för veckotidningar

303. Veckotidningar som skall börja säljas bestämd dag skickas ibland någon dag tidigare än vad som är nödvändigt för att de skall hinna fram i tid. För att försäljarna inte skall få godset tidigare än avsett skall bestämmelsestationerna till den bestämda dagen hålla kvar sådana sändningar för vilka avsändaren antecknat ungefär följande i fraktsedeln: "Enligt järnvägens medgivande bör detta gods inte lämnas ut till mottagaren förrän den... Järnvägen fritas från ansvar om leveransfristen på grund härav skulle överskridas".

Godset aviseras eller forslas hem på sådan tid att mottagaren får godset så tidigt som möjligt den dag som avsändaren angett. Olika mottagareförsäljare på samma ort bör få sina sändningar samtidigt.

Sveriges Kommunikations

304: 1. När tidtabellspublikationen "Sveriges Kommunikationer" skickas från Stockholm för järnvägarnas behov eller för försäljning genom stationerna eller genom Svenska Pressbyrån skall följande föreskrifter tillämpas.

2. Sändningarna som lämnas in vid avgående resgodsexpeditionen i Stockholm C senast 30 min före det tågs avgång med vilket de skall befordras skall vara upptagna på en särskild transporthandling, "Förpassningsedel på Förlags AB Sveriges Kommunikationers publikationer", bl Tbr 29.

Förpassningen som är anordnad för blåkopiering består av tre delar; litt A utgör dubblett och återlämnas till avsändaren med järnvägens kvitto; litt B skall följa med godset till bestämmelsestationen och användas för mottagarens kvittering; litt C är adresslapp och klistras på kollit. Består sändningen av mer än ett kolli skrivs särskilda adresslappar av samma utseende som litt C ut till de övriga kollina.

Avsändningsstationen skall datumstämpla litt A och B och bestämmelsestationen litt B på därför avsedda platser.

3. Mottagare behöver inte underrättas om dessa försändelser.

305-306. (Reserv nr)

B. Spridningsgods

307: 1. Styrelsen kan träffa avtal med trafikant om spedition (spridning) av gods genom järnvägens försorg.

Spridningsgods

2. Spridning kan ske av

a) hel vagnslast,

b) styckegods i behållare, pallbox eller på lastpall,

c) annat styckegods (dock endast i direkta, ordinarie styckegodsvagnar från avsändningsstationen till spridningsstationen).

3. Avsändaren skall utfärda en fraktdogsfraktsedel för sändningen i sin helhet från avsändningsstationen till spridningsstationen med godsexpeditionsföreståndaren (SLAB eller GDG biltrafik) som mottagare och en fraktdogsfraktsedel för varje enskild sändning (delsändning) från spridningsstationen till slutliga bestämmelsestationen.

Fraktsedlar, speditionslistor

4. För delsändningar till spridningsstationen lokalt skall utfärdas fraktdogsfraktsedlar vilkas samtliga delar i rött tryck påstämplas "Följesedel". På dessa fraktsedlar anges spridningsstationen både som avsändnings- och bestämmelsestation.

5. Utgörs sändningen av hel vagnslast skall avsändaren dessutom upprätta speditionlista i två exemplar med erforderliga uppgifter för prickning av godset på spridningsstationen.

För gods till spridningsstationen lokalt skall efterkravsbelopp anges även på speditionlistan.

Ett exemplar av speditionlistan skall återsändas till avsändningsstationen.

6. Varje kolli i hel vagnslast spridningsgods och varje kolli spridningsgods i behållare, pallbox och på lastpall skall av avsändaren förse med vanligt adresskort som anger avsändarens och mottagarens namn och adress, avsändningsstation (d v s spridningsstationen) och slutlig bestämmelsestation samt eventuellt efterkravsbelopp. Spridningsgods får inte adresseras med märke och nummer.

Adressering

7. Kollin som tillhör löslastad sändning av spridningsgods i direkt styckegodsvagn enligt mom 2 c) skall förse med de särskilda adresskortet eller adresslapparna för spridningsgods, bl 632.1.1 och 632.7.1.

För gods lokalt till spridningsstationen skall ordet "Vidaresändes" på bl 632.1.1 och 632.7.1 strykas över med kraftig kritpenna. Spridningsstationen skall anges även som bestämmelsestation.

På kollin som skall sändas vidare skall spridningsstationen korsa över övre delen av korten eller lapparna.

8. Spridningsvagnar skall förse med särskilda vagnkort, bl 634.75 eller 634.75.1.

9. Spridningsbehållare, – pallboxar och – lastpallar skall förses med särskilda adresskort, bl 664.9.

Stuvning

10. Kollin som tillhör löslastad sändning av spridningsgods i direkt styckegodsvagn enligt mom 2 c) skall stuvas tillsammans.

Spridning på två stationer

11. Skall hel vagnslast spridas på två stationer skall avsändaren lasta godset till sista spridningsstationen vid vagnsgavlarna och stänga för det på lämpligt sätt.

Avsändaren skall utfärda särskild fraktsedel för transporten mellan spridningsstationerna.

Då så är möjligt skall sådan vagn utnyttjas för annat gods mellan spridningsstationerna om styckegodsvagn därigenom kan sparas.

Befordring av handlingar

12. Transporthandlingar till delsändningar och speditjonslistor skall sändas i särskild kuvertpåse, bl 632.42.1 till godsexpeditionsföreståndaren (SLAB eller GDG Biltrafik) på spridningsstationen.

Förutanmälan av vagnar

13. Station som avsänder hel vagnslast spridningsgods som inte framförs regelbundet enligt fastställd transportplan skall genom telegram förut-anmäla vagnen till spridningsstationen.

För spridningsvagn som framförs regelbundet på bestämda veckodagar behövs anmälan till spridningsstationen endast om vagnen dras in eller avsänds annan dag än planenlig.

Spridningsstation som inte anser sig behöva anmälan skall meddela detta till avsändningsstationen.

C. Järnvägsfordon på egna hjul

308: 1. Järnvägsfordon som löper på egna hjul får kopplas in i tåg endast om de besiktigats och godkänts av den avsändande banans förvaltning. De skall åtföljas av intyg om att besiktning har ägt rum. De får inte löpa på färre axlar än deras konstruktion kräver.

Järnvägsfor-
don på egna
hjul

2. Lok, tenderar och motorvagnar som löper på egna hjul skall åtföljas av en av avsändaren medsänd sakkunnig tillsyningsman som skall sköta smörjningen.

Anm. Apparater för högtrycksimpregnering av sliprar, monterade på järnvägs-
vagnar, skall i detta avseende jämsställas med lok.

3. Med andra järnvägsfordon som löper på egna hjul får avsändaren sända tillsyningsman. Denne är skyldig sköta fordonens smörjning. Medföljer inte tillsyningsman sköter järnvägen smörjningen.

4. Tillsyningsman som åtföljer järnvägsfordon skall under befordringen uppehålla sig på något av de fordon över vilka han skall öva tillsyn. Tågbe-
fälvaren kan dock undantagsvis låta honom ta plats i andra klass person-
vagn.

5. Tillsyningsmannens namn skall anges i fraktsedel. Avsändningsstatio-
nen skall förse honom med "Färdbevis berättigande till fri resa som djur-
vårdare eller som tillsyningsman för fordon som rullar på egna hjul",
bl 623.3.

Medföljer två eller flera tillsyningsmän skall i fraktsedelns anges att en-
dast en av dem får färdas avgiftsfritt.

309-310. (Reserv nr)

III. SÄRSKILDA FÖRESKRIFTER FÖR LIK OCH FÖR URNA MED ASKA EFTER AVLIDEN PERSON

311: 1. Lik skall befordras som ilgods och i särskild vagn.

Befordrings-
sätt m m

2. Avsändare skall underrättas om den tidpunkt då lik kan väntas till bestämmelsestationen.

312: 1. Lik skall vara inneslutet i stark och på alla sidor fullständigt tät kista eller låda vars botten skall vara täckt med ett minst 5 centimeter högt lager av torvströ, torvmull eller därmed jämförligt ämne som kan suga upp fuktighet. Avsändare skall under godsbeskrivningen i fraktsedeln intyga att dessa föreskrifter följts.

Emballering

Om järnvägen fordrar är avsändare skyldig att lämna intyg av läkare att befordringen kan ske utan fara för smitta.

2. Lik för anatomiskt ändamål, obduktionslik, skall vara inneslutet i stark och på alla sidor fullständigt tät kista eller låda vars botten skall vara täckt med ett 10 centimeter högt lager av torvströ, torvmull eller därmed jämförligt ämne som kan suga upp fuktighet, dock inte träkolstybb. Är kista ej hermetiskt tillsluten skall den vara innesluten i lår med handtag.

På kistan, lådan eller låren skall vara angivet att den inte får stjälpas. Ordet "Obduktionslik" skall dessutom vara tydligt angett på båda långsidorna genom särskilda anslag eller skyltar eller genom målning.

Avsändare skall under godsbeskrivningen i fraktsedeln intyga att dessa föreskrifter följts.

I fraktsedeln skall sändningen anges som "naturalier (obduktionslik)." Vid fraktsedeln skall fogas intyg av legitimerad läkare att befordringen kan ske utan fara för smitta.

Anm. Föreskrifter om vad läkare och apotekare skall iakttaga vid emballering av likdelar och prov för rättsmedicinsk undersökning finns i Trafikstadgan (särtryck 600), bilag V och VI.

313: 1. Avsändaren skall lasta lik och föremål som skall befordras i samma vagn som liket (se mom 3). Vagnen skall vara lastad senast en timme före avgångstiden för det tåg med vilket befordringen skall ske.

Lastning

2. Flera lik från samma avsändningsstation till samma bestämmelsestation kan befordras i en vagn.

3. Kransar och effekter som skall användas vid likfärden och föremål som tillhört den avlidne får medföras i vagnen. Andra föremål än kransar

och dylikt skall anges i fraktsedeln. Väger medsända föremål mer än 500 kg skall frakt erläggas för den överskjutande vikten. (SJ Godstaxa - särtryck 1050).

4. Liktransportskyltar skall sättas på vagnen enligt art 131:2.

Befordring

314: 1. Avsändare som önskar lik, även obduktionslik, befordrat med person- eller snälltåg skall i fraktsedelns fält för transportönskemål ange: "Med persontåg" resp "Med snälltåg". Önskas sådan befordring endast på viss sträcka skall denna anges.

Om befordring med person- eller snälltåg se vidare art 200:3.

2. Befordringen skall om möjligt ske utan avbrott. Om avbrott inträffar skall den station där det uppstått, per telefon eller telegram underrätta bestämelsestationen varvid skall anges när liket kan väntas till bestämelsestationen. Bestämelsestationen skall snarast underrätta mottagaren.

3. Om förutanmälan till bestämelsestationen se art 221.

Utlämning o
lossning

315: 1. Mottagaren skall hämta lik inom sex timmar efter ankomsten. I denna frist inräknas dock inte tiden från kl 17 till kl 7 följande dag.

2. Lik och föremål som befordrats i samma vagn som liket skall lossas av mottagaren.

Urna med
aska efter av-
liden person

316: 1. Urna med aska efter avliden person befordras som styckegods om avsändaren inte beställer särskild vagn. Med hänsyn till att befordringen bör ske snabbt och under särskild försiktighet och pietet bör avsändaren uppmanas att sända urnan som expressgods eller normaligods (paketgods).

Avsändare skall underrättas om den tidpunkt då urnan kan väntas till bestämelsestationen.

2. Urna bör vara innesluten i särskild transportlåda med svarta kors. Transportlådor tillhandahålls i regel av begravningsentreprenörerna.

3. Om så är möjligt skall avsändningsstationen lämna urna direkt till konduktörspersonalen som skall ställa den på särskild plats, på hylla eller helst i konduktörskupé. Den får inte lastas ned bland annat gods.

I tåg utan konduktörspersonal skall urna ställas lätt åtkomlig och på sådan plats i godsvagn att den inte kan skadas av annat gods eller stjälpå omkull.

4. Godsvårdare skall på omlastnings- och bestämelsestation lämna urna direkt till stationspersonalen eller underrätta denna så att åtgärder kan vidtas för en pietetsfull behandling.

5. På omlastnings- och bestämelsestation skall urna förvaras på särskild plats i godsförvaringsrum.

317-319. (Reserv nr)

Förteckning över industrispår och spåranslutna trafikanter i Jönköping. Ersätter sid 87 i SJF 620, Gtf.

1. Industrispår. Jönköpings avstånd + 4 km

Jöi I, 1884: Munksjö AB, Jönköpings Mekaniska Werkstad.

Jöi II, 1884: AGA, Alfort & Cronholm, Byggtjänst, Ekman's Kartong AB, Eurodrive AB, Jönköpings Isoleringsfirma, Skand. Olje AB, Skånska Cementgjuteriet, Slakteriet, Skogsägarna, Uddeholm AB

Jöi III, 1884: AB Avfallsråvaror, ARA, BP, Bruun, Centralföreningen, Esso, Gulf, Holmens Cementvarufabrik, AB Jibe, Margarinbolaget, Nynäs, Rylander, Shell, Televerkets förråd, Texaco, Trelleborgs Gummi AB.

Jöi IV, 1887: Stathmos-Lindell, KF, Werners Byggnadsvaror.

2. Spåranslutning med växlingsavgift. 1881.

Haga industriområde: Casco, Br Edstrand, Mårdskog & Lindqvist, Olof Person.

Mustads Stålpress
Stiftelsen Bostadshus
Ö E F

Jönköpings Kommunala Affärsverk

3. Spåranslutning utan växlingsavgift. 1881.

ASG

Kettler Norden AB 1)
Svenska Fläktfabriken 1)
Svenska Tändsticksbolaget

1) Växling ombesörjes av Tändsticksbolagets lok. Avgift betalas till Tändsticksbolaget direkt.

Jönköping Central 25.10 1968

Lars Ekman
tjf

IV. SÄRSKILDA FÖRESKRIFTER FÖR LEVANDE DJUR

A. Befordringsätt m m

320: 1. Med de undantag som anges i mom 2-3 skall levande djur befordras som ilgods i vagnslast.

Befordrings-
sätt

2. Hundar som inte åtföljer resande skall befordras som expressgods. Om befordring av hund som åtföljer resande se Persontransportföreskrifter (särtryck 610).

3. Andra mindre djur, även vilda djur, i burar eller annat emballage får befordras som styckegods om stationsbefälet på avsändningsstationen bedömer att de inte behöver befordras i särskild vagn (som vagnslast). Vikten av styckegodskolli får i regel inte överstiga 150 kg.

Befordring som fraktstyckegods får dock ske endast om järnvägen inte finner sådant befordringsätt vådligt för djurens välbefinnande.

Det är t ex inte lämpligt att vintertiden ta emot djur till befordring som fraktstyckegods, framförallt inte över längre sträckor, även om snabba befordringslägenheter finns. Sändningarna blir nämligen oftast hänvisade till befordring i kalla vagnar och djuren kan få lida svårt av kyla och drag.

321: 1. Önskar avsändare att vagnslastsändning av levande djur skall befordras med person- eller snälltåg skall han i fraktsedelns fält för transportönskemål ange "Med persontåg" resp "Med snälltåg". Skall befordring med person- eller snälltåg ske endast på viss sträcka skall denna anges.

Vagnslast-
sändning
med person-
eller snälltåg
m m

2. Önskar avsändare eller vårdare under befordringen att vagn med levande djur skall flyttas över till persontåg som inte är upplåtet för levande djur utan tillägsavgift eller till snälltåg, skall han skriftligen begära detta.

Bestämmelsestationen skall per telegram underrättas om sträcka, antalet kilometer och tågslag för den snabbare befordringen.

3. Om befordring med persontåg eller snälltåg se vidare art 200:3.

4. Om förutanmälan till bestämmelsestationen om vagnslastsändning av levande djur se art 221.

322. (Reserv nr)

B. Hinder och villkor för befordring

Sjuka djur **323.** Järnvägen kan vägra att ta emot sjuka djur till befordring.

Utförsel av levande djur **324.** Levande däggdjur, fåglar och sköldpaddor får föras in i landet endast i den ordning och på de villkor Veterinärstyrelsen föreskriver. (Kungl. Maj:t den 21.11.1958).

Utförsel av levande djur **325:** 1. Levande djur som tillhör hästsläktet, klövbärande djur samt höns, kalkoner, ankor, tamgäss och tamduvor skall före utförseln besiktigas av gränsveterinär och av denne godkännas för utförsel. (Kungl. Maj:t den 21.11.1958).

2. Skall djur under utförsel med tågfarja eller annat fartyg förvaras i godsvagn eller annat lastfordon och kan det antas att fordonet förut använts till djurtransport får djuret lastas på fordonet endast om detta undergått desinfektion som godkänts av veterinär. Intyg om desinfektionen skall sättas på fordonet. (Kungl. Maj:t den 21.11.1958).

3. Över tågfarjeleder skall vagnslaster av andra levande djur än hästar om möjligt befordras med godsfärjor. Personförande färjor får användas endast då särskilda godsfärjor inte är insatta .

4. Om exportlicens för utförsel se art 34:6.

Åtgärder vid mul- och klövsjuka **326:** 1. Har ställe eller område förklarats smittat av mul- och klövsjuka förklarar länsstyrelsen omkringliggande område för *skyddsområde*.

Utan Veterinärstyrelsens tillstånd får inte

a) klövbärande djur flyttas från en gård till en annan inom skyddsområde, föras in i eller föras ut från skyddsområde,

b) följande föremål föras ut från skyddsområde

delar av klövbärande djur, nämligen huvud, tunga, klövar, lungor, hjärta, lever, juver, tarmar och friska ben,

oberedda hudar och skinn som inte smittrenats genom behandling under minst 4 dygn med salt, tillsatt med 2 % soda, samt

hö och halm.

Klövbärande djur och under b) nämnda djurdelar och varor får dock utan Veterinärstyrelsens tillstånd föras genom skyddsområde om befordringen sker i slutet järnvägsvagn eller – under de villkor Veterinärstyrelsen föreskriver – i bil eller annat fordon. Hö och halm får befordras även på öppna vagnar om lasten är fullständigt täckt med presenningar.

Under b) nämnda djurdelar och varor får också utan Veterinärstyrelsens tillstånd befordras mellan egendomar som ligger inom olika skyddsområden om befordringen inte sker på väg eller annan mark som ligger *utanför* skyddsområde. (Medicinalstyrelsen den 30.6.1941.)

2. Sändning till utlandet skall med avseende på föreskrifterna i mom 1 behandlas som om den var ställd till gränsstationen.

3. Vid befordring från station, belägen inom skyddsområde, till station utanför detta område av andra än i mom 1 b) nämnda delar av klövbärande djur skall avsändaren under godsbeskrivningen i fraktsedeln intyga att sändningen inte innehåller sådana delar av klövbärande djur som inte får föras ut från skyddsområdet.

327: 1. Om smittsamma svinsjukdomar inte förekommer inom visst län eller del därav eller om sådana sjukdomar där har ringa utbredning kan Kungl. Maj:t förklara sådant område för *skyddat område*.

Befordring
av svin till
s k skyddat
område

Uppgift på de områden som förklarats som skyddade områden lämnas genom Ta-cirkulär.

2. Utan särskilt tillstånd från Veterinärstyrelsen får svin som är avsedda att säljas som livdjur inte föras in i skyddat område.

Livdjur

Tillstånd behövs dock inte om djuren tillhör besättning som är ansluten till av hushållningssällskap anordnad svinhälsokontroll och som är friskförklarad av veterinär och djuren har öronmärke av metall med länsbokstav och besättningens ordningsnummer.

Station som tar emot sändning av levande svin till station inom skyddat område skall hos avsändaren förvissa sig om att dessa villkor är uppfyllda. Om så inte är fallet får djuren inte tas emot till befordring.

Djuren skall under befordringen hållas avskilda från svin från inte friskförklarade besättningar.

3. I den ordning Veterinärstyrelsen föreskriver får svin föras genom skyddat område och skickas till offentligt slakthus eller kontrollslakteri i sådant område för omedelbar slakt.

Slaktdjur

328: 1. Vilda djur tas emot till befordring endast under villkor att de ordnings- och säkerhetsföreskrifter som järnvägen finner skäl meddela noggrant iakttas. Avsändaren är skyldig vidta behövliga åtgärder för att skydda människor, djur och gods för skada såväl vid in- och urlastningen som under befordringen.

Vilda djur

2. Burar, lådor o s v i vilka rovdjur skickas som styckegods skall tydligt vara märkta "Rovdjur".

329-331. (Reserv nr)

C. Emballering. Hundburar. Adressering

Emballering 332: 1. Mindre djur, även hundar, som befordras som styckegods skall förvaras i burar, korgar, lådor eller annat dylikt emballage.

2. Emballaget skall vid såväl styckegods- som vagnslastbefordring vara rymligt och luftigt men skall samtidigt ge godtagbart skydd mot kyla och drag särskilt under den kalla årstiden. Djuren skall ha sådant utrymme att de bekvämt kan stå upprätt, ligga och resa sig. Deras fötter får inte vara hopbundna. Djur av väsentligt olika art och storlek skall vara skilda åt genom lämpliga skiljeväggar.

Burar och lådor skall vara omsorgsfullt och stadigt hopfogade. Emballaget får inte ha utstående spikar och dylikt som kan skada djuren. Det skall ha fullt säkra förstängningsanordningar och i övrigt vara sådant att djuren inte kan ta sig ur det. Spjälorna i burar får inte sitta så glest att djuren kan fastna mellan dem.

Botten i emballaget skall vara tät och fast samt beströdd med lämpligt ströämne i så riklig mängd att urin sugts upp och inte rinner ut och förorenar annat gods. Emballaget bör av samma anledning ha täta sidor närmast botten.

3. Om emballaget inte uppfyller de krav som måste ställas för att djuren inte skall plågas får djuren inte tas emot till befordring. Förhållandet skall anmälas till stations- eller expeditjonsföreståndaren.

Hundburar 333: 1. Varje station av klass 19 och högre som expedierar expressgods och sådan station av lägre klass varifrån befordring av hundar förekommer mera regelbundet skall tilldelas det antal hundburar trafiksektionsföreståndaren bestämmer.

Trafiksektionsföreståndare kan föreskriva att hundbur skall medföras i vissa tågsätt.

Station som inte har hundbur rekvirerar bur från annan station eller använder bur som medföljer tågsättet.

2. SJ hundburar är av två storlekar med följande innermått i centimeter.

	Längd	Bredd	Höjd
Den större typen	112	63	93
„ mindre „	95	53	73

3. Burarna skall på båda långsidorna vara märkta med "SJ" och fullständiga namnet på hemstationen samt därunder texten "Skydda djuret för drag, kyla och stark värme".

Burarna skall ha golv av hyvlad furu av så hård beskaffenhet som möjligt. Vid reparationer av golv får masonit eller andra slag av träfiberplattor inte användas.

4. SJ hundburar får användas för befordring till Norge men inte till utlandet i övrigt.

Norges Statsbaners hundburar som används för befordring till Sverige har följande mått i centimeter.

	Längd	Bredd	Höjd
Större typ	125	70	100
Mindre typ	90	57	80

5. Innan bur lämnas ut för befordring skall noga ses till att den är väl rengjord och ordentligt vädrad efter smittrening och att den inte har utstående spikar, trasiga bräder eller dylikt som kan skada hunden eller göra det möjligt för den att ta sig ut.

6. Avsändaren eller dennes ombud skall själv föra in hunden i buren. Om förbud för järnvägens personal att ta ut hund ur bur se art 347.

7. Under förutsättning att hundarna får tillräcklig rörelsefrihet kan flera hundar lastas i en bur. Tillhör hundarna olika ägare skall dock varje ägare ge sitt samtycke.

8. SJ hundburar skall i inländsk trafik åtföljas av "Tjänstefraktsedel", bl 632.66. I trafik med Norge skall SJ och Norges Statsbaners hundburar åtföljas av "Förpassning i utländsk vagnsamtrafik för lasttillbehör och behållare", bl 633.37. På bl 633.37 anges "Hundbur" i övre, högra kolumnen.

Följehandling skall följa bur även när den tomsänds.

Bl 633.37 får inte tas kvar på gränsstation då bur sänds tom.

9. Då järnvägen tillhandahåller hundbur tas avgift och smittreningsavgift ut (SJ Godstaxa - str 1050). Signaturen på den järnväg som äger buren skall anges i fraktsedeln.

334: 1. På kollin som innehåller levande djur skall mottagarens fullständiga namn och adress anges. Märke enligt art 48:1, undantag III får inte användas.

Adressering
av stycke-
godssänd-
ningar

2. På hundburar av senare tillverkning sätts adresskortet i ram på ena långsidan, på äldre burar fästs det i ring på kortsidan.

335-337. (Reserv nr)

D. Lastning

Djur i embal-
lage

338: 1. Levande djur skall lastas så att djuren får tillräckligt med frisk luft.

I styckegodsvagn skall djuren placeras på lätt åtkomlig plats.

2. Sommartiden skall ses till att ventilationen blir så god som möjligt i vagnen. Luckor och dörrar bör därför inte stängas helt. Djuren bör placeras i den del av vagnen där ventilationen är bäst.

Vid kall väderlek bör djuren däremot inte placeras mellan sidodörrarna eller nära vagnens väggar utan på sådan plats att de i möjligaste mån skyddas mot drag.

3. Skall vagnslastsändning av djur i emballage utfodras eller vattnas genom järnvägens försorg skall burarna placeras så att utfodringen och vattningen lätt kan ske.

Djur som
inte förvaras
i emballage

339: 1. Levande djur som inte förvaras i emballage bör vara lastade minst 2 timmar före avgångstiden för det tåg med vilket befordringen skall ske. Stationsföreståndare får dock medge lastning vid senare tidpunkt om inga olägenheter uppstår därigenom.

2. Avsändningsstationen skall kontrollera att vagnens golv och väggar är fria från utstående spikar, utskjutande kanter och andra föremål som djuren kan skada sig på.

3. Avsändningsstationen skall beströ golvet med tillräcklig mängd aska, sand, sågspån, torvströ eller annat lämpligt ströämne.

Vintertid då spillningen fryser bör stationen lägga wellpapp eller dylikt på golvet innan det beströ för att rengöringen skall underlättas efter befordringen.

4. I vagn med levande djur som skall befordras med tågfarja skall minst 25 cm höga bräder spikas för dörröppningarna vid vagnsgolvet. De skall sluta tätt till golvet så att orenlighet från vagnen inte kan falla ner på färjans däck.

5. Ventilerna på vagns långsidor bör lämnas öppna så att djuren får tillräckligt med frisk luft. Under den varma årstiden bör vagnsdörrarna inte stängas helt utan endast med kashaken i yttre läget. Vid särskilt stark värme kan avsändaren sätta spjälgrindar i dörröppningarna så att dörrarna kan hållas helt öppna. Spjälgrindarna skall sättas fast så att djuren inte kan ta sig ut.

6. Hästar, nötboskap och andra större djur, t ex älgar, hjortar, svin med över 100 kg vikt och renar får inte lastas i vagn i större antal än att varje djur får så stort utrymme att det inte utsätts för lidande.

I Gq- och Gsh-vagn får högst 9 hästar av vanlig storlek lastas och i G (Grh)-vagn högst 14. Samma bestämmelser gäller för närmast motsvarande vagn typer som tillhör utländska och enskilda svenska järnvägar.

7. Mindre djur, t ex kalvar, svin, får, lamm och getter skall ha tillräckligt utrymme för att kunna lägga sig ned. Lastas ett större antal mindre djur i samma vagn skall avsändaren genom avbalkningar eller skiljeväggar dela in vagnen i fållor av lämplig storlek.

8. Djur av väsentligt olika art och storlek får inte lastas i samma vagn om inte djuren genom avbalkningar, skiljeväggar eller eljest på betryggande sätt skiljs i lämpliga grupper efter art och storlek.

9. Djur som binds i vagnen kan ställas antingen i vagnens längdriktning eller tvärriktning. Tar befordringen så lång tid att djuren behöver utfodras eller vattnas under färden och djuren placerats i vagnens längdriktning skall de bindas med huvudena åt samma håll så att de kan fodras och vattnas utan större olägenhet.

Djuren skall bindas omsorgsfullt och så att de inte plågas i onödan.

Större boskapsdjur bör ha grimmor över nosryggen och bakom öronen. Sker bindning med rep om hornen bör repen vara minst 10 mm tjocka. Repen får inte bilda rännsnara kring hornfästena.

Avsändaren skall hålla bindslen och ansvara för djurens bindning. Seldon och grimmor befordras avgiftsfritt i vagnen.

10. Skall ytterligare lastning av levande djur ske i samma vagn på annan station skall denna station underrättas per telefon eller telegram varvid det tåg vagnen kommer med skall anges.

Motsvarande förfaringssätt skall tillämpas om lossning skall ske på flera stationer.

340-342. (Reserv nr)

E. Vårdare. Utfodring och vattning.

Tillsyn att djur inte plågas

Vårdare

343: 1. Hästar och vilda djur skall åtföljas av lämpliga vårdare till det antal som stationsföreståndaren på avsändningsstationen bestämmer, dock för hästar minst en för var tredje vagn och för vilda djur minst en för varje vagn.

2. Större boskaps kreatur och därmed jämförliga djur samt småkreatur som befordras lösa i särskild vagn skall i följande fall åtföljas av lämpliga vårdare till den station och till det antal som stationsföreståndaren på avsändningsstationen bestämmer:

- a) då befordringen skall ske även nattetid,
- b) då befordringen tar så lång tid att djuren behöver utfodras eller vattnas under färden,
- c) då omlastning skall ske till linje med annan spårvidd,
- d) då stationsföreståndaren av annan anledning anser det nödvändigt att vårdare följer med.

3. Stationsföreståndaren på avsändningsstationen kan även i andra fall bestämma att vårdare skall följa med levande djur.

4. Vårdare som åtföljer djur enligt föreskrifterna i mom 1–3 och de reseffekter han medför i vagnen med djuren befordras utan avgift.

5. Även om ingen skyldighet föreligger har avsändaren rätt att utan avgift sända med en vårdare för varje vagn som särskilt upplåtits för levande djur. Önskar avsändaren att fler vårdare skall följa med skall han för dessa lösa 2 klass biljett.

6. Antalet vårdare och deras namn skall anges under godsbeskrivningen i fraktsedeln. Följer ingen vårdare med vagnslastsändning av levande djur skall detta anges.

För vårdare som befordras utan avgift skall utfärdas "Färdbevis berättigande till fri resa som djurvårdare eller som tillsyningsman för fordon som rullar på egna hjul", bl 623.3.

Avsändningsstationen skall om möjligt kontrollera att inte fler vårdare följer med än som angetts i fraktsedeln.

7. Vid befordring av hästar skall stationen i mån av tillgång tillhandahålla hästskötarbänk, signalflagga och truppvagnslykta.

Effekterna antecknas i fraktsedeln och tas dessutom upp på "Tjänste-fraktsedel", bl 632.66.

Vid befordring till utlandet får effekterna inte följa med längre än till gränsstationen.

Avsändaren är ansvarig för att effekterna lämnas tillbaka på bestämmelse- eller gränsstationen.

8. Endast lyktor som ger full trygghet mot eldfara får användas i vagnar med levande djur.

9. Vårdare skall utfodra och vattna djuren och ägna dem erforderlig vård och tillsyn. Han bör ha med sig hink eller annat kärl för vattning av djuren.

10. Behöver vårdaren inte ständigt vara hos djuren får tågchefen låta honom åka i andra klass personvagn kortare sträckor.

11. Rökning är förbjuden i vagnar i vilka hö, halm eller annat lättantändligt gods finns.

12. Vårdaren skall sköta om och ansvara för omlastning till linje med annan spårvidd av djur som inte förvaras i emballage.

Järnvägspersonalen skall om möjligt hjälpa till. Avgift härför kan debiteras mottagaren.

13. Om vårdare skall följa med sändning av levande djur men vårdaren avviker har stationsföreståndare rätt att anställa ny vårdare. Kostnaderna härför skall läggas på sändningen.

344: 1. Tar befordringen av djur så lång tid att djuren behöver utfodras eller vattnas under färden skall avsändaren antingen sända med födoämnen och för djur i emballage även vatten eller också ordna så att djuren får föda och vatten på lämpliga stationer.

Åtgärder för
utfodring o
vattning av
djur

Uppgift på stationer vid SJ där djur lämpligen kan utfodras och vattnas lämnas i art 345.

2. Då djur i emballage skall utfodras eller vattnas under färden skall emballaget ha lämpliga och för djuren lätt åtkomliga behållare härför. Behållarna skall vara fästade så att de inte kan stjälpas av djuren.

3. Då avsändare sänder med foder bör han på emballaget anteckna eller fästa uppgift om på vilken eller vilka stationer utfodring eller vattning skall ske och hur mycket foder djuren bör få. Skall djuren utfodras på flera stationer bör fodret delas upp i påsar, en för varje station. På påsarna antecknas "Utfodras i"

4. Foder för utfodring under färden befordras utan avgift tillsammans med djuren, vid styckeodssändningar dock endast om fodret förvaras i särskilt emballage så att det kan skiljas från kollit vid vägningen.

5. Då djur i vagnslaster skall utfodras eller vattnas under färden skall detta anges under godsbeskrivningen i fraktsedeln.

6. Avsändningsstationen skall i god tid genom telegram underrätta station där utfodring eller vattning skall ske. Vagnens nummer och det tåg med vilket vagnen beräknas komma skall uppges.

Utfodring
och vattning
genom järn-
vägens för-
sorg

345: 1. Genomgående styckegodssändningar av levande grisar skall vattnas på nedan uppräknade stationer om tåget har uppehåll där.

Utfodring och vattning av levande djur i övrigt skall ske på dessa eller andra stationer om avsändaren begärt det.

Alvesta	Jörn ¹	Långsele	Vansbro
Arvika	Kalmar C	Mjölby	Vännäs
Boden C	Karlstad Ö ¹	Mora	Östersund C
Bollnäs	Kil	Norrköping C	Övertorneå
Falköping C	Kristinehamn	Nässjö	Ånge
Gällivare	Krylbo	Strömtorp ¹	
Hallsberg	Linköping C ¹	Stockholm N	
Hoting	Ljusdal ¹	Svartå ¹	
Härnösand	Lycksele	Sveg	

2. Vintertiden skall djuren vattnas med kylslaget vatten. Alltför kallt vatten kan medföra att djuren dör.

3. På stationer där erfarenheten visat att järnvägen behöver tillhandahålla födoämnen skall lämpligt foder finnas. Fodret bör utgöras av krossad säd, t ex havre, majs, korn eller gröpe. Mjöl uttrört i vatten bör inte användas. Då station tillhandahåller foder skall trafikanten debiteras självkostnadspriset för det. Bestämmelsestationen underrättas genom PM.

4. Påfyllning av vatten i cisterner i vilka levande fisk befordras kan efter avsändarens begäran göras på station där anordning för vattengivning finns. Avgift tas ut (SJ Godstaxa – särtryck 1050).

Tillsyn att
djur inte plå-
gas

346: 1. I den utsträckning det är möjligt skall personalen se till att djur behandlas väl och inte plågas i onödan. Djurens fötter får inte vara hopbundna. Avsändaren, hans medhjälpare och djurens vårdare är skyldiga att rätta sig efter de föreskrifter som järnvägspersonalen meddelar i dessa avseenden.

2. Följer inte avsändaren meddelade föreskrifter kan stationen vägra att ta emot djuren till befordring. Anmälan skall omedelbart göras till stations- eller expeditiönschefen.

3. Finner järnvägspersonalen att djur plågas på grund av bristande utrymme, otillräcklig utfodring eller vattning, bristande lufttillförsel, olämplig uppbindning eller andra orsaker skall personalen så långt det är möjligt se till att orsaken till djurens lidande undanröjs.

¹ Obligatorisk vattning av levande grisar endast för sändningar till anslutande linjer.

Om så är motiverat får djuren lastas ur och skaffas lämplig vård. Djuren skall sändas vidare så snart som möjligt.

Bestämelsestationen skall underrättas då djur tas kvar. Då djuren sänds vidare skall bestämelsestationen underrättas genom telefon eller telegram om det tåg med vilket djuren beräknas komma fram. Bestämelsestationen skall om möjligt underrätta mottagaren.

Järnvägen är inte ersättningsskyldig för försening av denna anledning.

Hundar får dock inte vattnas eller utfodras under befordringen såvida inte avsändaren särskilt begärt det i fraktsedeln eller befordringstiden förlängts så avsevärt att vattning eller utfodring måste ske.

4. Mottagaren skall debitera de särskilda kostnader som kan orsakas järnvägen genom t ex djurens ur- och inlastning, förvaring, utfodring och uppbindning.

5. Vagn med levande djur bör om möjligt inte framföras sist i tåg.

6. Vid omlastning av djur skall ses till att djuren inte i onödan utsätts för kyla, fukt och drag.

347. Hund får tas ur hundbur endast om det är nödvändigt, t ex om hunden blivit sjuk. Största försiktighet skall därvid iakttas så att hunden inte springer bort – hunden tas ur buren inomhus med rummets dörrar stängda, buren ställs försiktigt på högkant så att hunden kan kopplas inne i buren. Station eller tåg samt datum och klockslag då hund tagits ut ur bur skall antecknas i fraktsedeln eller på adresslappen.

Förbud att
ta ut hund ur
hundbur

Skulle hund trots alla försiktighetsåtgärder springa bort skall avsändaren eller mottagaren genast underrättas för samråd om åtgärder för att skaffa hunden tillbaka.

348-350. (Reserv nr)

F. Hämtning och lossning. Rengöring och smittrening av hundbur

Hämtning o
lossning

351: 1. Mottagaren skall hämta eller lossa och från järnvägens område föra bort djur inom tre timmar efter ankomsten eller efter det vagn ställts till förfogande för lossning.

2. Hämtas eller lossas inte djur inom föreskriven tid och kan de inte lämpligen vara kvar i vagnen eller inom stationens område får järnvägen för den förfogandeberättigades räkning och på hans risk föra bort djuren och lämna dem i lämplig persons vård.

3. Mottagaren skall debiteras de särskilda kostnader som kan orsakas järnvägen genom t ex djurens lossning, förvaring, utfodring och uppbindning.

Rengöring o
smittrening
av hundbur

352: 1. Bestämmelsestation skall rengöra och smittrena bur efter användning. Bur som hör till tågsätt skall dock rengöras och smittrenas av tågsättets vänd- eller slutstation. Tågpersonalen skall se till att bur som hör till tågsätt inte används förrän den rengjorts och smittrenats.

2. Rengöring skall ske omsorgsfullt med såpvatten.

3. För att motverka utbredning av valpsjuka skall hundbur efter rengöringen smittrenas genom fullständig överstrykning eller besprutning med kloramin B-lösning (beredes genom att 1 del kloramin B löses i 100 delar kallt vatten). Buren skall därefter grundligt spolras med vatten.

4. Smittrenad bur skall fördes med anslag "Smittrenad", bl 634.17. Anslaget tas bort då buren skall användas på nytt.

5. Bur som tillhör viss station skall snarast sändas åter till hemstationen. Har bur inte kunnat smittrenas innan den sänds till hemstationen skall den fördes med anslag "Smittrening", bl 634.18.

6. Avgift för smittrening tas ut (SJ Godstaxa - särtryck 1050).

7. Om rengöring och smittrening av vagn se Godsvagnsföreskrifter (särtryck 636).

353-359. (Reserv nr)

V. BEFORDRING AV TRANSPORTHANDLINGAR

360: 1. Transporthandlingar skall skötas med omsorg så att de inte blir fördröjda. Allmänt

2. På större stationer bör särskild plan fastställas över hur handlingarna skall skickas mellan tågexpeditionen och övriga expeditioner. I planen bör även anges med vilka tåg handlingarna skall befordras.

3. Tullhandlingar (varuanmälningar, tullförpassningar, veterinärintyg etc) skall bifogas fraktsedlarna. Avsändningsstationen skall se till att följehandlingar som är föreskrivna eller tillåtna och som är antecknade i fraktsedeln finns med och är säkert fästade vid fraktsedeln.

4. Transporthandlingar skall snarast gås igenom på bestämmelsestationen. Felsända handlingar skall omgående och i särskilt kuvert skickas till rätt station. På kuvert till styckegodshandlingar skall utom adressen anges "Avd oklart gods".

5. Obehöriga får inte ta del av transporthandlingarnas innehåll.

361: 1. Transporthandlingar skall läggas i omslag eller kuvertpåsar och befordras enligt anvisningarna i följande tabeller. Omslag och påsar för transporthandlingar. Handlingarnas befordring

2. Handlingar till obemannad plats skall tillställas platsens expedieringsstation.

3. Handlingar för delsändningar av spridningsgods med speditionslistor skall läggas i kuvertpåse, bl 632.42.1 och sändas med snabbaste tåg till spridningsstationen.

4. Handlingar till gods som befordras med kretsbil skall alltid följa godset.

5. Omslagens och påsarnas benämning framgår av blankettförteckningen främst i särtrycket.

Avsändningsstationen skall noggrant komplettera texten på omslagen och påsarna.

6. För handlingar som skall sändas direkt till viss station gäller som allmän regel att de inte får skickas från avsändningsstationen senare än sändningen om de inte genom befordring med snabbare tåg kan nå bestämmelsestationen tidigare än sändningen.

7. Handlingar som skall befordras med tåg utan konduktörspersonal skall vara inlagda i särskilt omslag (kuvertpåse), bl 632.42 för varje station där lokföraren skall lämna handlingar. Detta gäller dock inte sådana handlingar som enligt följande tabeller skall lämnas särskilt till övervakningsman eller tågchefhavare.

1. Handlingar till stycke gods

Handlingar till	Läggs i	Lämnas/sänds till — befordras
1. Expressgods inländsk trafik och flyggods (se art 75:1)	—	Godsvårdaren/tågbefälhavaren. Får inte blandas med andra transporthandlingar eller annan tjänstepost. Befordras med samma tåg som godset
2. Expressgods till utlandet	Kuvertpåse bl 622.8	Kuvertpåsen spikas eller binds fast vid kollit
Gods i kursvagn		
1. Explosiva varor transportklass A, B, C, D	Kuvertpåse bl 632.35.1	Övervakningsmannen. Befordras med samma tåg som godset
2. Gods till utlandet (utom explosiva varor)	Kuvertpåse	Gränsstationen med snabbaste tåg
3. Övrigt gods i ilgods-kursvagn	Omslag eller kuvertpåse bl 632.36. Ett omslag eller en påse för varje vagn	Godsvårdaren. Befordras med samma tåg som godset
4. Övrigt gods i fraktgods-kursvagn	Omslag bl 632.58 eller kuvertpåse bl 632.35.2. Ett omslag eller en påse för varje vagn	Godsvårdaren. Befordras med samma tåg som godset
Gods i stations- och omlastningsvagn		
1. Explosiva varor transportklass B, D	Kuvertpåse bl 632.35.1	Övervakningsmannen. Befordras med samma tåg som godset. På kuvertpåsen anges den vagn vari godset är lastat, t ex »Vagn . . . Olv H—Åg.»
2. Gods till utlandet (utom explosiva varor)	Kuvertpåse	Gränsstationen med snabbaste tåg
3. Gods i övrigt i stations- eller omlastningsvagn	Kuvertpåse bl 632.37 eller bl 632.38. En påse för varje vagn. Skall gods lossas på station under vägen en påse för varje vagn och lossningsstation	Vagnens bestämmelsestation resp lossningsstation med snabbaste tåg. (Stationerna kan komma överens om att handlingarna läggs i dokumentväskan som läggs eller hängs på särskild plats i vagnen).

2. Handlingar till vagnslastgods

Handlingar till	Läggs i	Lämnas/sänds till — befordras
1. Explosiva varor transportklass A, B, C, D	Kuvertpåse bl 632.35.1	Övervakningsmannen. Befordras med samma tåg som godset
2. a) Gods som på grund av sitt last- nings sätt, sin farlighet eller av annan anledning får befordras endast på vissa villkor, såsom sändningar som överskrider lastprofilen, cisternvagnar med klor, svaveldioxid (svavelsyrli- ghet) och fosgen, vagn med klor, svavel- dioxid (svavelsyrlighet) eller fosgen då något fat innehåller mer än 100 kg av varan b) Lok som endast får gå sist i tåg eller med en viss bestämd högsta tillåten hastighet	—	Tågbefälhavaren. Befordras med samma tåg som godset
3. Gods till station vid eller bortom linje med annan spårvidd	Kuvertpåse bl 632.40	Övergångsstationen till linjen med annan spårvidd med snabbaste tåg
4. Sammanlastat gods då sändningarna lastas på en och samma station och skall lossas på olika stationer	Kuvertpåse bl 632.39	Till nästa lossningsstation. Befordras med snabbaste tåg
5. Sammanlastat gods då sändningarna lastas på olika stationer och skall lossas på en och samma station	Kuvertpåse bl 632.39	Till nästa lastningsstation och från sista lastningsstationen till bestämmelsestationen. Befordras med snabbaste tåg
6. Gods som skall omexpedieras	Kuvertpåse bl 632.41	Omexpedieringsstationen med snabbaste tåg
7. Gods som skall tullklareras på viss station	Kuvertpåse bl 632.39	Tullklaringsstationen med snabbaste tåg
8. Gods i övrigt inom Sverige (utom under 1—7 nämnda)	Kuvertpåse bl 632.39	Bestämmelsestationen med snabbaste tåg
9. Färsk fisk till utlandet över Hälsingborg eller Trelleborg	Kuvertpåse bl 633.69.1 resp 633.69	Hälsingborg F resp Trelleborg F med snabbaste tåg
10. Gods till utlandet utom ovan nämnt	Kuvertpåse bl 632.39	Gränsstationen med snabbaste tåg

VI. BEFORDRING AV TJÄNSTEPOST OCH TJÄNSTEGODS

365: 1. Som post (tjänstepost) med järnvägstjänsteman befordras endast sådana försändelser vilkas vikt, omfång och beskaffenhet gör dem lämpliga för sådan befordring. Tjänstepost

Övriga försändelser skall befordras som gods.

2. Tjänstepost kan ha beteckningen "Tjänste", "Service", "Eisenbahndienstsache" eller "Servizio".

Rekommenderad försändelse (värdepost) skall ha beteckningen "Rekommenderas", "Recommandé", "Einschreiben" eller "Raccomandato" och ett nummer.

3. Tjänstepost skall skötas omsorgsfullt. På större stationer bör särskild plan fastställas enligt vilken tjänsteposten skall skickas mellan tågexpeditionen och övriga expeditioner.

4. Särskilda tåglägenheter kan fastställas för befordring av viss tjänstepost. Värdeförsändelser befordras endast med de tåg som trafiksektionsföreståndaren bestämmer. I övrigt skickas tjänstepost med alla tåg som lämpar sig härför.

5. Telegrambrev bör vid överlämning mellan stations- och konduktörspersonal vara skilda från annan tjänstepost. Telegrambrev skall delas ut så skyndsamt som möjligt.

6. Konduktörspersonalen bör sortera tjänstepost som skall lämnas på station med anslutande linjer så att post till varje linje lämnas för sig.

7. Värdeförsändelse förs på avsändningsstationen in i en kvittobok och lämnas mot kvitto i denna bok till tågbefälhavaren. Denne för in försändelsen i sin kvittobok och förvarar försändelsen på lämpligt sätt. Tågbefälhavaren är ansvarig för att värdeförsändelse mot kvitto i hans kvittobok lämnas till adressaten eller till stationsföreståndaren om adressaten inte genast anträffas. Stationsföreståndaren skall mot kvitto i stationens kvittobok lämna försändelsen till adressaten. Sker personalombyte under vägen lämnas värdeförsändelserna mot kvitto till den tillträdande tågbefälhavaren.

Tjänsteförsändelser från utlandet som svensk tjänsteman övertar mot kvitto skall alltid behandlas som värdeförsändelse.

8. AB Svenska Godscentraler har fått medgivande att sända fraktsedlar som tillhör gods i bolagets samlastningsvagnar som tjänstepost. Fraktsedlarna skall vara inlagda i särskilda av trafikbyrån godkända konvolut i ljus-

grå färg med text i grön färg. Konvoluten skall adresseras till fraktgodsexpeditionen på vagnens bestämmelsestation. Bolagets personal lämnar och hämtar konvoluten på fraktgodsexpeditionen.

9. Som tjänstepost får befordras försändelser som militära myndigheter utväxlar i samband med militärtransporter på järnväg.

Tjänstegods **366:** 1. Gods för SJ räkning lämnas på avsändningsstationen i samma ordning som gods i allmänhet.

Fraktsedlar som avviker från de normala används för sändningar från kontrollkontoret och biljet- och blankettkontoret, vissa sändningar till och från elektroniska databehandlings- och hålkortscentralen (EDHC), SJ tvättinrättningar och batterirevisionsverkstäder.

Utan fraktsedlar sänds:

a) stycke gods från huvud- och annexförråd till tjänsteställen vid SJ och Stockholm-Nynäs järnvägar,

b) returemballage som stycke gods från tjänsteställen vid SJ och Stockholm-Nynäs järnvägar till huvud- och annexförråd,

c) gastuber från SJ gasverk i Boden och Laxå,

d) vissa redovisningshandlingar till och från kontrollkontoret,

e) angelägna sändningar av apparater och instrument för den elektriska tågdriften, se mom 3 g).

2. Tjänstegods skall i allmänhet befordras som fraktgods.

3. Som expressgods får angelägna sändningar av följande slag befordras:

a) grafiska tidtabellsförslag och grafiska tidtabellsoriginal,

b) tillägg till de utländska godstarifferna och andra brådskande ändringstryck till tarifferna,

c) film, filmprojektorer, skioptikonapparater, transformatorer för filmapparater samt filmdukar,

d) stötmätare,

e) rälskontrollapparater märkta Mfd RKA med tillhörande instrumentlåda,

f) rapportkort (hålkort) mellan elektroniska databehandlings- och hålkortcentralen (EDHC) och avlöningsställena m fl,

g) apparater, instrument m m för den elektriska tågdriften från elektrotekniska laboratoriet, Älvsjö.

Apparaterna och instrumenten enligt g) lastas och lossas i regel av elektroavdelningens egen personal. De är synnerligen ömtåliga och bör placeras så i vagnen att de inte kan skadas. Vid hastigt påkommande behov av försändelser behöver godset inte åtföljas av fraktsedel.

4. Som ilstykke gods får befordras:

a) sändning som skall befordras som tjänstegods från enskild leverantör då beställaren vid SJ föreskrivit ilgodsbefordring eller då avsändningsstationen bedömer behovet av ilgodsbefordring uppenbart. I tveksamma fall bör stationen ta kontakt med beställaren,

b) mindre sändningar för vilka befordring som ilgods är den i transporthänseende mest ändamålsenliga,

c) större sändningar för vilka snabbare befordring är nödvändig för att hindra störningar i driften eller ökade direkta utgifter,

d) sändningar från biljett- och blankettkontoret till distrikts- och sektionsledningsexpeditionerna, förrådsintendentkontoren, huvudverkstäderna och till centralstationen i Göteborg,

e) sändningar från huvudförrådet i Örebro till styrelsens byråer och kontor, distrikts- och sektionsledningsexpeditionerna och till centralstationen i Stockholm,

f) tomma återgående behållare från Stockholm till huvudförrådet i Örebro,

g) sändningar av biljettmaskiner och kassaapparater som enligt servicekontrakt skall befordras som tjänstegods till och från enskild leverantör.

5. Vagnslastsändningar för SJ egen räkning får befordras som ilgods eller under avkopplingsförbud endast då så är oundgängligen nödvändigt, t ex för att hindra eller minska verkan av störningar i driften.

6. Brist på förutseende får under inga förhållanden medföra att befordring som expressgods eller ilgods eller under avkopplingsförbud måste tillgripas.

7. Sådana sändningar av eldfarliga oljor av första och andra klass från förråden till stationerna som skall lastas i isoleringsvagn skall befordras enligt transportplanerna för fraktstycke-gods.

8. Befordring av övrigt gods från förråden skall på de trafiksektioner där trafiksektionsföreståndaren anser det behövt, ske i särskilda vagnar (s k förrådsvagnar) som går enligt fastställd transportplan. På övriga trafiksektioner befordras dessa sändningar enligt transportplanerna för vanligt fraktstycke-gods.

367-371. (Reserv nr)

VII. SÄRSKILDA FÖRESKRIFTER FÖR TULLGODS

A. Förklaringar m m

372: 1. Följande uttryck förekommer i detta avsnitt:

Förklaringar

Tullområde = benämning för hela det svenska landområdet med tillhörande vatten.

Tullgods = till tullområdet inkommet gods som är oförtullat samt inhemskt eller inom tullområdet förtullat gods som vid försändning är underkastat tullkontroll.

Varuhavare = den som på grund av äganderätt eller eljest är i förhållande till tullverket berättigad att förfoga över varan.

Varuanmälan = gemensam benämning för de olika slag av inlagor som erfordras för godsets tullklarering.

Tullklarering = allmän benämning för de åtgärder av olika slag som tullförfattningarna föreskriver för gods vid in- eller utförsel.

Förtullning = den särskilda tullklareringsåtgärd varigenom godsets egenskap av avgiftspliktigt eller avgiftsfritt fastställs och tull- eller andra införselavgifter debiteras.

Transitgods = gemensam benämning för oförtullat gods som under tullverkets eller järnvägens ansvar för tullkontrollen försänds från en ort till en annan inom eller utom tullområdet samt för transitupplags- och tullnederlagsgods.

Transitupplagsgods = sådant från utlandet inkommet gods som tullverket efter anmälan undersöker endast ifråga om kolliantal och bruttovikt och därefter förvarar under eget lås.

Tullnederlagsgods = sådant från utlandet inkommet gods som tullverket, efter anmälan, undersöker och taxerar och därefter lägger upp under varuhavarens och tullverket lås. Tullavgiften betalas först när godset tas ut till inhemsk förbrukning.

Restitutionsgods = sådant tullgods för vilket återbäring av eller befrielse från tull eller annan allmän avgift ifrågasätts vid utförseln. Vid utförseln skall det vara underkastat samma tullkontroll som gods som inkommer från utlandet.

Tullklaringslokal = till tullanstalts förfogande upplåten lokal som är avsedd för expediering av transportmedel eller tullgods eller för förvaring av tullgods i allmänhet.

Fordon = varje annat för framförande på land avsett transportmedel än bantåg.

Tullplomberad vagn = vagn som är plomberad med tullverkets plomber. 



Fartyg som
likställs med
tågfarjor

2. De fartyg som ombesörjer den direkta trafiken med Finland över Stockholm-Åbo är i tullhänseende likställda med tågfarjor.

Tullanstalts
skyldighet
att lämna
upplysningar

3. Enligt Generaltullstyrelsens anvisningar åligger det tullanstalt att tillhandagå järnvägsstation med råd och upplysningar som begärs av stationen i frågor som rör tullkontrollens omfattning och utövande samt tillämpning av gällande transiteringsföreskrifter. 

373-374. (Reserv nr)



B. Tullklarering

1. Åtgärder på gränsstation

a. Genomgående gods från utlandet till ort inom tullområdet

375: 1. När bantåg kommer in från utlandet skall gränsstationen anmäla det till tullklarering hos tullanstalten. Denna anmälan sker muntligt.

Tullklare-
ring av in-
kommande
bantåg och
gods

2. Det gods som följer med tåget skall gränsstationen bokföra i en övergångsjournal som utgörs av ett exemplar av "Inkommande järnvägsanmälan", bl 633.65 eller 633.65.1. Inkommande järnvägsanmälan upprättas på lösa blad i fyra exemplar, varav således ett blir övergångsjournal. Inkommande järnvägsanmälan (övergångsjournalen) görs upp med ledning av frakthandlingarna. Gränsstationen skall vid lossningen pricka av godset mot denna förteckning.

3. Inkommande järnvägsanmälan skall upprättas särskilt för varje bestämelseort (ort där tullklarering skall ske) och i regel för varje inkommande lägenhet. Journaliseringen sker särskilt för var och en av befordringsformerna resgods, expressgods, ilstykkegods, fraktstykkegods och vagnslastgods. För styckegods får samma järnvägsanmälan uppta flera sändningar. För vagnslastgods får järnvägsanmälan omfatta endast vagnar som är uppförda på en och samma fraktsedel.

Inkommande järnvägsanmälan skall för inskrivet resgods ange avsändningsstation, inskrivningsnummer och kolliantal. För annat gods skall den innehålla uppgifter om avsändningsstation, godsets beskaffenhet, myckenhet, kollis antal, slag, märke och nummer (mottagare) eller i fråga om vagnslastgods vagnens ägaremarke och nummer.

Styckegodsvagn som transitförsänds från gränsstation i oförändrat skick (utan att vagnen öppnats och med tidigare påsatt plombering fullständig och oskadad) får tas upp på järnvägsanmälan som en vagnslast. Härvid skall till järnvägsanmälan vara fogad en särskild förteckning i två exemplar över vagnens innehåll.

4. Inkommande järnvägsanmälan i tre exemplar skall tillsammans med frakthandlingarna översändas till järnvägsstationen i bestämelseorten.

376: 1. Godset skall med de undantag som nämns i art 381 och 415 tullklareras antingen i gränsorten eller i bestämelseorten (*transitförsändning*).

Tullklare-
ringsorter

Om gods som skall tullklareras i gränsorten se art 378.

Trafiktill-
stånd

2. Om godsmottagare önskar få gods förtullat på bestämmelsestationen och denna ligger på ort som saknar tullanstalt kan han begära särskilt tillstånd därtill hos distriktstullanstalten i det tulldistrikt där bestämmelsestationen ligger eller hos Generaltullstyrelsen. Tullanstalt som utfärdar sådant tillstånd (trafiktillstånd) eller erhåller trafiktillstånd från Generaltullstyrelsen sänder omedelbart en kopia därav till järnvägsstationen i gränsorten. Denna skall på inkommande järnvägsanmälan anteckna: "Förtullning i --- enligt tullverkets trafiktillstånd. Järnvägsanmälan skall överlämnas till tullanstalten i ---. Vagnen får inte lossas utan tullanstaltens tillstånd."

Har trafiktillstånd begärts men inte hunnit erhållas må godset, för att det inte skall försenas på gränsstationen, ändå skickas vidare till bestämmelsestationen (= den önskade förtullningsstationen). På inkommande järnvägsanmälan antecknas: "Förtullning i --- begärd hos tullverket. Järnvägsanmälan skall överlämnas till tullanstalten i ---. Vagnen får inte lossas utan tullanstaltens tillstånd."

Om tullgods till Göteborg och Stockholm se Godsexpeditionsföreskrifter, Del II (särtryck 1081).

Transitför-
sändning

377: 1. Genomgående gods som är adresserat till ort som har tullanstalt med transitupplagsrätt (se mom 4) eller till Ed, Charlottenberg eller Storlien och som inte skall förtullas redan i gränsorten enligt bestämmelserna i art 378:1 b) (*transitgods*) transiförsänds till bestämmelseorten (ort där tullklareringen skall ske) utan tullklarering i gränsorten. Gränsstationen avgör med ledning av frakthandlingarnas uppgifter om godsets art och med hjälp av de anvisningar som styrelsen utfärdat för ändamålet - bl a "Anvisningar till hjälp vid transitering av tullgods" i bil 7 - om godset får transiteras. I tveksamma fall bör samråd äga rum med gränsortens tullanstalt. Då transitering är förbjuden och särskilt tillstånd till transitering inte kan erhållas skall godset i gränsorten överlämnas till tullanstalten. Har transitering medgetts genom särskilt tillstånd skall detta anges, t ex "Veterinärstyrelsens tillstånd nr. den."

Gränsstationen skall på alla exemplaren av inkommande järnvägsanmälan teckna beslut att transitering får ske och lämna attest om påsatt plombering (SJ pl eller utl pl), märkning och dyl.

Då gods på gränsstation lastas för transiförsändning skall stationen se till att allt på samma järnvägsanmälan upptaget gods om möjligt lastas i samma vagn.

2. Järnvägen utövar tullkontrollen över gods som transiförsänds, till dess godset överlämnas till tullanstalten på bestämmelseorten.

3. När gods transiförsänds skall gränsstationen antingen förse godset med etikett eller stämpel som anger att godset är tullgods (se art 422) eller också plombera eller försegla och om möjligt låsa det utrymme i vilket godset är lastat. Om vagn är försedd med utländska plomber som vid noggrann

se
sj
6:23

granskning befinns oskadade får dessa godkännas. I annat fall skall gränsstationen plombera vagnen med särskilda gränsplomber. Frakthandlingarna skall gränsstationen förse med etikett, stämpel eller anteckning som anger att godset är tullgods.

4. Tullanstalt med transitupplagsrätt finns på följande orter.

Borås	Karlskrona	Norrköping	Trelleborg
Eskilstuna	Karlstad	Nyköping	Uddevalla
Falkenberg	Kristianstad	Oskarshamn	Umeå
Falun	Kristinehamn	Otterbäcken	Uppsala
Gävle	Köping	Piteå	Varberg
Göteborg	Landskrona	Ronneby	Visby
Halmstad	Lidköping	Simrishamn	Västervik
Haparanda	Linköping	Skellefteå	Västerås
Hudiksvall	Luleå	Stockholm	Ystad
Hälsingborg	Lund	Strömstad	Åhus
Härnösand	Lysekil	Sundsvall	Örebro
Jönköping	Malmö	Söderhamn	Örnsköldsvik
Kalmar	Mem	Södertälje	Östersund
Karlskrona	Motala	Sölvesborg	

Generaltullstyrelsen har dessutom medgivit att gods tills vidare får transiteras från och till följande orter fast dessa inte åtnjuter transitupplagsrätt: Grisslehamn, Gäddede (vid billinje), Höganäs, Karesuando (vid billinje), Marstrand (vid billinje), Nederkalix, Norrtälje, Nynäshamn, Oxelösund, Pello (vid billinje), Slite (vid billinje), Smögen (vid billinje), Övertorneå.

378: 1. Nedan angivna gods skall tullklareras i gränsorten:

Tullklaring

a) Gods som är bestämt till gränsorten (*lokalt gods*). Tullklareringen sker genom mottagarens egen försorg, se art 405 och följande.

b) Genomgående gods från utlandet till ort inom tullområdet som av nedan angivna skäl skall eller bör förtullas i gränsorten (*genomgående förtullningsgods*), nämligen

1) gods som inte får transitförsändas (se "Anvisningar till hjälp vid transitering av tullgods" i bil 7),

2) gods som är adresserat till ort till vilken transitering inte kan ske (Tullstadgans § 180),

3) gods för vilket avsändaren i fraktsedeln föreskrivit att det skall förtullas i gränsorten,

4) gods – oavsett bestämmelseorten – som utgörs av levande djur, lättfördärligt gods eller färskvarugods, om godsets befordring inte fördröjs genom förtullningen,

5) gods – oavsett bestämmelseorten – som uppenbarligen är avgiftsfritt och utan särskild kostnad kan förtullas i gränsorten, om godsets befordring därigenom påskyndas.

I fråga om under b) nämnda genomgående gods som skall förtullas i gränsorten ombesörjer gränsstationen (SJ kommissionär) tullklareringen. Godset med tillhörande järnvägsanmälan i tre exemplar överlämnas till tullanstalten som kvitterar och återlämnar ett exemplar till järnvägen.

Franko-tullsändningar från utlandet

2. "Franko-tull"-sändningar från utlandet skall, om inte styrelsen medgett undantag eller avsändaren föreskrivit annan förtullningsstation i fraktsedeln, tullklareras på gränsstationen även om tullanstalt med transitupplagsrätt finns på bestämmelseorten.

F n gäller sådant undantag för Stockholm.

Anteckning i frakthandlingarna om uppehåll på grund av tullformaliteter

3. Om sändning blir uppehållen för fullgörande av tullformalitetserna skall anteckning därom göras i fraktsedel och godslista varvid uppehållsstationens namn och uppehållets längd anges: "Uppehållen i från kl den..... till kl..... den..... för tullklarering".

Formulär för varuanmälan vid förtullning

379. Då gods anmäls till förtullning tas det upp på Inkommande varuanmälan, bl 633.60, i fyra exemplar. Varuanmälan skall utöver vad som behövs för statistiskt ändamål innehålla uppgift om godsets beskaffenhet och myckenhet, kollislag, märke och nummer.

Varuanmälan skall förses med uppgift om numret på godslista som hör till godset eller annat motsvarande nummer.

Ombud för järnvägen vid förtullning

380. Då genomgående förtullningsgods förtullas på gränsort skall ombud för järnvägen närvara för att bevaka järnvägens och varuägarens intressen. Om avsändaren genom anteckning i fraktsedeln eller mottagaren genom att förordna om ändring i fraktavtalet begärt att själv eller genom ombud få närvara vid förtullningen medför detta, såsom av Tullstadgan, § 77 och Internationellt fördrag angående godsbefordran på järnväg (särtryck 606), art 15 framgår, inte rätt för avsändaren eller ombudet att anmäla och förtulla godset utan endast att vid förtullningstillfället lämna upplysningar och framställa erinringar.

Förtullningsorter i vissa fall

381. Begär *mottagare* av gods på internationell fraktsedel att godset skall förtullas på annan ort än den som avsändaren föreskrivit, eller där dylik föreskrift saknas på annan ort än där förtullning enligt gällande bestämmelser bort äga rum, skall följande iakttas:

a) Har avsändaren lämnat föreskrift om förtullningsort men mottagaren begär annan sådan, får hans begäran inte villfaras utan avsändarens medgivande. Dennes förfogande skall därför först inhämtas.

Om avsändaren föreskrivit förtullning på gränsstationen men godset av förbiseende passerat denna utan att det förtullats må förtullningen efter

styrelsens medgivande ske på bestämmelsestationen om mottagaren önskar det och så kan ske.

b) Har avsändaren inte lämnat någon föreskrift om förtullningen och mottagaren begär annan förtullningsort än den som enligt gällande bestämmelser bort komma i fråga får framställningen tillmötesgåas utan att avsändarens förfogande inhämtas om hinder för åtgärden inte möter från tullverkets sida. Om trafikillstånd se art 376:2.

Det åligger bestämmelsestationen att se till att godset inte utlämnas utan att ha blivit förtullat på föreskriven station om denna är en annan än bestämmelsestationen. (Jfr art 405).

382: 1. Om försändelse som skall förtullas i gränssorten genom järnvägens försorg inte åtföljs av alla för förtullningen erforderliga handlingar skall gränstationen ofördröjligen per post eller telegraf eller på annat lämpligt sätt vända sig direkt till mottagaren och begära felande handlingar. De kostnader som uppkommer därigenom skall läggas på sändningen som tullarbetspengar.

Förfarings-
sätt om
handlingar
för förtull-
ning saknas.
Beräkning av
vagnspengar
och växlings-
avgift

2. För vagnslastsändningar som av ovan angiven orsak hålls kvar på gränstationen över löpande 24 timmar skall vagns- och presenningspengar enligt SJ Godstaxa (särtryck 1050) debiteras för hela den tid över löpande 24 timmar som vagnarna av sådan anledning står kvar på gränstationen. Även denna avgift läggs på sändningen.

3. Om anteckning i fraktsedel och godslista när sändning blir uppehållen för tullklarering se art 378:3.

383. Vid förtullning av vara som i hel vagnslast med bantåg kommit in till gränssort eller, efter transitering, till annan ort får tullanstalten uträna bruttovikten genom vägning av hela vagnslasten på järnvägsvagnvåg. Den på vagnen angivna taravikten får härvid godtas.

Bruttovikt
får i vissa fall
utränas ge-
nom vägning
på järnvägs-
vagnvåg

384. Har gods i rätt ordning av gränstationen anmälts till förtullning men förtullning på grund av felande handlingar eller av annan anledning inte kunnat fullföljas inom 15 dagar efter den dag då inkommande järnvägsanmälan överlämnats till tullanstalten skall gränstationen ta upp godset på Inkommande varuanmälan i fyra exemplar, anmäla det till uppläggning på transitupplag och låta flytta över det dit. Jfr art 425.

Förfarings-
sätt när för-
tullning inte
kunnat full-
följas inom
viss tid

385-389. (Reserv nr)

c. Genomgående gods från utland till utland

395. För *genomgående gods från utland till utland* gäller följande.

a) Om transitering till utrikes ort är tillåten behöver godset inte överlämnas till tullverket vare sig i införselorten eller i utförselorten. Järnvägen ansvarar för att godset förs ut. Gränsstationen skall förse frakthandlingarna med stämpel som utvisar godsets egenskap i tullhänseende och att transitering får äga rum. Järnvägsanmälan erfordras i detta fall inte för tulländamål. Då gränsstationen emellertid skall föra sådana anteckningar att den kan avgöra när godset ankommit och avgått skall godset upptecknas på Inkommande järnvägsanmälan (övergångsjournal). Järnvägsanmälan överlämnas med frakthandlingarna till den gränsstation över vilken godset går ut.

b) Om transitering till utrikes ort inte är tillåten (se "Anvisningar till hjälp vid transitering av tullgods" i bil 7) skall godset i gränsorten överlämnas till tullanstalten (jfr art 378).

Genomgående gods från utland till utland

396-397. (Reserv nr)

2. Åtgärder på avsändningsstation

Utförsel
o export-
kontroll

398: 1. Tullgods kan anmälas till utförsel hos tullanstalt upptaget antingen på direkt (internationell) fraktsedel (direkt utförsel) eller på inhemsk (svensk) fraktsedel till svensk station – gränsstation eller annan – för nyinlämning där och vidare befordring därifrån till utlandet på internationell fraktsedel (delad utförsel). För anmälan till utförsel används de blanketter som anges i art 390.

De flesta varor är vid utförsel ur riket underkastade exportkontroll. Närmare föreskrifter härom finns i Ta-cirkulär.

Exportkontrollen kan ske antingen på avsändningsorten genom avsändarens försorg om tullanstalt finnes där eller på gränsstationen genom järnvägens försorg.

Med hänsyn till att någon fördröjning av gods i regel inte uppstår på gränsstationen genom exportkontrollen kan det i många fall vara bekvämare för trafikanten att låta exportkontrollera godset på gränsen även om tullanstalt finns på avsändningsorten.

Vanligt exportgods som skall exportkontrolleras först på gränsstationen utgör inte tullgods under transporten dit.

Direkt ut-
försel

2. Vid utförsel järnvägsledes av tullgods direkt till utlandet lämnas tullanstaltens medgivande till utförsel på det sättet att tulltjänstemannen på godsets frakthandling anbringar en med hans signatur försedd påstämpling att godset får föras ut. För il- och fraktgods sätts detta meddelande i den för godsbeskrivningen avsedda kolumnen på originalexemplaret av fraktsedeln och för expressgods i motsvarande kolumn på expressgodsfraktsedeln eller, om utrymme saknas där, i kolumnen för uppgift om vidfogade tullhandlingar mm. Särskild tullförpassning utfärdas inte.

I vissa fall tecknas tullanstaltens medgivande till utförsel på ett extra exemplar av utgående varuanmälan, Utgående varuanmälan I (för tullgods) bl 633.81 eller Utgående varuanmälan I (för restitutionsgods) bl 633.81.1. Detta exemplar på vilket också antecknas att godset redovisats hos tullanstalten i avsändningsorten bifogas frakthandlingarna. Det utgör dock inte förpassning och skall därför inte överlämnas till tullanstalten i gränsorten utan behållas av gränsstationen.

Tullgods som hos tullanstalt anmälts till direkt utförsel järnvägsledes skall genom järnvägens försorg märkas enligt bestämmelserna i art 422.

Delad ut-
försel

3. Vid utförsel av tullgods järnvägsledes utfärdar tullanstalt förpassning för godset i följande fall:

a) då godset först skall sändas till annan inrikes ort för att där anmälas till slutlig utförsel (utan eller efter omlastning) till utrikes ort,

b) då godset skall utföras till frihamn eller till utrikes ort över frihamn, vare sig godset försänds direkt till frihamnen eller först skickas till annan inrikes ort för att efter anmälan hos tullanstalt därifrån (utan eller efter omlastning) utföras till frihamnen.

I dessa fall skall förpassningen vara ställd till utförselorten resp till den frihamn dit godset är bestämt. I förpassningen skall också i förekommande fall anges att godset förpassas för utförsel till angivet land. Två (för utförsel till frihamn tre) exemplar av förpassningen överlämnas till järnvägen som kvitterar och återlämnar det ena exemplaret till tullanstalten och skickar återstående exemplar med frakthandlingarna.

4. Om utförsel av gods som järnvägen förtullat men som inte utlösts se Godsexpeditionsföreskrifter, Del IV (särtryck 1085).

5. Om sändning blir uppehållen för fullgörande av tullformalitetserna skall anteckning därom göras på baksidan av den internationella fraktsedelssatsens blad 3 varvid uppehållsstationens namn och uppehållets längd anges: "Uppehållen i från kl den till kl den för tullklarering" (för sändning till utlandet: Uppehållsstationens namn och "Aufenthalt wegen Zollabfertigung vom Stunde bis Stunde").

Anteckning
i frakt-
handling-
arna om
uppehåll på
grund av tull-
formaliteter

6. För restitutionsgods som befordras på *inhemsk svensk fraktsedel* till gränsstation skall avsändningsstationen särskilt övertyga sig om att tullförpassningen på varuanmälan upptar *samma bestämmelseort som fraktsedeln*. Detta gäller även i det fall att restitutionsgods varpå järnvägen lämnat tullverket kvitto befordras i samlastningsvagn.

7. Enligt Generaltullstyrelsens medgivande (Generaltullstyrelsens cirkulär nr 245/1944) får tullgods som skall vidarebefordras med järnväg utan tullbevakning forslas med fordon till järnvägsstation under förutsättning, dels att godset inte är försett med emballage som företer sådant spår av åverkan att det kan misstänkas att innehållet skadats eller helt eller delvis gått förlorat, dels ock att varje kolli före transporten på betryggande sätt försetts med tullverkets plomb eller sigill.

Vid mottagning av dylikt gods till järnvägsbefordring gäller följande.

a) Varje kolli skall vara försett med tullverkets plomb eller sigill som skall vara oskadade.

b) Varuanmälan skall som befordringsmedel ange "fordon och bantåg".

c) Gods som är ofullständigt adresserat, företer spår av yttre åverkan eller inte åtföljs av för järnvägstransport nödvändiga handlingar eller inte stämmer överens med uppgifterna i medföljande tullinlagor skall skickas tillbaka till tullanstalten.

d) Sedan den tjänsteman som tar emot godset kontrollerat att förseglingen är oskadad och att allt i övrigt stämmer med åtföljande handlingar skall han på ett exemplar av varuanmälan kvittera att han tagit emot godset och med post skicka detta exemplar tillbaka till tullanstalten.

e) Speditionsfirmor och bilföretag som på järnvägens vägnar får teckna kvitto på tullgods som lastats in i samlastningsvagn skall själva lämna kvitto på mottaget tullgods av här avsett slag och skicka kvittot direkt till tullanstalten.

Försändning
av tullgods
till svensk
station

8. För inrikes försändning av annat utrikes gods än sådant som enligt bestämmelserna i art 376 och 377 får transitförsändas under järnvägens tullkontroll fordras tullverkets förpassning. När dylikt gods anmäls till transitering skall till tullanstalten avges Inrikes varuanmälan I (för utrikes gods), bl 633.63 i tre exemplar. Tullverket tecknar förpassning för godset på alla tre exemplaren av varuanmälan. Avsändningsstationen skall på ett av exemplaren teckna kvitto på att godset tagits emot till befordring. Detta exemplar överlämnas till tullanstalten i avsändningsorten. Ett exemplar skall bifogas frakthandlingarna för att samtidigt med godset överlämnas till tullanstalten i bestämmelseorten. Det tredje exemplaret behålls av tullverket.

Varuanmälan på utrikes gods som transitförsänds till ort inom tullområdet eller flyttas från transitupplag till transitupplag skall vare sig den utfärdas av trafikant eller genom järnvägens försorg som mottagare alltid ange *järnvägsstationen* och inte adressaten enligt fraktsedeln.

Denna bestämmelse gäller inte tullgods i samlastningsvagn såvida fraktsedeln är ställd till eget mottagande och avsändaren förbundit sig att omedelbart efter erhållen underrättelse om godsets ankomst själv eller genom ombud infinna sig på bestämmelsestationen för att överlämna tullgodset till tullanstalten.

Om ändrat förfogande för tullgods se art 425.

9. Vid Trelleborgs färjestation specificeras i regel inkommande tullgods i samlastningsvagn inte direkt på varuanmälan utan på en särskild "lastningslista".

399-404. (Reserv nr)

3. Åtgärder på bestämmelsestation

405. Om förtullning skall ske på annan station än bestämmelsestationen åligger det den senare att se till att godset verkligen blivit förtullat på avsedd station och inte lämnas ut oförtullat. (Se dock art 381:a). Förtullning

Om avsändaren föreskrivit att godset skall förtullas genom järnvägens försorg skall bestämmelsestationen sköta om förtullningen. Eljest åligger den mottagaren.

Vid förtullning genom bestämmelsestationens försorg skall i tillämpliga delar samma bestämmelser gälla som meddelats för förtullning genom gränsstation (se art 378 och 379). Vagnslastsändningar åtnjuter dock härvid endast vanlig lossningsfrist. För överskjutande tid som vagn uppehålls för förtullning och lossning utgår vagnspengar i vanlig ordning.

Inkommande varuanmälan, bl 633.60, skall avlämnas i fyra exemplar.

Om förtullningen på gränsstation av gods till gränsstationen lokalt åligger mottagaren skall stationen föra upp godset på Inkommande järnvägsanmälan, bl 633.65 eller 633.65.1.

Om förfaringsätt när förtullning inte kunnat fullföljas inom viss tid se art 425.

406: 1. Tullgods som med järnväg kommit till sin bestämmelseort skall så snart förhållandena medger överlämnas av järnvägen till tullanstalten på platsen. Behandling av tullgods på bestämmelsestation

Styckegods skall avlämnas i tullklareringslokal eller på annan av tullanstalten anvisad plats och vagnslastgods på spår i eller invid tullklareringslokal eller efter tullanstaltens medgivande på annat lämpligt spår. För sådant vagnslastgods som tullverket förpassat med angivande av kolloantal ansvarar järnvägen för att det avlämnas i tullklareringslokal om tullanstalten så fordrar. Om järnvägen utför denna forsling och tullklareringslokalen ligger utanför stationens område får järnvägen ta betalt för forslingen.

Gods som järnvägen transitförsänt från gränsstation överlämnas med de tre exemplaren av inkommande järnvägsanmälan som följer med godset och frakthandlingarna från gränsstationen. För samlastningsgods skall särskild uppgift i två exemplar över vagnens innehåll bifogas järnvägsanmälan. Om det vid avprickningen i samband med lossningen av styckegods visar sig att gods saknas skall stationen göra behövliga ändringar på järnvägsanmälan (innehållsuppgiften). Tjänsteman skall bestyrka ändringarna med sin signatur. Se även art 430.

För vagnslastgods skall järnvägen före överlämningen kontrollera att vagnens plomber är oskadade.

Tullanstalten tecknar kvitto på ett exemplar av järnvägsanmälan och lämnar det tillbaka till stationen.

Gods som transitförpassats av tullverket skall jämte förpassningen överlämnas till tullanstalten.

Om kontroll av antal tullgodskollin i vagnslaster se art 419.

2. Styckegods som inte genast överlämnas till tullverket skall läggas på särskild, helst avstängd plats i magasinet.

3. Då styckegods överlämnas till tullanstalt bör såväl järnvägs- som tulltjänsteman vara närvarande. Härvid skall godsets tillstånd noggrant undersökas och iakttagna bristfälligheter antecknas.

4. Tullverkets plomber får järnvägspersonalen inte bryta. Tullplomberade vagnar får därför vare sig de innehåller stycke- eller vagnslastgods icke öppnas av järnvägens personal och lossningen av dylika vagnar får inte börja förrän tullanstalten lämnat tillstånd därtill.

5. Har tullgods med stöd av trafikillstånd ankommit till bestämmelsestation på ort utan tullanstalt skall stationen omedelbart översända järnvägsanmälan till den distriktstullanstalt som är angiven i den anteckning som gränsstationen fört in i järnvägsanmälan (jfr art 376:2). Kan tullklareringen ske omedelbart överlämnas järnvägsanmälan direkt till den tulltjänsteman som infunnit sig för tullklareringen.

Forsling av tullgods mellan järnvägsstation och tullklaringslokal

407: 1. Forsling av *styckegods* mellan järnvägsstation och tullklaringslokal som inte ombesörjs av godsemottagare eller tullpersonal skall verkställas av järnvägens godsutkörare eller annan av distriktschef eller trafiksektionsföreståndare antagen entreprenör eller av järnvägens egen personal. Forslingen sker på järnvägens ansvar. Avgift tas ut enligt Fortaxa (särtryck 1053) eller i vissa fall enligt specialtaxa.

Expressgods förtullas i regel i samma ordning som resgods.

2. Forsling av *vagnslastgods* skall också ske enligt förestående bestämmelser såvida inte transporten inskränker sig till vagnarnas växling till hamn- eller sidospår eller till viss plats på bangården, i vilket fall inga andra avgifter skall debiteras än de som fastställts för dylika växlingar.

Notis och kvitto på tullgods som mottagaren förtullar

408: 1. För att underrätta mottagaren om ankomsten av tullgods utfärdar bestämmelsestationen särskilda, endast för sådant gods avsedda notiser, bl 633.76.

2. För att för tullmyndigheterna ange att alla järnvägen tillkommande avgifter är betalda och att varumottagaren får på tullanstalten anmäla godset till tullklarering skall stationen, när tullgods lösts ut förse fraktsedelns baksida och notisen med avtryck av en stämpel med följande text.

”Godset får utlämnas
till i fraktsedeln angiven mottagare
till
(enligt av järnvägen prövad överlåtelsehandling)
Sign/”

Ej tillämplig text skall strykas över.

Under detta meddelande sätts avtryck av stationens datumstämpel.

I de fall tullgods är upptaget på inländsk vit paketgodsfraktsedel (endast notisdelen finns) eller då mottagaren trots tecknad överlåtelse önskar behålla fraktsedeln skall dylikt meddelande lämnas tullanstalten på ”Intyg om erlagd frakt m m”, bl 632.32.

Tullanstalt skall äga rätt att vid behov få låna utfärdad tullgodsnotis som förvaras hos station.

För expeditionen för tullgods vid Stockholms norra (= Stockholms tull) gäller enligt Generaltullstyrelsens medgivande att den på fraktsedeln som kvitto på fraktbetalningen satta bokstavsdatumstämpeln godtas som ersättning för ovannämnda meddelande.

409-414. (Reserv nr)

4. Åtgärder på mellanstation

Förtullning på mellanstation. Beräkning av vagnspengar och växlingsavgift

415: 1. Om gods enligt avsändarens i fraktsedeln meddelade föreskrift förtullas på station som ligger mellan gränssorten och den slutliga bestämmelsestationen gäller härför i tillämpliga delar de för förtullning på gränssort meddelade föreskrifterna. Godset anmäls till förtullning upptaget på bl 633.60 (Inkommande varuanmälan) i fyra exemplar.

2. Förtullas vagnslastsändning på mellanstation skall vagnspengar tas ut för hela den tid som vagn uppehålls för förtullningen. Dessutom skall växlingsavgift debiteras enligt gällande bestämmelser.

416-418. (Reserv nr)

C. Transportföreskrifter

419: 1. Då tullgods förpassas av tullverket, se art 398:3 och 8, anger varuanmälan i många fall antalet kolli även då godset försänds som vagnslast (samlastningsgods eller annat gods). Om antalet kolli angetts i varuanmälan har tullverket räknat kollina, såvida det inte rör sig om tullfritt gods eller gods som är belagt med ringa tull. Tullen anmärker i dessa senare fall på varuanmälan att antalet kolli inte kontrollerats.

Kontroll
av kolli-
antal tull-
gods i vagns-
laster

När avsändningsstationen skall lämna tullanstalten kvitto får den godta det av tullanstalten fastställda kolliantalet utan att kontrollera detta.

Ej heller i det fall då tullanstalten inte räknat kollina behöver avsändningsstation räkna dessa utan får kvittera det i varuanmälan angivna kolliantalet.

Bestämmelsestationen behöver inte heller kontrollera kolliantalet när godset överlämnas till tullverket.

Järnvägen behöver alltså inte räkna antalet kolli i en vagnslastsändning tullgods annat än för det fall att avsändaren i fraktsedeln *begärt* räkning av kolliantalet (jfr art 68). I sådant fall skall kolliantalet räknas både på avsändningsstationen och på bestämmelsestationen och avgift för räkningen tas ut (SJ Godstaxa – särtryck 1050).

För styckegodssändning av tullgods som befordras i styckegodsvagn gäller de allmänna reglerna om skyldigheten att se till att godset i fråga om kolliantal m m svarar mot fraktsedelns uppgifter

2. För tullgods som lastas i samlastningsvagnar som nedan angivna speditiionsfirmor och biltrafikföretag lämnar in till befordring på nedan angivna stationer lämnar avsändningsstationen inte kvitto till tullanstalten. Järnvägsstyrelsen har nämligen genom särskilda överenskommelser med nämnda firmor uppdragit åt dem att ansvara för och på SJ vägnar lämna tullanstalten vid avsändningsstationen kvitto på i deras samlastningsvagnar inlastat tullgods.

Ifrågavarande firmor och lastningsstationer är:

Emil R. Boman AB: samlastningsvagnar som lämnas in till befordring i Stockholm Stadsgården och Stockholms södra;

AB Svenska Godscentraler: samlastningsvagnar som lämnas in till befordring i Borås, Eskilstuna, Falun, Gävle, Göteborg, Halmstad, Hälsingborg, Jönköping, Kalmar, Karlstad, Kristianstad, Linköping, Malmö, Motala, Norrköping, Nyköping, Oskarshamn, Stockholm, Trelleborg, Uppsala, Västervik, Västerås, Örebro och Östersund;

AB Godstrafik & Bilspedition, Göteborg, och dess avdelningskontor Borås Bilspedition AB i Borås, Eskilstuna Bilspedition AB i Eskilstuna, Bilspedition i Göteborg AB, Hallands Bilspedition AB i Halmstad, Jönköpings Bilspedition AB i Jönköping, Karlstads Bilspedition AB i Karlstad, Kristianstads Bilspedition AB i Kristianstad, Linköpings Godstrafik & Bilspedition AB i Linköping, Malmö Bilspedition AB i Malmö, Norrköpings Bilspedition AB i Norrköping, Stockholms Bilspedition AB i Stockholm, Sundsvalls Bilspedition AB i Sundsvall, Örebro Bilspedition AB i Örebro: samlastningsvagnar som inlämnas till befordring i Borås, Eskilstuna, Göteborg, Halmstad, Jönköping, Karlstad, Kristianstad, Linköping, Malmö, Norrköping, Stockholm, Sundsvall och Örebro;

AB Transportkompaniet: samlastningsvagnar som lämnas in till befordring i Stockholms norra och Liljeholmen;

Stockholm-Westerås-Bergslagens Transport Aktiebolag: samlastningsvagnar som inlämnas till befordring i Köping och Västerås.

Anm. I fråga om sändningar från *Stockholms Frihamn* utövas kontrollen över tullgods på avsändningsstationen förutom av tullverket även av Stockholms Frihamnsaktiebolag.

Sammanlastning av tullgods och annat gods

3. Vid sammanlastning av godssändningar från olika avsändningsstationer eller till olika bestämmelsestationer då både sådant tullgods som tullverket förpassat som styckegods och annat gods ingår i lasten skall, då tullgodset lastats in på ursprungliga avsändningsstationen, vagnen bevakas av järnvägstjänsteman vid in- eller urlastning av annat gods än tullgods på mellanstationen. Bevakningsavgift utgår enligt SJ Godstaxa (särtryck 1050). Efter in- eller urlastningen plomberas vagnen av järnvägen.

Transporthandlingar för tullgods

420: 1. Styckegodssändning av tullgods skall tas upp på särskild transporthandling.

2. Transporthandling till annat tullgods än restitutionsgods skall förSES med tydlig etikett, påskrift eller stämpel "Tullgods".

Transporthandling till vagn vari tullgods och annat gods samlastats förSES med påteckning: "Tullgods 00 kolli".

3. Transporthandling till restitutionsgods skall förSES med tydlig påskrift "Restitutionsgods".

Tullgods i vagnslast vid transport över järnvägar med olika spårvidd

421: 1. Då tullgods i vagnslast för vilken tullverket utfärdat förpassning tas emot till befordring över svenska järnvägar med olika spårvidd och överföringen inte sker med överföringsvagn skall avsändaren göras uppmärksam på att han hos tullmyndighet måste begära tullbevakning att närvara då godset omlastas. Se även mom 2.

För att i dylikt fall undvika tullbevakningskostnader kan sändningen förpassas med angivande av antalet kolli om varje i vagnslasten ingående kolli

lämpligen kan märkas och från tullverkets sida hinder härför inte möter. Tullplomber anbringas då inte på vagnen varför hinder icke möter att om-
lasta godset på mellanstation utan tullbevakning.

2. Tullgods i vagnslast som järnvägen själv transitförsänder från gränsstation enligt bestämmelserna i art 377 får järnvägen vid behov lasta om under vägen utan att tullverkets personal därvid behöver närvara. Omlastningen skall ske under betryggande kontroll som ordnas av stationsföreståndaren. Den nya vagnen plomberas och underrättelse lämnas bestämmelsestationen för anteckning på inkommande järnvägsanmälan.

422: 1. a) För att ange att gods är tullgods skall varje kolli *styckegods* och sådant *samlastningsgods* som skall befordras i samlastningsvagn i vilken tullgods och annat gods sammanlastas i omedelbar närhet av adressen förses med en lapp "Tullgods", bl 633.70 och varje *vagn* som transitförsänds som vagnslast under järnvägens eller tullverkets kontroll eller befordras såsom vagnslast till gränsort för utförelse utan att tullverkets förpassning föreligger [se art 395:a)] i omedelbar närhet av vagnskorten förses med ett anslag "Tullgods" bl 635.9.

Märkning
av tullgods

Vagnskorten till vagn vari tullgods och annat gods samlastats skall förses med påskrift: "Tullgods 00 kolli".

Om plombering av vagn med tullgods se art 377:3 och 423.

b) Lappen "Tullgods", bl 633.70, behöver dock inte sättas på sådant *stycke-* eller *samlastningsgods* som tullverket förpassat och genom plomb, sigill, stämpel eller annat märke betecknat som tullgods.

c) Lappen behöver inte heller anbringas på stycke- eller samlastningsgods som befordras i vagn som transitförsänds som vagnslast. Däremot skall *vagnen* förses med lappen "Tullgods", bl 635:9.

På gods som lämpar sig härför kan beteckningen "Tullgods" också anges med stämpel. Jfr art 377:3. I stället för att förse vagn med anslaget bl 635.9 kan vagnskorten stämplas "Tullgods."

För att fästa gränsstationens uppmärksamhet på sådant restitutionsgods som skall slutligt kontrollbehandlas av tullanstalten i gränsorten skall godset märkas som om det vore tullgods. På bl 633.71 och 635.16 skrivs gränsstationens namn.

2. a) Styckegods som skall tullklareras på annan station än den i fraktsedelns angivna bestämmelsestationen skall i adressens omedelbara närhet förses med en lapp "Tullklarering i", bl 633.71. På lappen skall namnet på tullklareringsstationen tydligt anges med blåpenna och överflödiga ord strykas över.

b) För vagnslastgods används i sådant fall ett vagnskort "Tullklarering i", bl 635.16 eller 635.17 som ifyllt sätts in i vagnskorthållarna ovanpå vagnskorten.

Låsning
och plom-
bering av
vagn

423: 1. Slutna vagnar som kommer in från utlandet med last skall på gränsstationen omedelbart plomberas med gränspomber och om möjligt låsas. Om vagn är försedd med utländska plomber som vid noggrann granskning befinnes oskadade får dessa dock godkännas. Gränsstationen behöver således plombera vagn med särskilda gränspomber endast om plomber saknas eller om befintliga utländska plomber är skadade.

När plombering är bruten bör vagnens innehåll om möjligt undersökas. Vagn som plomberas av gränsstation skall alltid plomberas med gränspomber på *båda* sidor.

2. Vagnslastsändningar till utlandet som exportkontrolleras av tullverket på avsändningsorten eller på utförselorten skall järnvägen plombera med avsändningsstationens resp gränsstationens plomber såvida inte tullverket i samband med kontrollbehandlingen plomberat vagnarna med tullverkets plomber.

3. Samlastningsvagn som innehåller tullgods skall omedelbart efter fullbordad lastning plomberas och om möjligt låsas av järnvägen.

4. Tullpersonalen får inte plombera järnvägsvagn förrän vagn som skall plomberas av järnvägen försetts med järnvägens plomber och om möjligt låsts.

Rubbad
eller bru-
ten plom-
bering

424: 1. a) Upptäcks under transporten att plombering är bruten eller på annat sätt felaktig på vagn som har anslaget "Tullgods" skall vagnen noggrant besiktigas och ny plombering (stationsplomb) anbringas. Upptäcks saken medan vagnen befinner sig i tåg skall – om konduktörspersonal tjänstgör på tåget – såväl tåg- som stationstjänsteman närvara vid besiktningen.

b) Skriftlig redogörelse skall upprättas över iakttagelserna vid besiktningen. Av redogörelsen skall ett exemplar biläggas transporthandlingarna eller om sådana inte följer med godset direkt översändas till bestämmelsestationen, ett exemplar tillställas trafiksektionsföreståndaren och om plomberingen varit påsatt av tullverket ett exemplar också skickas till tullanstalten i bestämmelseorten.

c) Sådan inventering som föreskrivs i art 274:3 och 4 för de fall när järnvägens plombering brutits får inte äga rum när den brutna plomberingen varit anbragt av tullverket.

2. Om tullgods – stycke- eller vagnslastgods – vid ankomsten till bestämmelsestationen inte har den i varuanmälan angivna plomberingen i orubbat skick skall tullanstalten på platsen genast underrättas därom. Likaså skall tullanstalten underrättas om det av medföljande redogörelse enligt mom 1 b framgår att tullplombering ersatts med järnvägsplombering.

Outlöst tull-
gods

425: 1. Om tullgods som kommit till station med tullanstalt med transitupplagsrätt (se art 377:4) och skall förtullas genom mottagarens försorg inte utlösts inom 15 dagar efter ankomsten skall stationen ta upp det på

Inkommande varuanmälan, bl 633.60, i fyra exemplar och anmäla det till uppläggning på transitupplag samt låta flytta över det dit. Tidsfristen räknas från den dag då godset överlämnades till tullanstalten, d v s den dag då gods och inkommande järnvägsanmälan eller förpassning överlämnats.

Extra avgifter som uppkommer, t ex anståndspengar, bevakningsavgift som kan uppkomma när gods förs över till eller tas ut från upplag och bokföringspengar som debiteras när gods från transitupplag anmäls till förtullning eller annan åtgärd, läggs på godset.

Om outlöst tullgods se i övrigt Godsexpeditionsföreskrifter, Del IV (särtryck 1085).

2. Föreskriver avsändare av tullgods *som transitförpassats av tullverket* att godset skall återlämnas på avsändningsstationen eller utlämnas på annan station än den på fraktsedeln angivna bestämmelsestationen eller återsändas till avsändningsstationen och kan förfogandet efterkommas gäller följande. Ändrat förfogande

I. Om godset inte hunnit fram till bestämmelsestationen och det ändrade förfogandet därför skall utföras av station under vägen:

undervägsstationen skall underrätta avsändningsstationen som i samråd med ortens tullanstalt vidtar i tullhänseende behövliga åtgärder. Se även mom 4.

II. Om godset har kommit fram till bestämmelsestationen och överlämnats till tullanstalten men ännu inte upplagts på transitupplag:

bestämmelsestationen skall på inrikes varuanmälan anmäla godset till transitering till den nya bestämmelsestationen om den ligger på ort med tullanstalt. I annat fall skall godset på inkommande varuanmälan anmälas till förtullning och efter denna sändas vidare till den nya bestämmelsestationen som vanligt gods.

Om godset skall återutföras skall det tas upp på utgående varuanmälan och anmälas till utförsel.

III. Om godset redan upplagts på transitupplag när det ändrade förfogandet ingår:

om den nya bestämmelsestationen ligger på ort med tullanstalt med transitupplagsrätt skall den ursprungliga bestämmelsestationen på inrikes varuanmälan anmäla godset till förflyttning till transitupplag på den nya bestämmelseorten. Har den nya bestämmelseorten inte tullanstalt med transitupplagsrätt skall godset på inkommande varuanmälan anges till förtullning och efter denna sändas vidare till den nya bestämmelsestationen som vanligt gods.

Om godset skall återutföras skall det på utgående varuanmälan anmälas till utförsel.

Vid *direkt utförsel* av gods enligt bestämmelserna i art 398:2 förfars som sagts ovan under I.

3. Föreskriver avsändare av tullgods *som transitförsänts på inkommande järnvägsanmälan* åtgärd som i mom 2 sägs och kan förfogandet efterkommas gälla följande.

I. Om godset inte hunnit fram till bestämmelsestationen och det ändrade förfogandet därför skall utföras av station under vägen:

undervägsstationen skall underrätta gränsstationen som då vidtar alla i tullhänseende behövliga åtgärder. Se även mom 4.

II. Om godset har kommit fram till bestämmelsestationen men ännu inte överlämnats till tullanstalten:

bestämmelsestationen skall stryka godset på inkommande järnvägsanmälan, föra upp det på ny inkommande järnvägsanmälan och därefter i tillämpliga delar göra så som är föreskrivet för gränsstation i fråga om inkommande gods (art 375 och följande). Innebär förfogandet att godset skall skickas tillbaka till avsändningsstationen behöver det dock inte tas upp på inkommande järnvägsanmälan. Järnvägen ansvarar för att godset blir utfört ur riket.

III. Om godset har kommit fram till bestämmelsestationen och utlämnats till tullanstalten men inte upplagts på transitupplag:

bestämmelsestationen skall återfordra godset från tullanstalten på sätt i mom 5 sägs och därefter göra så som angivits under II här ovan (föra upp det på ny inkommande järnvägsanmälan o s v).

IV. Har godset redan upplagts på transitupplag när ändrat förfogande ingår skall bestämmelsestationen göra så som angetts i mom 2: III.

4. Om ändrat förfogande som skall utföras av station under vägen – se fallen mom 2: I och mom 3: I – innebär att godset skall utlämnas på ort i Sverige som inte är nämnd i art 377:4 skall godset – såvida inte viss förtullningsstation föreskrivits i det ändrade förfogandet – för förtullning skickas till den i art 377:4 nämnda ort som syns lämpligast. Både den sålunda utvalda förtullningsstationen och avsändningsstationen (gränsstationen) skall underrättas. Godset skall förses med lappen "Tullklarering i", bl 633.71.

5. När tullgodssändning skall tas ut från tullanstalten på bestämmelseorten skall bestämmelsestationen lämna tullanstalten en "Anhållan att järnvägssändning återlämnas av tullanstalt", bl 633.67. När sändning återlämnats skall stationen ge tullanstalten kvitto.

6. Extra kostnader som möjligen uppstår i samband med att ändrat förfogande utförs betalas till tullanstalten och läggs på sändningen.

7. Föreskriver *m o t t a g a r e n* ändrat förfogande skall i tillämpliga delar förfaras så som ovan sagts vid ändrat förfogande genom avsändaren.

426: 1. Om kolloantalet angetts i varuanmälan och *varje kolli* märkts enligt art 422:1 får tullgods som förpassats av tullverket lastas om utan tullbevakning. (Det befordras då i vagn som inte plomberats genom tullverkets försorg. Se art 421:1.) Vid omlastning av dylikt gods skall noggrant tillses att eventuell tullplombering på godset inte skadas.

Omlastning
av tullgods

Tullgods – såväl styckegods som i vagnslast – som järnvägen själv transitförsänder enligt bestämmelserna i art 377 får lastas om utan att tullpersonal behöver närvara. Jfr art 421:2.

2. Om gods i *tullplomberad vagn* av en eller annan orsak, t ex varmgång, inte kan föras fram till bestämmelsestationen utan omlastning skall stationen ofördröjligen anmäla förhållandet till trafiksektionsföreståndaren som träder i förbindelse med lämplig tullanstalt för att inhämta besked om vilka åtgärder som ur tullkontrollsynpunkt erfordras för omlastningen.

427. För att bestämmelsestationerna skall kunna skilja redan förtullat gods från oförtullat skall gränsstationerna förse gods från utlandet till orter inom landet med tullkammare (se art 377:4) som förtullats på gränsstationen med lapp "Förtullat i", bl 633.70.1 eller med stämpel med samma text.

Märkning
av förtullat
gods

428-429. (Reserv nr)

D. Saknat, övertaligt eller skadat tullgods. Försäljning eller förstöring av tullgods

Saknat, övertaligt eller skadat tullgods

430: 1. Om tullgods saknas eller är övertaligt eller skadat förfars enligt bestämmelserna i Saknat, övertaligt och skadat gods (särtryck 626).

Övertaligt gods och saknat gods som sedermera, t ex efter transportför-sening, överlämnas till tullanstalt skall bestämmelsestationen ta upp på särskild inkommande järnvägsanmälan. Tullanstalten tecknar kvitto på ett exemplar och återlämnar det till järnvägen.

Visar utredning att tullgods förkommit skall järnvägen göra anmälan därom till tullanstalten i den ort där tullklarering av godset skulle ägt rum eller beträffande genomgående gods från utland till utland i den gränsort över vilken godset kommit in och då så är möjligt lämna sådana uppgifter om godset som behövs för att tullavgiften skall kunna påföras (Tullstadgans § 152).

Försäljning eller förstöring av tullgods

2. Vid försäljning av tullgods skall förfaras enligt bestämmelserna i Saknat, övertaligt och skadat gods (särtryck 626).

Är outlöst av järnvägen förtullat gods redan så fördärvat att det inte kan säljas skall det oskadliggöras under tullbevakning så att järnvägen kan återfå förskotterat tullbelopp. Godset bör för den skull antingen sändas utan fraktberäkning till närmaste station med tullanstalt (dock utan att annan järnväg berörs) och där överlämnas till tullanstalten eller också bör tulltjänsteman tillkallas från närmaste tullanstalt om trafiksektionsföreståndaren bedömer att järnvägens självkostnader därigenom blir mindre. Ursprungliga bestämmelsestationen skall därefter – efter vederbörlig fran-kering – översända alla handlingar till SJ kontrollkontor (från enskild järn-vägsstation till trafikföreståndaren) i och för reglering av utestående belopp.

431-433. (Reserv nr)

E. Varustatistik

434. Vid förtullning av gods, vare sig denna äger rum på gränsort eller på annan ort med tullanstalt, skall uppgifter för statistiskt ändamål lämnas

Varustatistik vid införsel

a) om det land varifrån godset blivit inköpt eller för försäljning eller i annat syfte direkt eller över annat land avsänt till Sverige (inköpsland),

b) om det land i vilket varan blivit tillverkad eller frambragt (ursprungsland) och

c) om det värde som varan oförtullad har vid rikets gräns (statistiskt värde), då statistisk varuförteckning så föreskriver.

Ingår i en sändning godsslag som är hänförliga till olika statistiska nummer skall värde uppges för varje särskilt nummer.

Uppgifterna lämnas på varuanmälan till förtullning.

435. När gods förtullas genom järnvägens försorg och järnvägen således har att meddela statistiska värdet skall värdet bestämmas så att till inköpspriset – eller om faktura inte utställts, marknadspriset på avsändningsorten – läggs frakten till gränsorten, kända försäkringspremier och andra kostnader till denna ort. Är godset härvid direkt fraktberäknat från ort i utlandet till slutliga bestämmelsestationen skall frakten till gränsorten räknas ut på det sätt att från hela fraktkostnaden dras kostnaden för godsets transport från gränsorten till bestämmelseorten, beräknad enligt den *för inrikes trafik* i allmänhet gällande frakten.

Beräkning av statistiskt värde vid införsel

436: 1. Är värdet eller annan statistisk uppgift för införd vara inte bekant då förtullning sker på gränstation kan tullanstalten medge anstånd med uppgift för statistiskt ändamål varom anteckning görs i varuanmälan till förtullning. Stationen skall i sådant fall förse godslistan med en stämplad anmärkning: "Felande uppgift för statistiskt ändamål ($\frac{\text{inköps- och ursprungsland}}{\text{värde}}$)"

Anstånd med uppgift för statistiskt ändamål vid införsel

skall avfordras mottagaren innan godset lämnas ut, dock medges i fall av behov anstånd härmed högst intill åtta dagar efter godsets ankomst. Jfr Gtf art 436." Finns flera expeditioner på godslistan skall vid de expeditioner för vilka uppgifter för statistiskt ändamål skall inhämtas, invid godsbeskrivningen sättas ett tecken (x) som hänvisar till ett motsvarande tecken vid stämpeln.

Det åligger därefter bestämmelsestationen att då godset lämnas ut anmoda mottagaren att lämna felande uppgift för statistiskt ändamål. Härvid används Uppgifter för statistiskt ändamål angående in- och utförsel av gods, bl 633.79, varvid ett exemplar lämpligen vid kontrollräkningen bör biläggas

fraktsedeln och tillställas mottagaren när notisen sänds ut. Är mottagaren inte i tillfälle att genast lämna värdeuppgift får han vid behov åtnjuta det anstånd som tullanstalten medgett. För mottagaren skall därvid framhållas att han kan ådömas böter om uppgift inte lämnas inom utsatt tid (Tullstadgans § 228). På notis eller godskvitto görs anteckning om det lämnade anståndet och om dag från vilken det räknas. Anteckningen bestyrks med stationsdatumstämpel och tjänstemannens namnunderskrift.

Erhållen uppgift eller underrättelse att uppgift inte lämnats inom anståndstiden skall med järnvägsposten sändas till gränsstationen som befordrar handlingen vidare till tullanstalten i gränssorten. På uppgiften eller meddelandet skall mottagarens namn och godsets märke anges så att tullanstalten med säkerhet kan fastställa vilken sändning uppgiften eller meddelandet avser.

2. Är värdet eller annan uppgift för statistiskt ändamål inte bekant då gods genom järnvägens försorg förtullas på annan station än gränsstation skall mottagaren då han kvitterar ut godset avfordras uppgift eller vid behov lämnas anstånd intill högst åtta dagar. I övrigt gäller vad i mom 1 föreskrivits med det undantag att uppgiften eller meddelande om utebliven uppgift skall lämnas till tullanstalten på platsen.

Varustatistik
vid utförsel

437: 1. Då annat gods än tullgods (= exportgods för vilket särskilda bestämmelser inte gäller; se Ta-cirk ang utförselbud m m) lämnas in på direkt fraktsedel till utlandet skall uppgifter för statistiskt ändamål¹ lämnas

a) om det land dit godset blivit sålt eller är till försäljning eller i annat syfte bestämt (försäljningsland),

b) om det land där godset är avsett att förbrukas eller nyttjas (förbrukningsland),

c) om varuslag och myckenhet enligt i statistisk varuförteckning angivna grunder och

d) om det värde som varan har vid rikets gräns (statistiskt värde).

Uppgifterna lämnas på utgående varuanmälan II, bl 633.81.2 i ett exemplar som varuavsändaren själv skall fylla i. Det åligger emellertid avsändningsstationen att se till att varuanmälan upptar alla behövliga uppgifter.

Utgående varuanmälan skall följa godset till utförselorten och där, försedd med gränsstationens datumstämpel, lämnas till tullanstalten.

Uppmärksamheten fästs på att ovanstående gäller även för vanligt exportgods som på svensk fraktsedel skickas till frihamn inom riket.

2. Skulle i särskilt fall varuanmälan vara ofullständigt ifylld i vad den avser uppgift för statistiskt ändamål (övrig del av varuanmälan måste vara ifylld om godset skall kunna tas emot till befordring) och fullständiga upp-

¹ För tullförpassat gods och för s k gåvopaketer till utlandet behövs för utförseln inga statistiska uppgifter.

gifter inte omedelbart kan erhållas kan *avsändningsstationen* ge avsändaren anstånd med att lämna felande uppgift för statistiskt ändamål intill högst åtta dagar. För avsändaren skall därvid framhållas att han kan ådömas böter om uppgift inte lämnas inom utsatt tid (Tullstadgans § 228). För denna efter godsets avsändning lämnade statistiska uppgift används bl 633.79, Uppgifter för statistiskt ändamål.

Anstånd

Om anstånd lämnas skall detta antecknas på utgående varuanmälan varvid anges dag från vilken anståndet räknas. Anteckningen bestyrks med stationsdatumstämpel och tjänstemannens namnunderskrift. Om meddelat anstånd skall avsändningsstationen göra lämplig minnesanteckning.

Erhållen uppgift för statistiskt ändamål skall då den tas emot stämplas med stationsdatumstämpel och därefter omedelbart skickas till gränsstationen som befordrar den vidare till tullanstalten. Erhålls inte uppgift inom anståndstiden lämnas meddelande härom till gränsstationen som befordrar handlingen vidare till tullanstalten i gränsorten.

438-439. (Reserv nr)

F. Utländsk järnvägsmateriel

Utländsk
järnvägs-
materiel

440. Utländsk järnvägsmateriel som i trafik kommer in med järnväg eller tågfarja är fritagen från förtullning utom i fall då den förvärvas till Sverige från utlandet. Utländsk järnvägsmateriel får dock inte utan förtullning användas i egentlig inrikes trafik om inte denna trafik står i samband med materielens in- eller utförsel. Används från utlandet införd järnvägsmateriel på sådant sätt att befrielse från förtullning inte längre får åtnjutas skall järnvägsstationen i införselorten som enligt Tullstadgans § 148 är att anse som varuhavare anmäla detta hos tullmyndigheten och erlägga tullen.

Dessa föreskrifter gäller även järnväg tillhöriga godsbehållare (containers).

441-442. (Reserv nr)

G. Frihamnstrafik

Frihamns-
trafik

443. Tullgods som i inrikes frihamnstrafik sänds med järnväg mellan orter inom tullområdet skall åtföljas av tullverkets förpassning. Dock skall bestämmelserna i art 372-440 i tillämpliga delar gälla även för frihamnstrafik. Tullgods som i genomgående trafik kommer in med järnväg och från gränsstation skall sändas till frihamn skall således för så vitt transitering är möjlig transitförsändas av järnvägen enligt bestämmelserna i art 377. Transitering får nämligen ske mellan frihamn och ort inom tullinlandet (med *tullinlandet* förstås Sveriges tullområde med undantag av frihamnsområdena) till och från vilken transitering enligt tullstadgan får äga rum liksom från frihamn till annan frihamn eller till ort utom tullområdet.

Inkommande järnvägsanmälan skall följa med godset till godsexpeditionen i frihamnen. Lossningen och kontrollen därav utförs i fråga om stycke gods av järnvägen och beträffande vagnslastgods av frihamnsbolaget. Järnvägen kontrollerar påsatta plomber och bryter järnvägens plomber medan plomber som event påsatts av tullverket skall brytas av tulltjänsteman.

Inkommande järnvägsanmälan skall användas när järnvägen överlämnar godset till frihamnsbolaget.



BILAGA 1

Lastningsföreskrifter

Syftet med dessa lastningsföreskrifter är att ge råd och anvisningar om hur gods bör lastas och stängas för, dels för att förebygga godsskador och dels för att trygga trafiksäkerheten. De beskrivna lastningssätten hindrar inte att gods lastas och stängs för även på andra sätt som medför minst samma säkerhet och skydd för godset.

Om en lastad vagn bedöms som farlig för trafiksäkerheten får den inte sändas iväg förrän lasten justerats eller förankrats eller annan åtgärd vidtagits som behövs för att transporten skall tryggas.

I trafik med utlandet skall lastningsföreskrifterna i Internationellt Godsvagnsavtal – RIV – (särtryck 638) ovillkorligen följas.

Översikt

	Sid nr
A. Allmänt	215
B. Last som skjuter utanför buffertbalken. Skiljevagn	217
C. Stuvning och förstängning	
1. Allmänna regler	219
2. Hjälpmedel vid förstängning	223
3. Olika anordningar och metoder för förstängning.	225
D. Lastning och förstängning av vissa godsslag	
1. Trävaror	259
2. Kranar, grävmaskiner m m	271
3. Järnvaror.	271
4. Rör.	271
5. Gastuber	271
6. Plåt.	272
7. Plåt i rullar	274
8. Ringar med järntråd, bandjárn m m	276
9. Kabeltrummor	277
10. Tyngre fordon	278
11. Bilar	278
12. Säckat gods.	279
13. Damejeanner	280
14. Balar med hö, halm, pappersavfall, lump m m.	281
15. Tomfat, tomlådor m m	281
16. Plåtskrot och dylikt	281
17. Kasserade bildäck	282
18. Gods med stor höjd	283
E. Last som vilar på två eller flera vagnar	
1. Allmänna regler	291
2. Armeringsjärn	291
3. 30- och 40-meters räler	292

A. Allmänt

1. Vagn skall väljas med hänsyn till godsets art, vikt, omfång och beskaffenhet. Val och undersökning av vagn (art 87 och str 836)

Vid val av vagn skall bestämmelserna i Godsvagnsföreskrifter (särtryck 636) iakttas.

Kontrollera alltid att vagnen är ren och felfri.

Tag bort spikar o dyl som lämnats kvar i golv och väggar.

Använd inte en sluten vagn om den är otät i väggar eller tak.

Vintertid – se upp med snö och is på vagnsgolven.

2. Vagnens hjul skall vara så lika belastade som möjligt.

Vagn får belastas högst till den lastgräns som är tillämplig.

Lastens tyngdpunkt skall ligga över vagnmitt.

Vid koncentrerad belastning skall reglerna för sådan lastning iakttas.

Särskild uppmärksamhet skall ägnas åt lastningen om lastens tyngdpunkt är högt belägen. Detta är särskilt viktigt om vagnen skall befordras på överföringsvagn.

Belastning av vagn (art 92–95)

3. Last får inte överskrida lastprofilen för någon del av befordringssträckan om inte särskilt transporttillstånd medger detta. Vid tveksamhet – mät eller kontrollera i mall.

Lastprofil (art 100–102, bil 8)

4. Vissa laster skall skyddsjordas.

Skyddsjordning (art 107–108)

5: 1. Använd endast felfria presenningar.

2. Presenningar skall vara rätt pålagda, säkert fastbundna i härför avsedda ringar eller hål samt ordentligt sträckta så att fördjupningar inte uppstår i vilka vatten kan samlas och tränga in till lasten.

3. Under ogynnsamma förhållanden kan vattenånga kondenseras under presenningarna och orsaka fuktskador på godset. Vid täckning av föremål som är särskilt ömtåliga för fukt (t ex finare plåt, cement, kalk m m) bör därför presenningarna inte läggas direkt på godset utan stötts upp på lämpligt sätt, t ex med särskilda presenningsstöd. Om möjligt bör man försöka ordna med ventilation under presenningarna.

Täckning (art 121)

4. Var aktsam om presenningarna. De får inte ligga direkt mot skarpa hörn eller kanter på godset eller så att de kan nötas sönder av stolpar eller lämmar.

6: 1. Vagnstolparna skall sitta i sina hållare. Gavellämmarna och sidolämmarna bör om möjligt vara uppfällda.

Stolpar och lämmar på öppna vagnar

2. Stolpkättingarna skall vara parvis förenade med varandra tvärs över vagnen eller säkert fastgjorda vid stolparna.

3. I undantagsfall då det gäller breda eller långa laster får vagnsstolparna tas bort. Särskilda åtgärder skall då vidtas för att förhindra att lasten förskjuts. De borttagna stolparna skall buntas och läggas helst i vagnens längdriktning så att de inte kan förskjuta sig utanför vagnsgolvet eller falla av.

Kontroll av
lastad vagn
(art 153)

7. Station är skyldig att kontrollera lastad vagn. Tillsyn bör även ske under pågående lastning så att felaktigheter kan rättas till på ett tidigt stadium.

Stötmätare

8. Stötmätaren är ett instrument som bl a används i järnvägsvagn för att fastställa om vagnen varit utsatt för stöt. Den innehåller ett urverk som driver en tidsgraderad diagramremsa på vilken ett ritstift markerar om vagnen varit i rörelse eller stått stilla och om den blivit utsatt för stöt samt stötens hårdhetsgrad. Stöt lokaliseras även till tid och plats på remsan.

Genom stötmätare kan man vid godsskador fastställa om skadorna orsakats av stöt mot vagnen eller är att tillskriva annan orsak, t ex otillräcklig förpackning, felaktigt lastningssätt, bristfällig förstängning.

Stötmätarundersökning kan företas för såväl styckeogodsvagnar som vagnslaster. Stötmätare kan t ex under viss tid insättas i alla vagnar från en avsändare som råkat ut för upprepade godsskador. Stötmätare kan också insättas i vagnar i transportrelationer där gods ofta skadas.

Stötmätare kan även medfölja transporter i trafik med utlandet. SJ har träffat överenskommelse om utbyte av stötmätare med följande järnvägsförvaltningar.

Belgiska statsbanorna	(SNCB)	Schweiziska förbundsbanorna	(SBB)
Brittiska järnvägarna	(BR)	Tyska förbundsbanan	(DB)
Danska statsbanorna	(DSB)	Tyska riksbanan	(DR)
Franska statsbanorna	(SNCF)	Ungerska statsbanorna	(MAV)
Luxemburgska statsbanorna	(CFL)	Österrikiska förbundsbanorna	(ÖBB)
Nederländska statsbanorna	(NS)		

Begäran om stötmätarundersökning skall göras hos godsövervakaren på distriktskansliet som förfogar över ett antal stötmätare.

Utförliga anvisningar om hur stötmätare skall behandlas medföljer varje mätare och kan dessutom erhållas från godsövervakaren.

B. Last som skjuter utanför buffertbalken. Skiljevagn

1. Lasten på en öppen vagn får skjuta utanför vagnens buffertbalk endast så långt att det mellan lastens ytterände och de inte intryckta buffertarnas stötplan finns ett fritt utrymme som upp till en höjd av 2 000 mm över räls överkant är minst 400 mm och därovanför minst 200 mm.

Last som skjuter utanför buffertbalken

För att kopplet skall kunna läggas på dragkroken måste man lämna ett fritt utrymme som har en höjd av 200 mm från dragkrokens spets och en bredd på var sida om dragkroken av 200 mm.

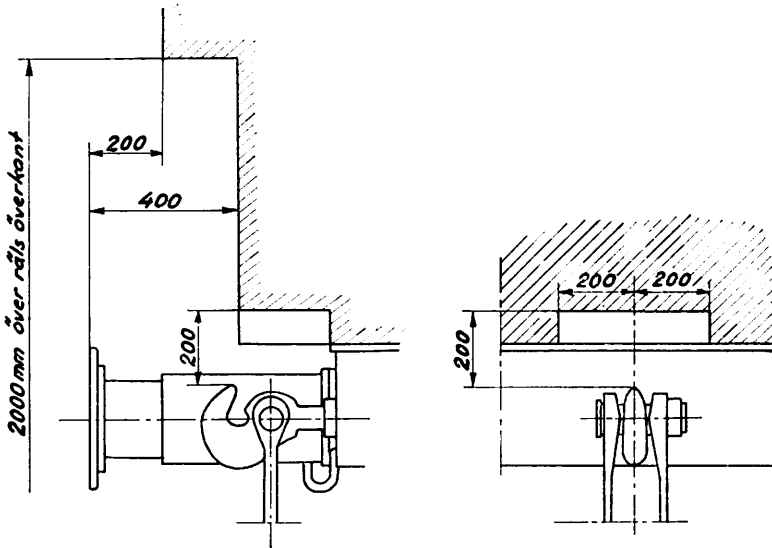

Fig 1

2: 1. Skjuter lasten längre utanför buffertbalken än vad som anges i art 1 ovan måste skiljevagn sättas in.

Skiljevagn

Lasten får dock inte utan särskilt transporttillstånd (se art 102 i huvuddelen av särtrycket) skjuta över ändaxlarna eller vridtapparna med mer än

- a) 3,5 m om lasten har samma bredd som lastprofilen,
- b) en längd som motsvarar halva avståndet mellan ändaxlarna eller vridtapparna om detta avstånd är högst 13 m och om lasten har högst samma bredd som vagnsgolvet,
- c) 6,5 m om avståndet mellan ändaxlarna eller vridtapparna överstiger 13 m och om lasten har högst samma bredd som vagnsgolvet.

2. Huvudlasten får inte vila på skiljevagnen utan skall befinna sig på minst 10 cm fri höjd från dess golv då vagnarna står på plant spår.

Lastas gods på skiljevagnen skall antingen en fri höjd av minst 10 cm finnas mellan huvudlasten och lasten på skiljevagnen eller också skall ett horisontellt avstånd av minst 35 cm finnas mellan huvudlastens ände och godset på skiljevagnen.

Avståndet i sidled mellan huvudlasten och uppfällda lämningar eller isatta stolpar på skiljevagnen skall på båda sidorna vara minst 60 cm.

Om last som vilar på två eller flera vagnar se avd E i denna bilaga.

C. Stuvning och förstängning

1. Allmänna regler

1. Under en transport är det ofrånkomligt att godset utsätts för vissa påfrestningar. Dessa är i huvudsak av tre slag: stötar, vibrationer och staplingspåkänningar. Transport-
påkänningar

Vid järnvägstransport har man att räkna med

horisontella krafter

a) i vagnens längdriktning:

Dessa uppkommer då tåget sätts i gång och bromsas in samt vid växling.

b) i vagnens tvärriktning:

Under vagnarnas gång uppstår genom deras svängningsrörelser accelerations- och retardationskrafter med regelbunden frekvens.

vertikala krafter

På grund av skenskarvar, växlar, korsningar o dyl uppstår i vagnarna vertikala stötar med regelbunden frekvens.

Dessa krafter kan medföra att godset förskjuter sig i längd- och tvärriktningen om det inte är säkert förstängt eller förankrat.

2: 1. Bristfällig stuvning kan orsaka betydande godsskador. Godset måste därför stuvas så att det tål de påfrestningar som normalt uppstår under transporten. Stuvning
(art 177)

Planera därför stuvningen med omsorg.

Fördela godset jämnt i vagnen.

Last och vagn bör helst bilda en kompakt enhet utan tomrum.

Placera alltid

tungt gods på golvet – lättare ovanpå,
avlångt gods i vagnens längdriktning.

Placera aldrig

gods som är ömtåligt för väta intill dörrar och ventiler utan att på lämpligt sätt skydda det mot fukt som kan tränga in,

småkollin vid dörröppningarna,
gods med skarpa kanter intill ömtåligt gods.

Tänk på

att godset självt kan tjäna som förstängning genom bindande stuvning,

att godsskyddsmattor och lastpallar kan användas för att skilja ömtåligt gods från vassa föremål,

att gods på lastpall måste fixeras på pallen så att det inte faller av under transporten.

Lasta inte gods direkt mot dörrarna eller så att det kan förskjuta sig mot dem. Godset kan skadas när dörrarna öppnas eller göra det omöjligt att öppna dörrarna.

Använd lämpligt skydd vid dörrarna – papp, bräder eller liknande.

2. Föremål som lastas och lossas med kran eller truck skall placeras på underlägg av trä. Underläggen skall vara så tjocka och så placerade att kättingar, krankrokar eller truckgafflar lätt kan föras in under godset.

3. Om en halvlastad eller halvlossad vagn måste medföras vid växling skall godset stuvas om eller stängas för så att det inte kan rasa.

4. Efter avslutad lastning skall godset säkert stängas för om så behövs ur godsskydds- eller trafiksäkerhetssynpunkt.

Förstängning

3; 1. Då godset inte helt fyller vagnen eller då det på grund av sin form inte får tillräckligt stöd mot vagnen eller mot annat gods skall lämplig förstängning ordnas. Förstängningen skall utföras så att den inte blott skyddar godset från att skadas utan även hindrar att lasten eller delar av den faller av vagnen under transporten eller förskjuter sig så att trafiksäkerheten äventyras.

2. Påfrestningarna är störst i vagnens längdriktning. När man skall avgöra hur kraftig förstängningen skall vara bör man

a) räkna med att den skall hålla för en horisontell kraft som är lika stor som godsets tyngd,

b) bortse från den friktion som finns mellan gods och vagnsgolv,

c) därutöver räkna med en lämpligt vald säkerhetsmarginal.

3. Krafterna som verkar i vagnens tvärriktning kan bli så stora att godset kan förskjuta sig även i denna riktning. Godset måste därför stängas för också i sidled. I normala fall räcker det med en relativt enkel förstängning. Särskild omsorg måste dock ägnas förstängningen i sidled då godset har hög tyngdpunkt och stjälpningsrisken därför är stor eller då det gäller gods av sådan beskaffenhet att godset eller delar därav kan skjuta utanför eller falla av vagnen.

4. Anbringa aldrig en förstängning direkt mot gjutgods eller ömtåliga delar på gods. Använd lämpliga mellanlägg för att fördela trycket över en större yta.

Om påfrestningarna på vissa delar av ett föremål befaras bli för stora under transporten är det nödvändigt att anordna extra stöd eller förstärkningar för dessa delar.

5. Förstängningsarbetet kan underlättas avsevärt om förstängningsanordningarna görs i ordning i förväg så att endast själva fastsättningen behöver utföras i samband med lastningen.

6. I vissa slutna vagnar med väggar av plywood eller hårda träfiberskivor eller med isolerade väggar är det förbjudet att spika i väggarna. Detta är i allmänhet angivet i vagnen. Spikning i väggarna på andra slutna godsvagnar är tillåten om den sker med försiktighet så att väggen inte skadas. Spikarna får inte vara så långa att de går rakt igenom väggen. Det är förbjudet att spika i vagnarnas tak.

Genom otillräcklig eller olämpligt utförd spikning kan en förstängnings funktionsduglighet fullständigt äventyras. Sk skråspikning bör så långt möjligt undvikas.

2. Hjälpmedel vid förstängning

1. Spik, bräder, plank och klotsar är de vanligaste hjälpmedlen vid förstängning av gods.

Hjälpmedel
vid förstängning

Kätting och wire är båda utomordentligt förstängningsmaterial – lätta att anbringa och späanna och kan användas upprepade gånger.

Järntråd är också mycket användbar. Den är lätt att göra fast och enkel att späanna genom att man kan tvinna den. 3 mm glödgad tråd är lämplig enär den är lätt att handskas med. Är sådan tråd för klen är det bättre att använda den mångdubbel än att välja grövre tråd som är svår att arbeta med.

Då det gäller regelbundna sändningar av likartat gods kan man nedbringa kostnaderna för förstängning genom att använda specialanordningar som retursänds och sålunda kan användas upprepade gånger.

2: 1. För ömtåligt gods bör stötdämpande mellanlägg användas, t ex godsskyddsmattor, kasserade bildäck, halmflätor eller dylikt. Det finns även speciella uppblåsbara godsskyddskuddar som är mycket effektiva som förstängning samtidigt som de ger godset ett utmärkt skydd.

Mellanlägg

2. Godsskyddsmattor

Godsskyddsmattor
(art 151)

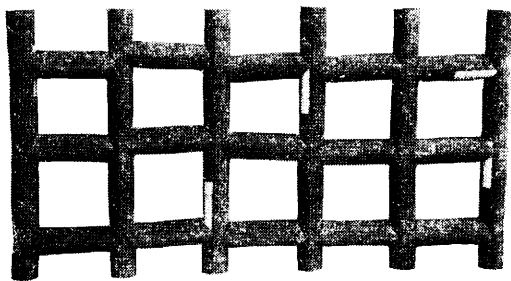

Fig 2

tillverkas av kasserade tryckluft-, broms- eller värmeslangar.

Dessa mattor är lämpliga som stötdämpande mellanlägg och skydd vid transport av betongvaror, byggnadssten, gjutgods och övriga ömtåliga gods-slag.

Godsskyddsmattor utlånas kostnadsfritt under längre eller kortare tid mot kvitto på särskild blankett som tillhandahålls av trafikbyrån.

Under utlåningstiden ansvarar trafikanterna för mattorna. De får retursändas fraktfritt.

Godsskyddsmattor rekvideras hos trafikbyrån, godsvården.

Övriga
lasttillbehör

3. Om övriga lasttillbehör som tillhandahålls av SJ se Godsvagnsföreskrifter (särtryck 636) och SJ Godsvagnar (särtryck 637).

3. Olika anordningar och metoder för förstängning

Vid förstängning i vagnens längdriktning av enstaka föremål, lådor och dylikt är det vanligt att i båda ändar av lasten spika en snedsträva mellan vagnsgolvet och godset. Strävans övre ände anbringas i höjd med lastens tyngdpunkt. Snedsträvor

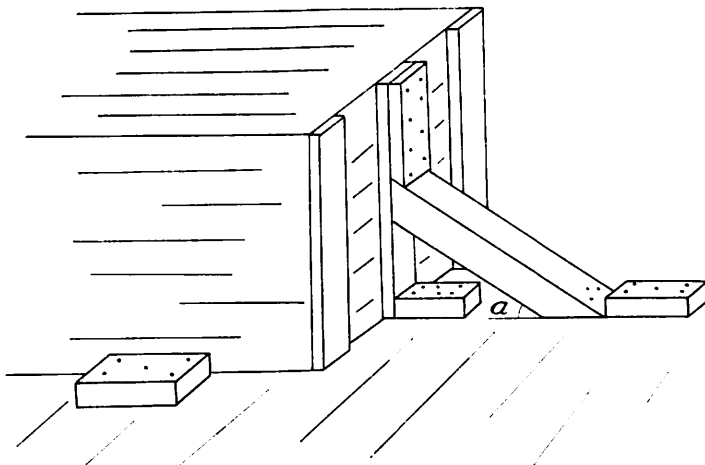

Fig 11

Strävan fixeras i sitt läge genom extra stoppklotsar vid golvet och vid den övre vinkeln. Vinkeln a mellan snedsträvan och golvet bör inte överstiga 45° .

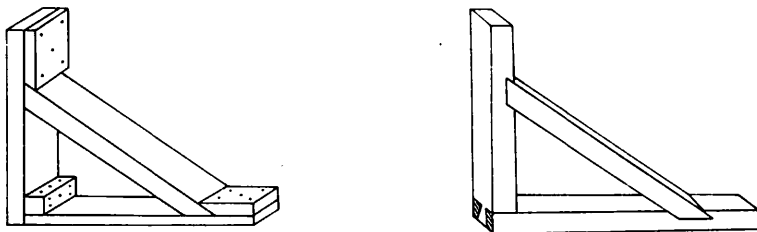

Fig 12-13

Tillverkas en dylik förstängning i förväg kan den utformas enligt något av alternativen fig 12 eller 13.

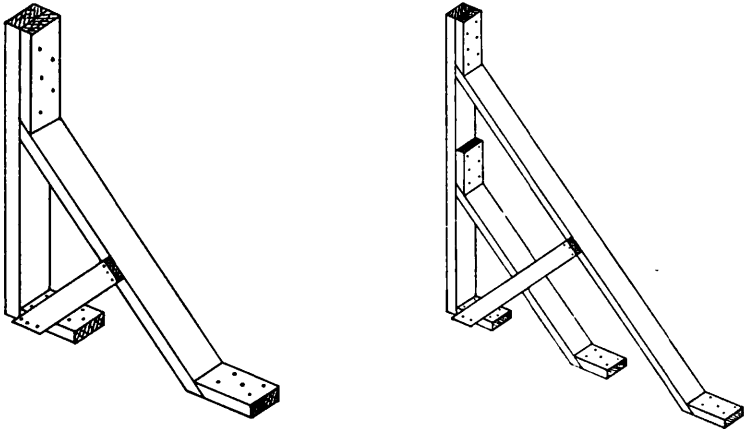

Fig 14-15

Förstängningen kan förstärkas enligt fig 14 eller utformas så som visas i fig 15.

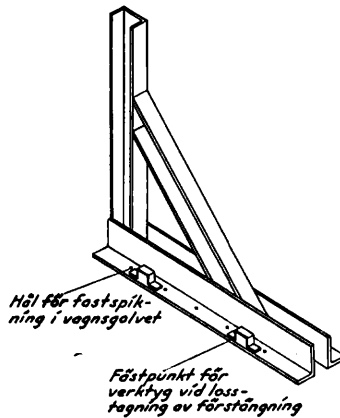

Fig 16

Tillverkas förstängningen av profiljárn kan den användas upprepade gånger.

Stoppbock

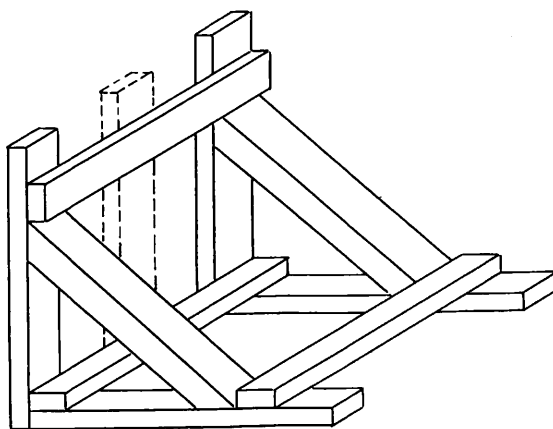

Fig 17

För tunga laster eller då trycket behöver fördelas över större yta är förstängning av typ stoppbock lämplig.

Klotsning

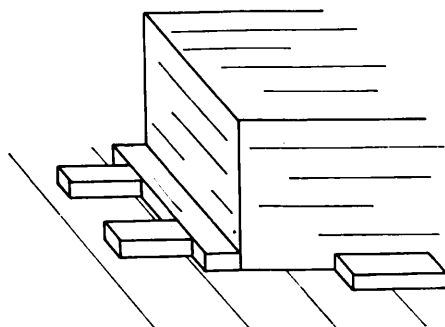

Fig 18

Då det inte är någon risk för att godset skall stjälpas kan det stängas för enbart genom klotsning vid golvet.

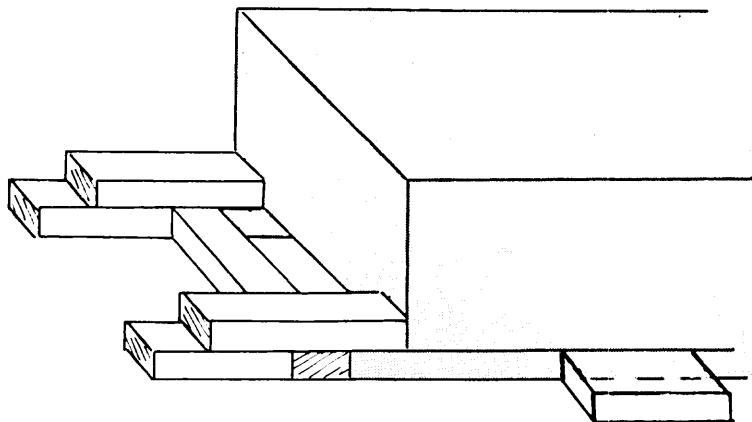

Fig 19

Om godset är försett med utskjutande långsgående naror kan klotsningen utformas så att den samtidigt fungerar som förankring.

Vinkelstöd
med taggar

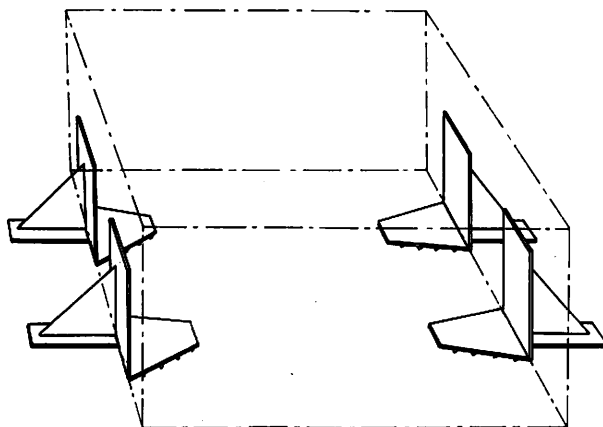
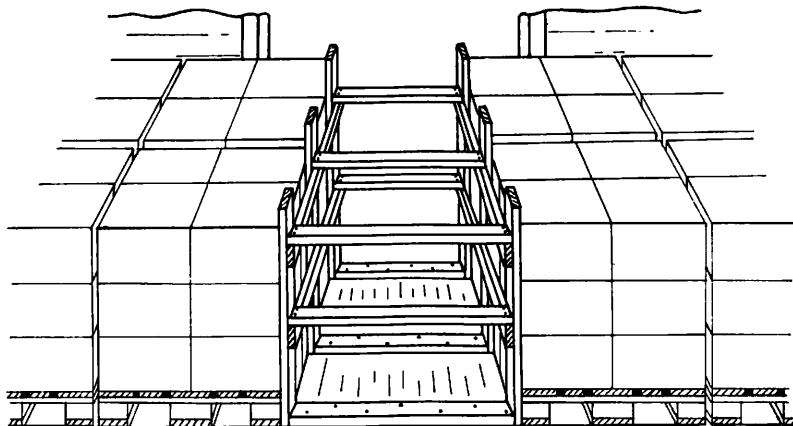

Fig 20

Gods kan även stängas för med vinkelstöd av plåt som är försedda med taggar på undersidan.

Gods med hög tyngdpunkt, maskiner med gjutjärnsfundament och tungt gods i lådor som inte är tillräckligt starka att motstå det inre trycket från godset bör inte stängas för enligt fig 18, 19 eller 20.



Förstängning mellan stuvor

Fig 21

Om lasten inte når över hela vagnens längd utan ett tomrum uppstår i mitten är det lämpligt att anordna en horisontell förstängning från den ena stuvan till den andra enligt fig 21. Godset i vardera stuvan måste lastas tätt tillsammans. De horisontella längsgående bräderna skall göras något längre (ca 25 mm) än avståndet mellan stuvorna och tvingas ned i rätt läge så att lasten blir kompakt.

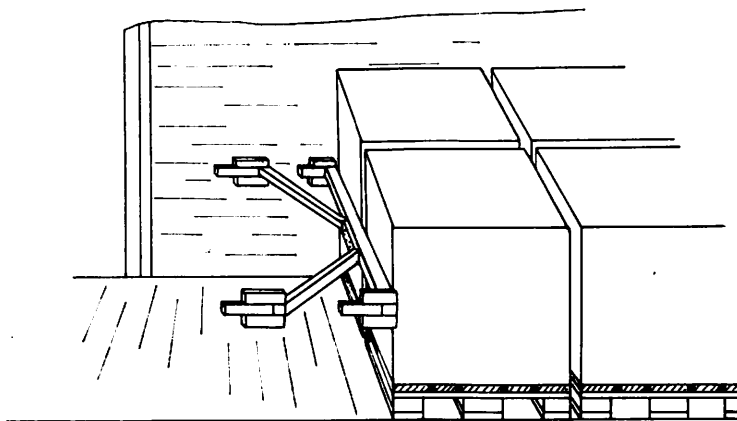

Fig 22

Om avståndet mellan stuvorna är stort kan förstängningen utföras med en tvärgående bom

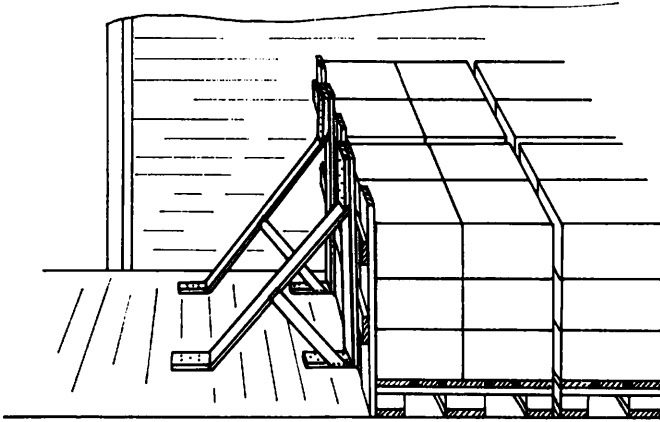

Fig 23

eller genom att använda någon typ av vinkelstöd (fig 12–16) i kombination med trägrind eller dylikt.

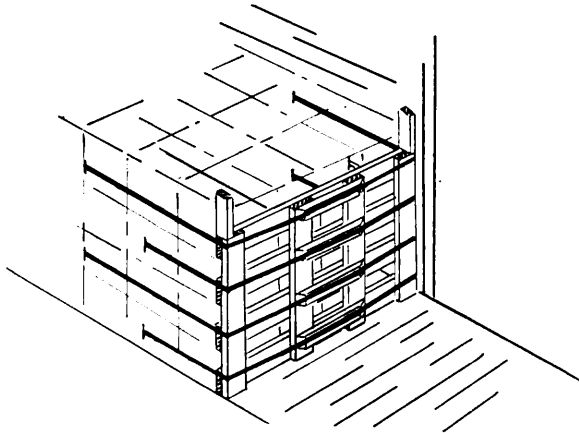

Fig 24

En trägrind kan även fixeras med hjälp av stålband, textilband eller dylikt som sätts fast i väggarna.

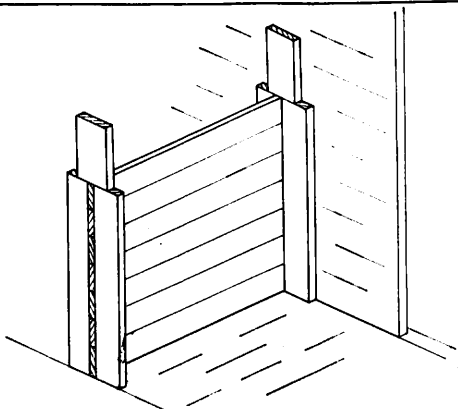

Fig 25

Ett annat sätt att anbringa en tvärgående förstängning visas i fig 25. Metoden är dock lämplig endast för lätt gods.

Spikning i väggarna får inte utföras så att väggarna skadas eller så att spikarna går igenom.

I vissa slutna vagnar med plywoodväggar eller med isolerade väggar är det förbjudet att spika i väggarna.

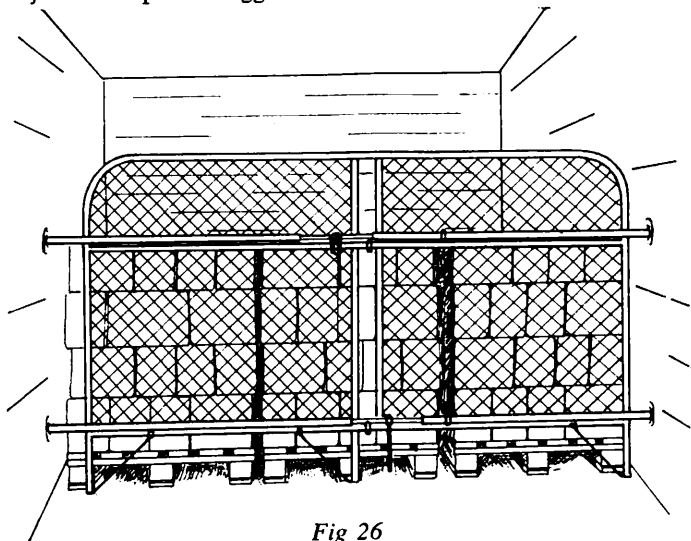

Fig 26

För lättare gods kan även en vikbar förstängningsgrind av rörkonstruktion användas som spänns fast mot vagnsidorna med löstagbara expanderande spännstag, försedda med spärrnyckel.

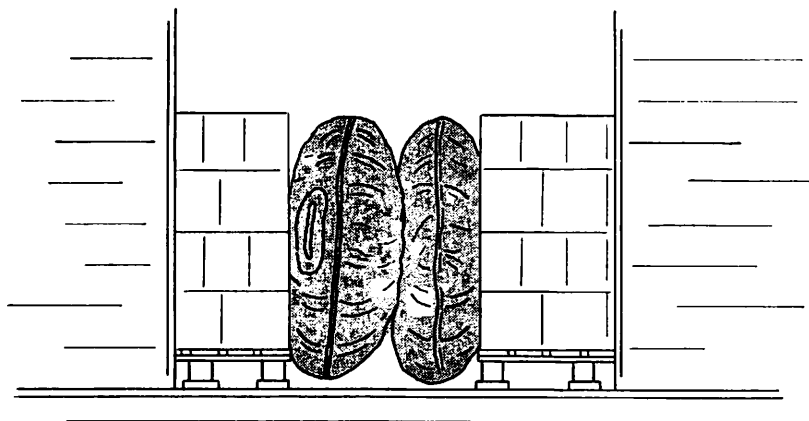

Fig 27

Upplåsbara godsskyddskuddar av gummi kan användas för att fylla ut tomrummet i lasten. Därigenom erhålls en god kombination av förstängning och stötdämpare.

Lasten kan även bandas i en eller flera enheter som kan tillåtas en viss **Bandning** begränsad rörelsefrihet i vagnens längdriktning.

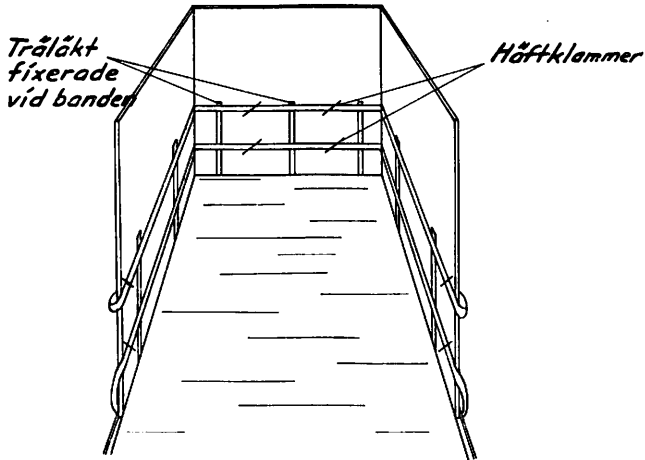

Fig 28

Vid horisontell bandning iordningställs vagnen före lastningen enligt fig 28

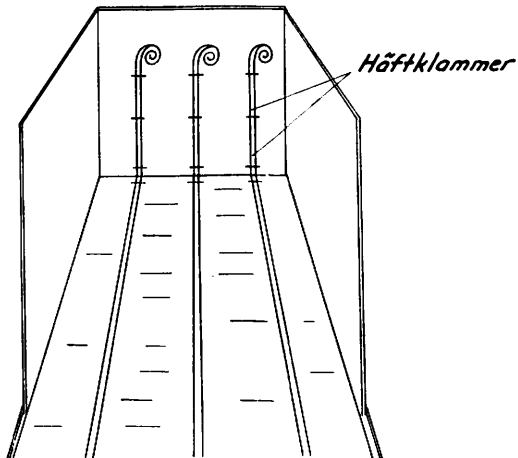

Fig 29

och vid vertikal bandning enligt fig 29.

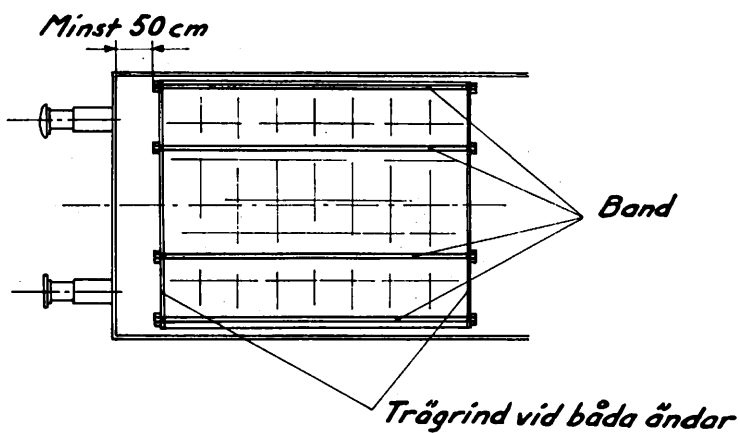

Fig 30

Vid vagnsgavlarna bör lämnas ett fritt utrymme på minst 50 cm.

En stum förstängning är olämplig för tyngre gods som är särskilt ömtåligt för stötar. Den s k glidlastmetoden (GLM) kan då användas.

Glidlast-
metoden

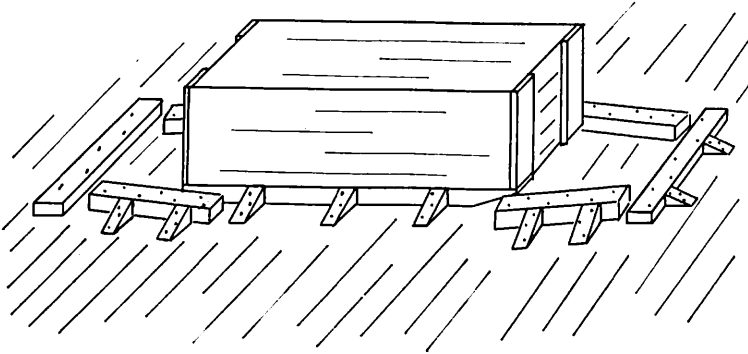

Fig 31

Godset skall förses med längsgående underslag (fig 31) eller fixeras på en släde med längsgående medar (fig 32).

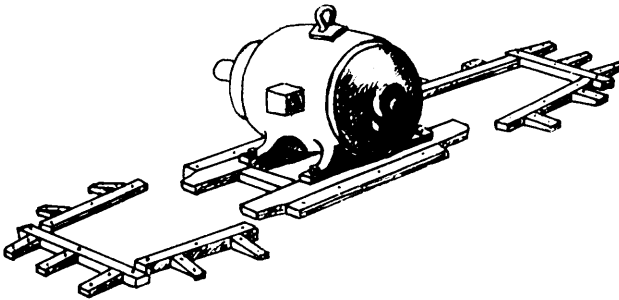

Fig 32

Underslag och medar skall vara parallella och avfasade i ändarna så att de lätt kan glida i vagnens längdriktning utan att fastna på ojämnheter i vagnsgolvet.

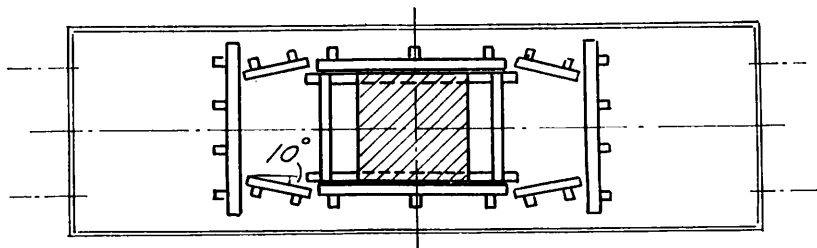

Fig 33

Släden som måste göras så lång och bred att någon stjälpningsrisk inte föreligger stängs in mellan längsgående samt vid lastens ändar snedställda regler på ett sådant sätt att släden kan förskjuta sig i vagnens längdriktning.

Då släden förskjuter sig på vagnsgolvet bromsar de snedställda reglarna successivt rörelsen. För att förebygga så stor förskjutning att vagnen blir ojämnt belastad hindras rörelsen i längdriktningen av tvärställda regler.

Friktions-
lastmetoden

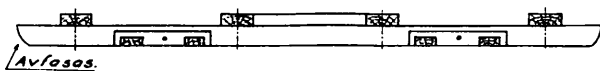

Fig. 1

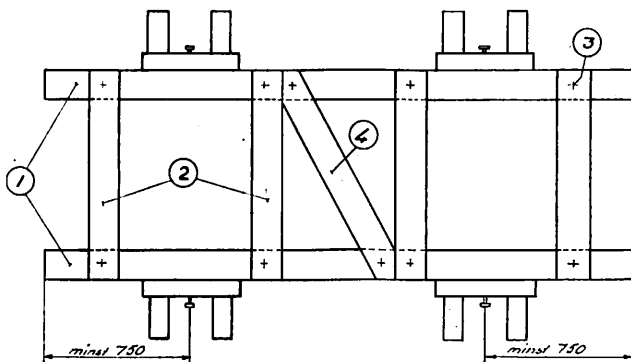
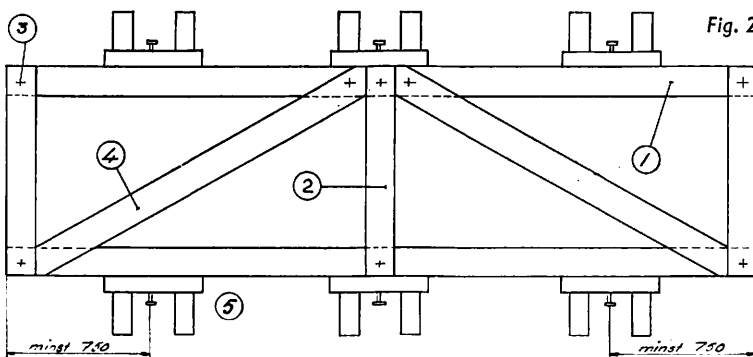

Fig. 2



- ⑤ Friktionsblock (Fig 36)
- ④ Diagonalsträva 2" × 6"
- ③ Genomgående bult (Fig 35)
- ② Tvärbalk 4" × 6"
- ① Med 4" × 6"

Fig 34

En annan metod som tillåter en slädlastad enhet en viss begränsad rörelsefrihet i vagnens längdriktning är friktionslastmetoden (FLM).

Släden lastas symmetriskt i vagnens längdriktning mellan friktionsblock som placeras parvis på slädens utsida mitt för varandra och säkert fastspikade i vagnsgolvet. I centrum av friktionsblocken insätts i förut borrarade hål franska träskruvar som skruvas in så att de tränger in i slädens sida 12 mm.

De får under inga förhållanden tränga in vare sig mer eller mindre än 12 mm och får inte ersättas av spikar eller annan typ av skruv.

Behöver friktionen ytterligare ökas skall flera, parvis placerade friktionsblock sättas in. Friktionen får således inte ökas genom att träskruven skruvas längre in i släden.

Skruvarna tjänar det dubbla ändamålet att ge släden en retarderad rörelse och hålla den nere.

Släden består av minst två parallella, längsgående medar som sammanhålls av tvärbalkar. Medarna skall tillverkas av kvistren furu och vara avfasade i ändarna för att hindra att släden fastnar i vagnsgolvet. Konstruktionen måste vara så stabil att släden inte skadas eller deformeras av att bära upp lasten. Slädens stabilitet kan ökas genom diagonalstägning. Diagonalsträvor behövs alltid då slädens längd är större än $1,75 \times$ bredden.

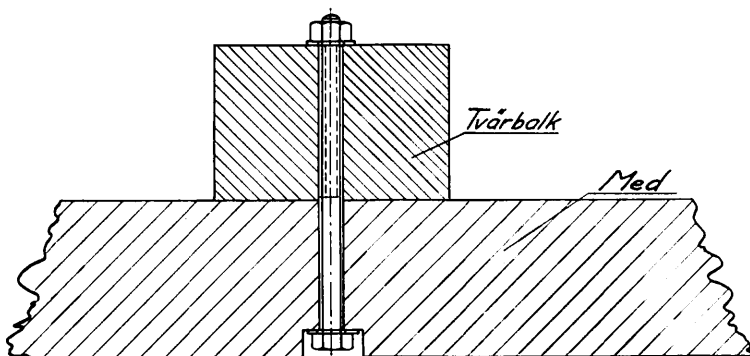

Fig 35

Tvärbalkarna är säkrade vid medarna med genomgående bult. Bultskallarna är försänkta i slädens undersida för att de inte skall tränga in i vagnsgolvet och hindra lasten att glida vid eventuella stötar.

För att lasten skall erhålla tillräcklig stabilitet kan det ibland bli nödvändigt att placera den på tvärbalkarna mellan medarna. Visar det sig att lasten är så tung att tvärbalkarna behöver ett extra stöd anbringas längsgående medar även under lasten mellan de medar mot vilka friktionsblocken vilar.

Lasten bör helst inte nå utanför släden. Detta måste speciellt beaktas då flera slädar placeras så att de bildar en enhet.

För att säkra lasten på släden används lämpligen 3/8" wire. Kätting, järntråd eller stålband kan även användas om de har tillräcklig hållfasthet. Alla bultar, hakar eller wirespännare skall ha sådan hållfasthet att wirens hela styrka kan utnyttjas. Ändarna på wiren bör förses med krokar eller hakar för att förenkla fastsättningen. Wirespännarna bör även vara försedda med två öglor eller hakar eller en av vardera. Wirefästena på släden skall utgöras av genomgående öglebultar. Motstående sidor av lasten skall fixeras på likartat sätt. Av största betydelse är att lasten blir väl fixerad på släden eftersom detta är av avgörande betydelse för att lastningssättet skall fungera till belåtenhet. Lastens förankring i sidled måste även beaktas.

Lasten får under inga förhållanden förankras eller klotsas direkt vid eller i vagnens golv eller väggar utan endast vid och på släden.

För att få vikten jämnt fördelad i såväl längd- som tvärriktningen skall lasten placeras symmetriskt på vagnen. Vid gavlarna måste dock finnas ett fritt utrymme av minst 750 mm.

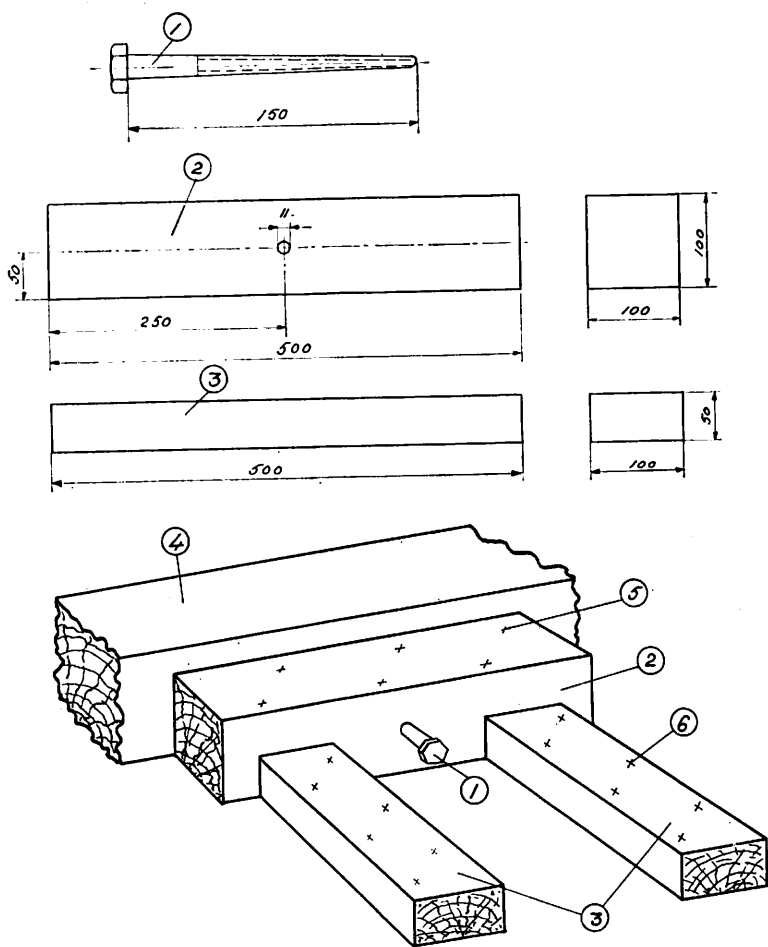

- ⑥ Spik 4"
- ⑥ Spik 6"
- ④ Med
- ③ Stödklots 2" × 4"
- ② Friktionsblock 4" × 4"
- ① Fransk träskruv 1/2" × 6"

Fig 36

Friktionsblocken tillverkas av 4" × 4" virke. Längd 50 cm.

I centrum av friktionsblocken borrar ett genomgående hål med 11 mm diameter.

En 1/2"×6" fransk träskruv skruvas in genom hålet så att spetsen nätt och jämnt går igenom blocket.

Antalet erforderliga friktionsblock

För last med vikt upp till	Antal friktionsblock
1 500 kg	2 par
3 500 kg	3 "
7 000 kg	4 "
10 000 kg	5 "

Blocken skall placeras symmetriskt mot släden mitt för varandra. Avståndet från skruven i de yttre blocken till slädens ände skall vara minst 750 mm.

Friktionsblocket placeras direkt intill släden och spikas fast vid vagnsgolvet med minst 6 st 6"-spik.

2 stödklotsar placeras bakom varje friktionsblock och spikas fast vid vagnsgolvet med minst 6 st 4"-spik.

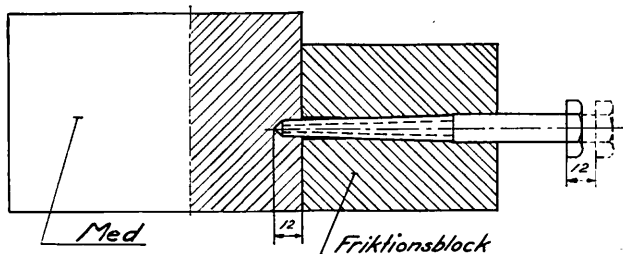

Fig 37

Mät hur mycket av träskruven som skjuter ut från friktionsblocket. Använd en skruvnyckel och skruva in träskruven exakt 12 mm i släden.

När höjden på medarna är lägre än 4" skall en 2"×4" kvistren furu-bräda fästas på medarnas utsida innan friktionsblocken anbringas. Medarna behöver då inte vara av kvistrent material.

Motsvarande förfaringssätt kan användas om man vill använda friktionslastmetoden för att stänga för t ex en låda som har tvärsllår. Se fig 38.

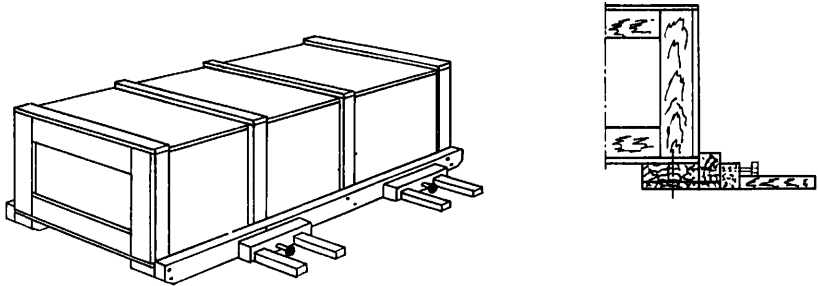

Fig 38

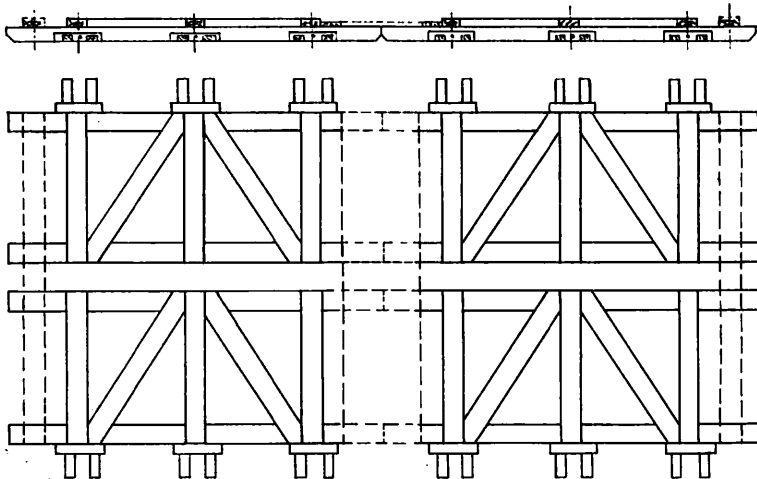

Fig 39

När flera slädar skall lastas på en och samma vagn skall slädarna placeras i grupper. De sammanhålls av längsgående och tvärgående regler så att de bildar en massiv enhet.

Efter lastningen kontrollera noga

- att släden är rätt tillverkad,
- att friktionsblocken är rätt placerade och ligger väl an mot medarna,
- att skruvarna är tillräckligt inskruvade samt
- att lasten är förankrad endast vid släden.

Om lasten skall täckas med presenning får denna bindas fast endast i släden.

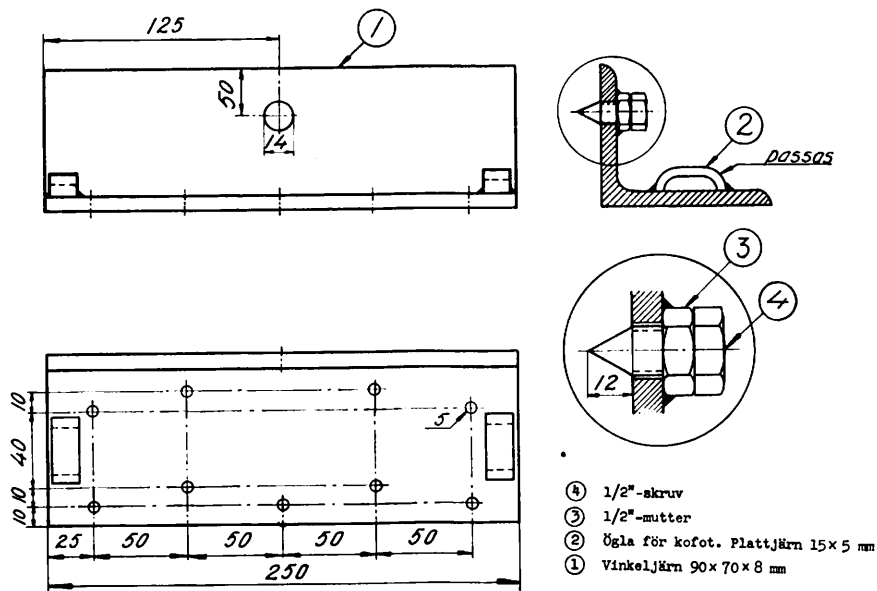

Fig 40

För användning upprepade gånger kan friktionsblocken tillverkas av vinkeljärn, t ex $90 \times 70 \times 8$ mm, enligt fig 40.

Friktionsblocket spikas fast i vagnsgolvet med 9 st grova $3 \frac{1}{2}$ " spikar.

Friktionsskruven kan med fördel utformas så att spetsen tränger exakt 12 mm in i meden när skruven är helt inskruvad.

I stället för friktionsskruv kan vinkeljärnet förses med en fastsvetsad 12 mm hög, spetsig kon. Konen skall slås in i meden innan friktionsblocket spikas fast i vagnsgolvet.

D. Lastning och förstängning av vissa godsslag

1. Trävaror

Varje trave skall ha stöd av minst 2 par stolpar. Då en trave endast har stöd av två par stolpar skall travens båda ändar skjuta förbi stolparna minst 20 cm. Trävaror

Vagnarnas gavellämmar skall vara uppfällda. Den del av lasten som når över gavellämmarna får inte vila på dessa.

Stolpkättingarna på motstående stolpar skall vara förenade med varandra även om de inte skall hålla lasten nere.

Ovanför sidolämmarna får trävaror lastas endast i vagnens längdriktning.

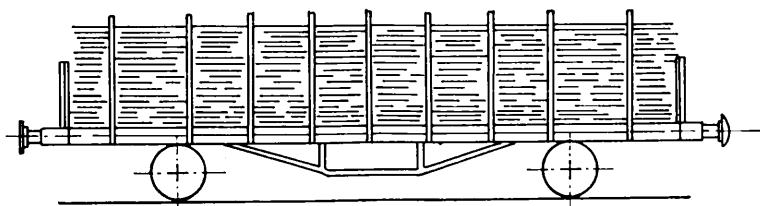

Sågade trävaror.
Handlastning

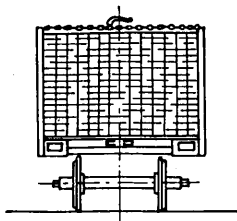

Fig 50

Då lasten inte når över sidostolparna behöver den inte bindas ned.

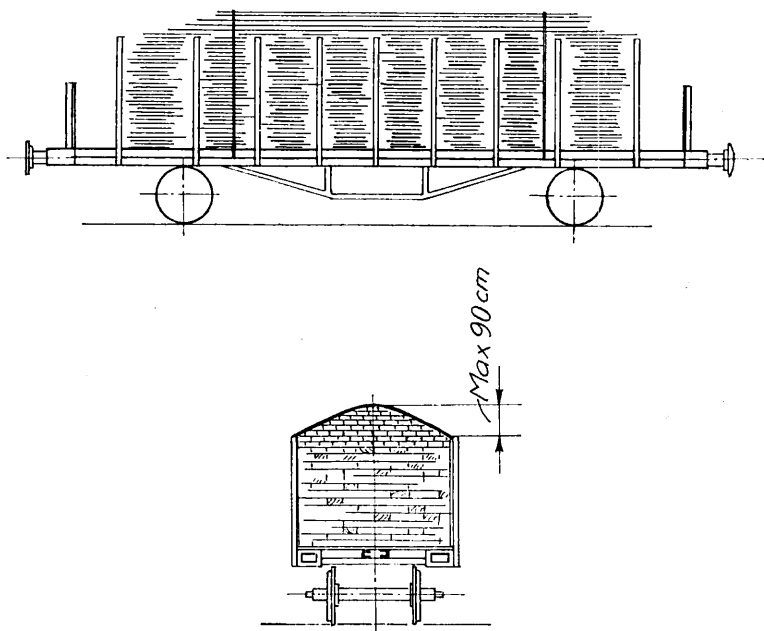
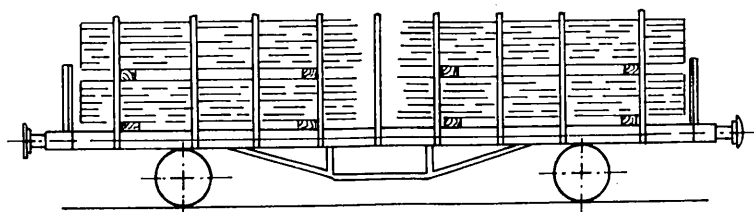

Fig 51

Om lasten når över sidostolparna skall den avslutas bågformigt. Bågens topp får ligga högst 90 cm över sidostolparna. Varje trave skall bindas ned på två ställen med hårt spänd, tvinnad dubbel 3 mm glödgad järntråd.

Stolpkättingarna får användas för nedbindning om det inte är risk för att stolparna därigenom lyfts ur sina hållare.



Sågade trävaror
Mekanisk lastning

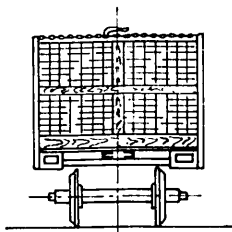

Fig 52

En enhet trävaror avsedd att hanteras med gaffeltruck eller kran kallas paket oavsett om trävarorna sammanhålls av band eller inte.

Under- och mellanlägg som används vid paketlastning skall vara i ett stycke och så långa att de når över hela vagnens bredd. De skall placeras liggande på den bredaste sidan.

Paket som ligger bredvid varandra skall skiljas åt av vertikala mellanlägg.

Paket som ligger efter varandra bör lastas så att bräderna från det ena paketet inte skjuter in i det andra paketet och försvårar lossning med gaffeltruck.

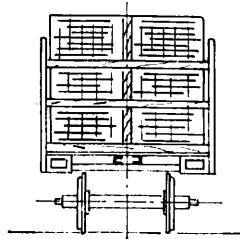
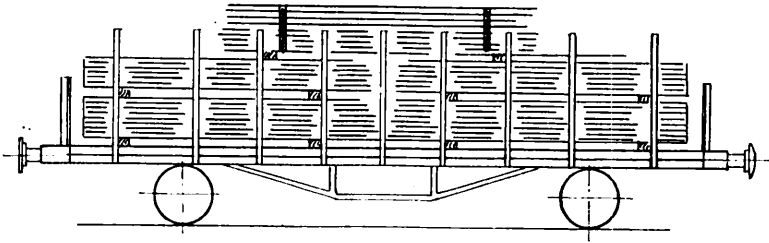

Fig 53

Paket som med någon del ligger ovanför sidostolparna skall hållas samman av band eller bindas ned med hårt spänd, tvinnad dubbel 3 mm glödgad järntråd.

Täckning av
trävaror

Om trävarulaster täcks med presenningar skall presenningarna dras mellan lasten och vagnstolparna. I erforderliga fall skall lasten förankras innan presenning läggs på.

Vid täckning av en last med sågade trävaror som är lastade i två travar bör de övre bräderna i den ena traven dras över till den andra traven så att lastens hela översida blir jämn. Täckningen blir då mer effektiv samtidigt som täckningsarbetet underlättas.

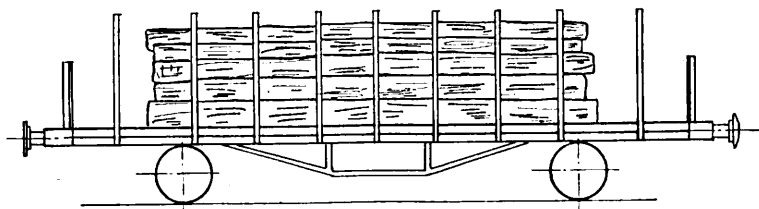

Timmer,
rundvirke

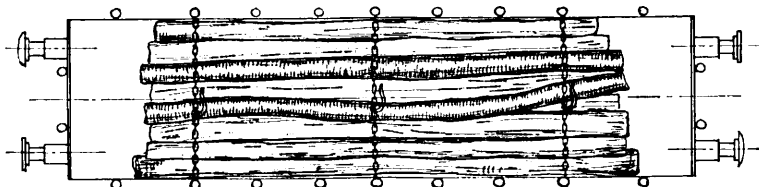
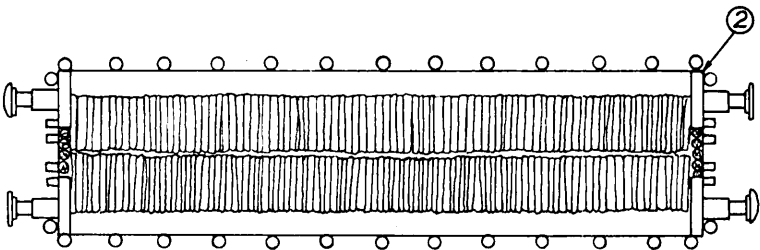
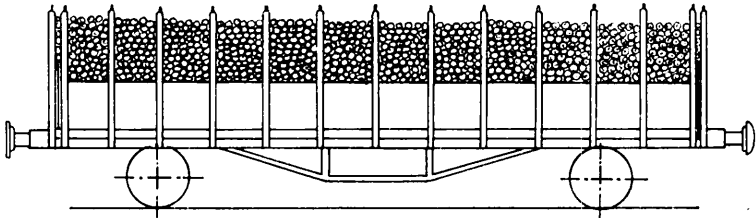

Fig 54

Lasten skall läggas så att tjocka ändar omväxlar med smala.
Grova stockar läggs i botten.
Korta stockar lastas i mitten.
Krokiga och smala stockar lastas överst.

1-meters ved

1-meters ved bör helst lastas i slutna vagnar eller på vagnar med höga sidoväggar.



Veden skall lastas på tvären i två
längsgående travar.
Travarna skall stödja mot varandra.

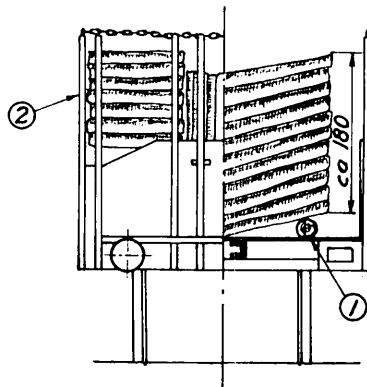
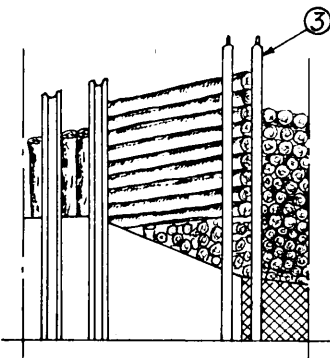

Fig 55

Veden får även lastas på vagnar litt Oe. Gavel- och sidolämmarna skall vara uppfällda. Veden lastas i två längsgående travar som genom underlägg bringas att luta mot vagnens mitt ①.

Travarna skall stödja mot varandra.

Vid gavlarna skall som stöd åt vedtravarna byggas en pallissad av jämntjocka träen ②.

Palissadvirket skall vara så grovt att ändytorna får stöd mot sidostolparna ③.

2-meters ved

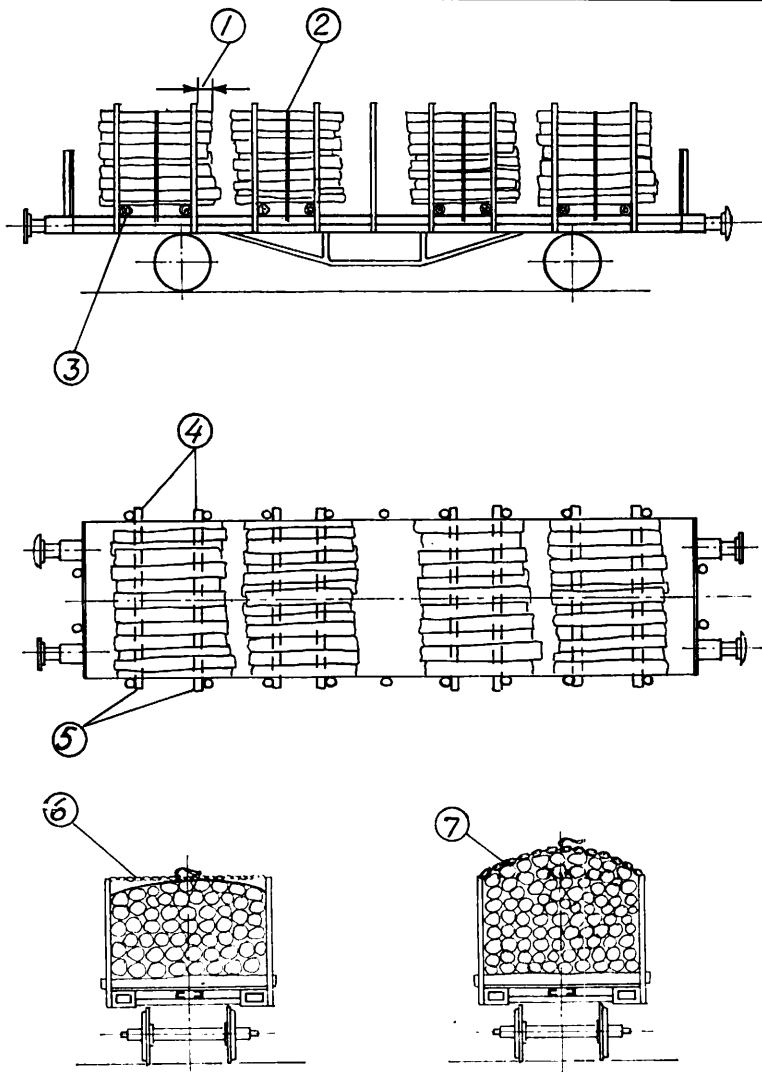

Fig 56

2-meters ved bör helst lastas på vagnar litt Oe.

Varje trave skall hållas i läge av minst två par stolpar. Stockarna skall skjuta utanför stolparna minst 20 cm ①.

Varje trave skall på mitten bindas ned eller bindas om med hårt spänd, tvinnad dubbel 3 mm glödgad järntråd ②.

Lasten får placeras på underlägg som skall ligga an mot vagnstolparna ③.

Underläggen skall placeras på samma sätt i förhållande till vagnstolparna som ritningen visar ④.

Båda underläggen för varje trave skall vara lika grova – helst 4" – och räckta tvärs över vagnen ⑤. 2-meters vedträn kan användas som underlägg om de skarvas ihop och skarven binds om med järntråd.

Veden kan även lastas så att varje trave vilar endast på ett underlägg. Travarna skall då luta mot och stödja varandra. Ändrave måste alltid luta in mot vagnens mitt.

Lasten skall avslutas bågformigt ⑥.

Endast den bågformiga avslutningen får nå över stolparna. Stolpkättingarna kan användas för nedbindning av lasten om risk inte finns att stolparna lyfts ur sina hållare ⑦.

3-meters ved

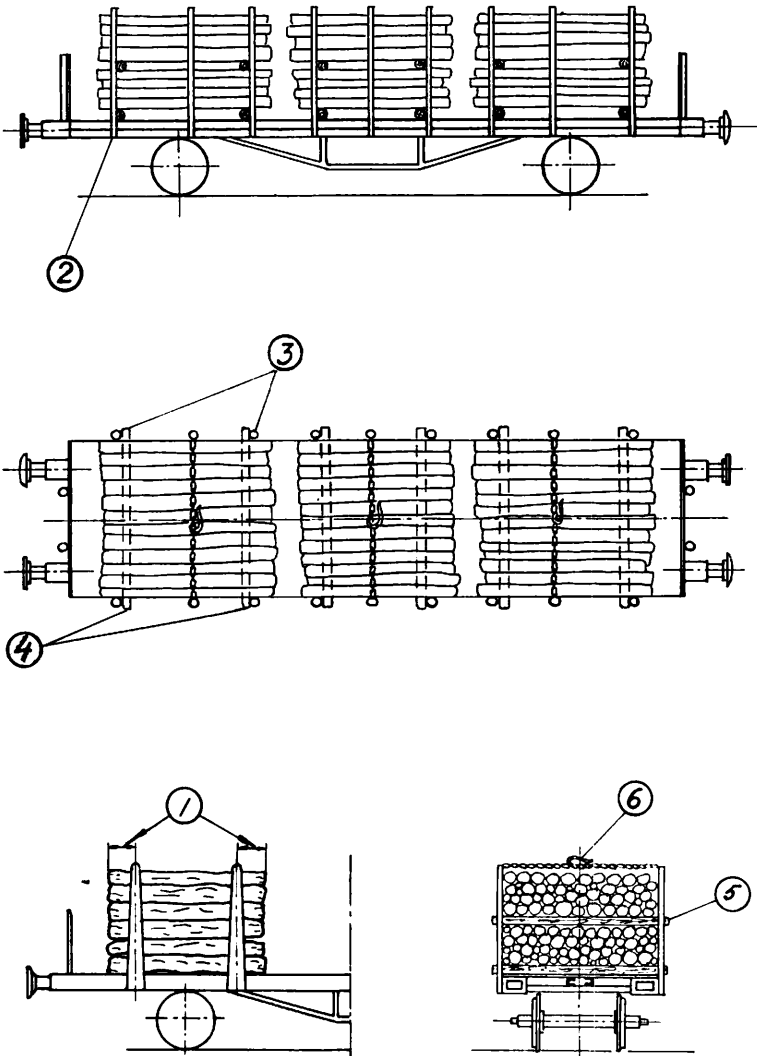

Fig 57

Om en trave endast har stöd av två par stolpar skall stockarna skjuta utanför stolparna minst 20 cm ①.

Lasten får placeras på underlägg som skall ligga an mot vagnstolparna ②.

Underläggen skall placeras på samma sätt i förhållande till vagnstolparna som ritningen visar ③.

Båda underläggen för varje trave skall vara lika grova – helst 4" – och räcka tvärs över vagnen ④.

För att underlätta lastning och lossning får mellanlägg användas. De placeras i förhållande till stolparna på samma sätt som underläggen ⑤.

Stolpkättingarna skall spännas över lasten, helst en kätting på mitten av varje trave ⑥.

Endast en bågformig avslutning får nå över stolparna. Lasten skall då bindas ned på vagnen. Stolpkättingarna kan användas för nedbindning om risk inte finns att stolparna lyfts ur sina hållare.

2. Kranar, grävmaskiner m m

Kranar, grävmaskiner m m skall fästas i vagnsgolvet på ett sätt som hindrar dem att välta eller förskjuta sig. Kranarmar, motvikter och övriga långt utskjutande delar skall vila på vagnens golv eller vid behov på bockar samt vara säkert fastgjorda vid golvet med kraftiga kättingar eller rep. Kranarm och kranhus skall vara låsta.

Kranar,
grävmaski-
ner m m

Om kranarm eller annan del av lasten vilar på skiljevagn måste denna del med hänsyn till vagnarnas gång i kurvor ges erforderlig rörelsefrihet i sidled. För att minska friktionen mot vagnsgolvet bör delen på skiljevagnen vila på underlägg av plåt.

3. Järnvaror

Järn får i allmänhet inte vila direkt på järn. Som mellanlägg skall mjukt trä användas. Mellanlägg erfordras dock inte då sådana föremål som profil-, stång- och armeringsjärn, buntat järn m m är lastade parallellt med varandra i vagnens längdriktning och lagda inuti och ovanpå varandra på ett sådant sätt att de av friktionen mot varandra hindras att glida.

Järnvaror

4. Rör

Rör skall i regel lastas i vagnens längdriktning. Om en större mängd rör som det kan bli sättningar i under transporten lastas utan under- och mellanlägg på vagn med lösa stolpar skall stolparna förenas parvis med kättingar, rep eller järntråd. Om rören har flänsar skall dessutom mellan varje rörlager läggas ett mellanlägg av mjukt trä, så tjockt att inte flänsarna ligger an mot varandra. Rör med liten diameter skall lastas i buntar, hopbundna med järntråd. Lasten får inte skjuta upp över vagnsgavlarna.

Rör

5. Gastuber

Gastuber får lastas längs med eller tvärs över vagnen, framför gavlarna dock endast tvärs över vagnen. Tuberna skall stängas för så att de inte kan komma i rullning.

Gastuber

6. Plåt

Plåt

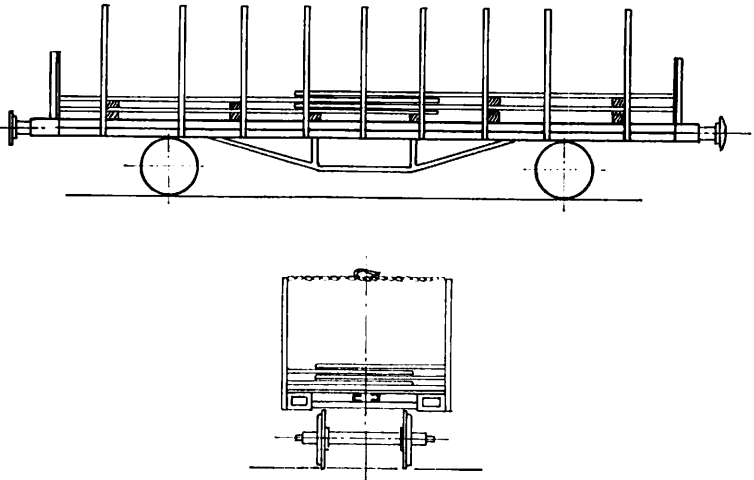

Fig 58

Plåt skall lastas så att plåtarna inte kan förskjuta sig i någon riktning. Lastförskjutning kan förhindras genom förstängning eller genom att plåtarna stuvvas växelvis så att de binder varandra och fyller ut hela lastytan, se fig 58.

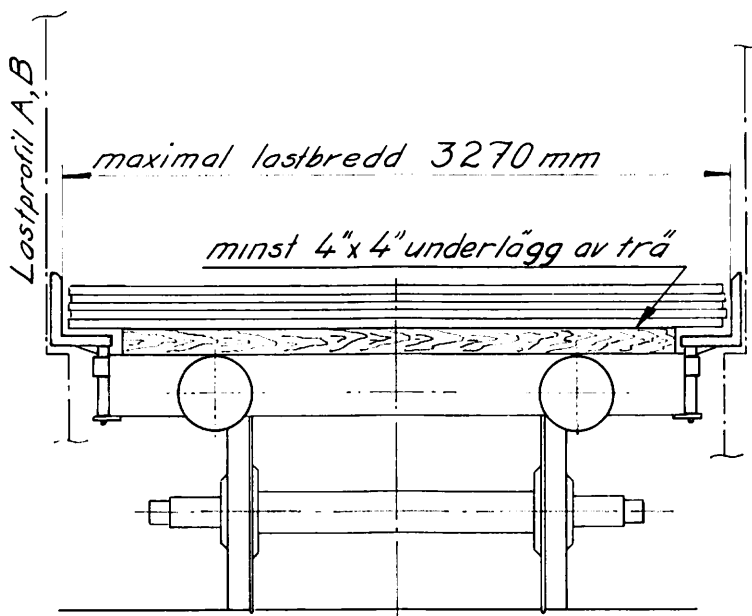

Fig 59

Plåt med en bredd över 2 800 mm upp till maximalt 3 270 mm skall lastas på vagnar utrustade med vinkelstolpar, se fig 59. Lasten skall i sådant fall läggas på minst 100 mm höga underlägg av trä.

De borttagna vanliga sidostolparna skall buntas och läggas på vagnen så att de inte kan förskjuta sig utanför vagnsgolvet eller falla av.

7. Plåt i rullar

Plåt i rullar

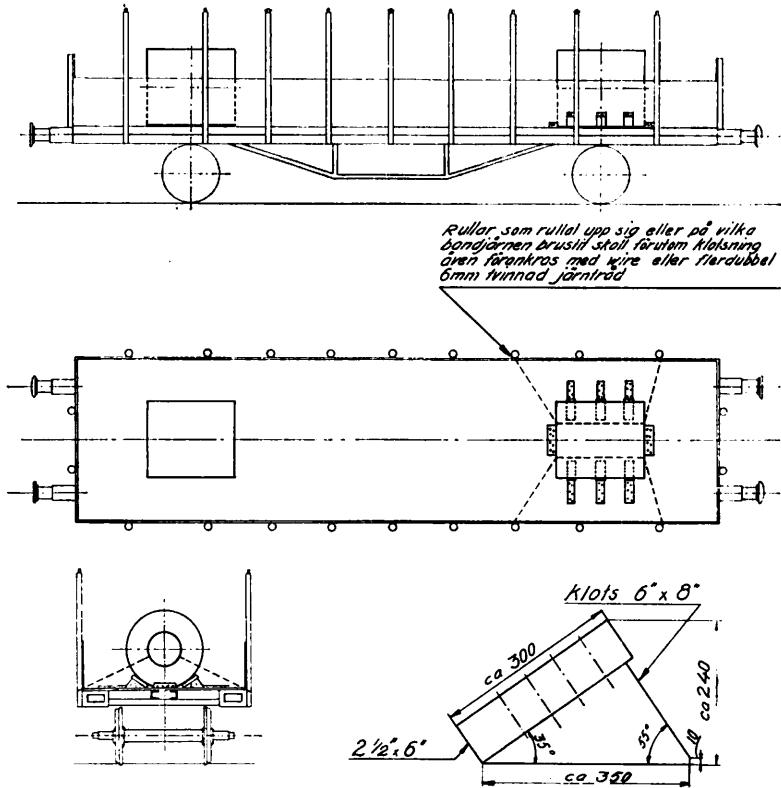

*Rullar som rullat upp sig eller på vilka
Benghjörnen brusat skall förutom klösning
även förankras med wire eller stardubbel
5mm tvinnad järntråd*

Fig 60

Tyngre plåtrullar skall lastas liggande och helst placeras i vagnens längdriktning.

De skall i sidled stängas för med tre par kilformiga klotsar och i vagnens längdriktning med en kraftig fyrkantsklots enligt fig 60.

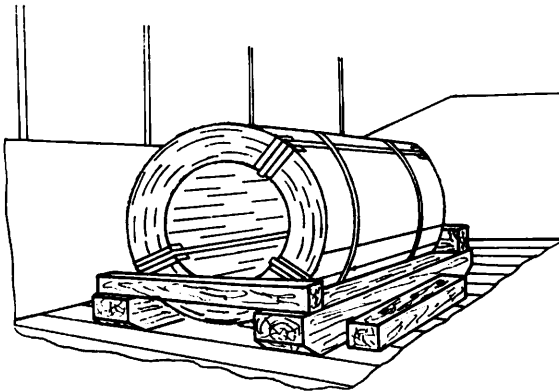

Fig 61

Rullarna kan även lastas på kraftiga sadlar som på sidorna styrs av fastspikade regler enligt fig 61. De längsgående medarna i sadlarna skall ha en höjd av minst 15 cm samt vara fasade i ändarna. Tvärreglarna skall vara säkert fastsatta med spik eller helst skruv.

För att rullarna inte skall rulla upp sig spiralformigt skall de på minst tre ställen vara hopbundna med stålband eller glödgdad järntråd genom hålet i rullens mitt. Om denna bindning är otillfredsställande utförd skall rullarna utöver klotsning även förankras i vagnen med wire eller flerdubbel 6 mm tvinnad järntråd.

Lättare rullar kan även lastas på tvären i vagnen och läggas intill varandra. Utöver klotsning skall varje rulle bindas ihop med intilliggande rulle med stålband eller järntråd genom hålet i rullens mitt.

Föreskrifterna om koncentrerad belastning måste iakttas.

8. Ringar med järntråd, bandjárn m m

Ringar med
järntråd,
bandjárn
m m

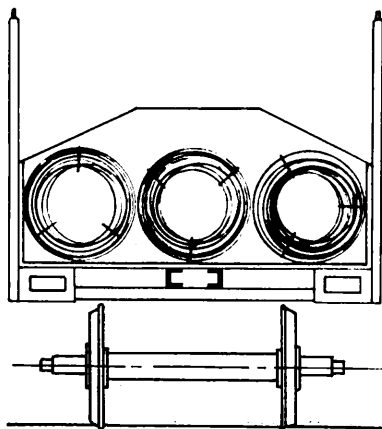

Fig 62

Ringar med järntråd, bandjárn och dylikt skall lastas på tvären i vagnen och så tätt tillsammans att de inte kan komma i rullning. Lasten skall stängas för om inte hela golvytan fylls.

9. Kabeltrummor

Förstängning av kabeltrummor med vikt av :

Kabeltrum-
mor

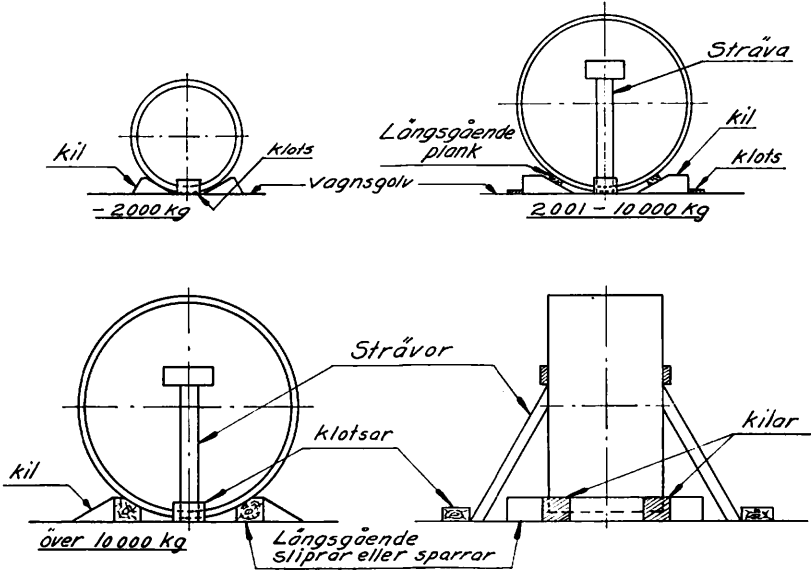

Fig 63

Trummor upp till 1100 kg kan lastas med skivorna parallellt med vagnens långsidor. Tyngre trummor lastas med skivorna parallellt med vagnens gavlar. Trummor som väger mer än 10 000 kg skall vila på sliprar eller sparrar på sådant sätt att de inte vidrör vagnsgolvet. Sliprarna och sparrarna skall förenas med varandra så att de bibehåller sitt inbördes avstånd. Trummorna skall stängas för så att de inte kan stjälpas eller rulla.

10. Tyngre fordon

Tyngre for-
don

Fordon med sådana hjul som genom sin form eller sitt tryck kan tänkas skada vagnsgolvet skall placeras på underlag så att fordonets tyngd fördelas på en tillräckligt stor del av vagnsgolvet.

Underlag skall alltid användas då hjultrycket överstiger 2 200 kg. Fordonets bromsar skall vara hårt åtdragna.

Klotsar skall placeras framför och bakom varje hjul samt på hjulens utsida. Klotsarna skall vara säkert fästade i vagnsgolvet. Fordonen skall säkert förankras vid vagnsgolvet med järntråd eller dylikt.

11. Bilar

Bilar

Varje hjul skall stängas för med två klotsar.

Om bilar med en vikt av högst 1 500 kg säkert binds ned antingen med dubbel järntråd eller på annat sätt behöver klotsning endast ske framför framhjulen och bakom bakhjulen eller framför och bakom det hjulpar som bär upp det största trycket från fordonet.

Bilar kan även stängas för med specialanordningar om säkerheten därvid blir densamma.

Bilar som lastas två i bredd i konsoler placerade i vagnens stolphållare skall vara säkert nedbundna i vagnen så att konsolerna inte kan lyftas ur stolphållarna.

Lösa vagnstolpar skall buntas och läggas på vagnen så att de inte kan förskjuta sig utanför vagnsgolvet eller falla av.

Bilarna bör genom täckning, vaxning eller plastbehandling skyddas mot alltför stor nedsmutsning som kan förorsaka defekter på lack- eller kromytor.

Om lämhållare se Godsvagnsföreskrifter (särtryck 636) och SJ Godsvagnar (särtryck 637).

12. Säckat gods

Säckat gods

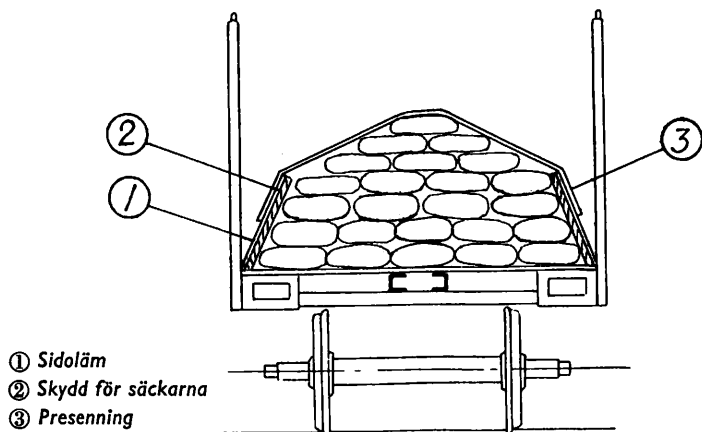

Fig 64

Säckar som inte lastas på pall bör stuvats i pyramidform så att de inte kan komma att ligga mot utstående beslag eller bommar. I slutna vagnar bör säckarna vid dörrarna skyddas mot inträngande väta genom kraftigt papper eller dylikt.

Om lämmarna på öppna vagnar före täckning med presenning skall fällas in mot lasten bör säckarna skyddas genom mjukt mellanlägg.

13. Damejeanner

Fyllda dame-
jeanner

Fig 65

Godsskyddsmattor bör placeras vid vagnsgavlarna. Korgarna bör bindas samman med varandra med järntråd så att de inte kan stjälpas. Om damejeannerna inte fyller hela lastytan skall de stängas för. Större partier bör delas upp i sektioner så att trycket på damejeannerna vid en eventuell stöt inte blir för stort.

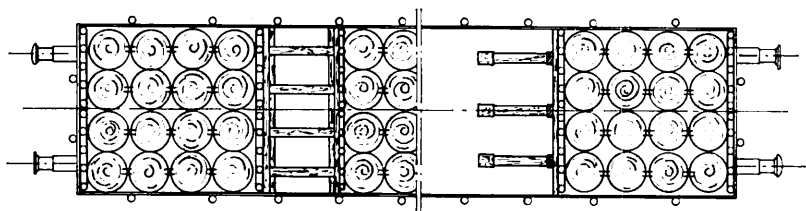
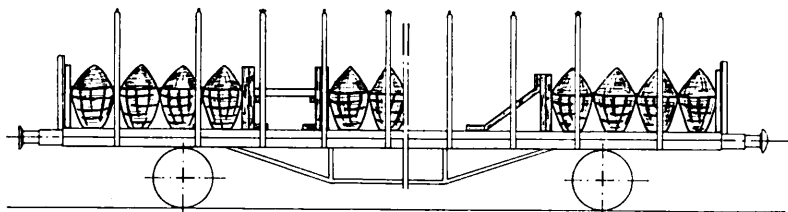

Teknisk utgivare: Administrativa avdelningen

Cda (dap/3714)

6: 107

LASTNINGSFÖRESKRIFTER FÖR PLÅTSKROT OCH DYLIKT

Bristfällig lastning och förstängning av skrot har under senare år förorsakat två urspåringar. Ofta faller skrot av från vagn. Utstickande delar från skrotlaster utgör en fara för den personal som befinner sig intill spår. Höga skrotlaster utan särskild förstängning eller förankring medför olycksfallsrisker vid skjutspassing.

SJF 620,
bil 1

För att förbättra säkerheten skall därför följande tillämpas vid lastning av skrot.

1. Inledning

Utöver allmänna föreskrifter om lastgräns, axeltryck, koncentrerad belastning, lastprofil m m, skall följande bestämmelser iakttas.

2. Allmänt

2.1 Godsets yttre beskaffenhet

Vid lastning på godsvagnar skiljer man på följande slag av skrot, nämligen

- lätt skrot, löst eller icke sammanbundet i balar, t ex avfall från tunnplåt eller mediumplåt, hyvel- eller svarvspån, delar från karosser;
- tungt skrot i lösa delar, t ex karosser, avfall från grovplåt, gjutgodsstycken och annat material;
- skrot som sammanbundits i paket eller hoppresats i balar;
- hoptryckta bilkarosser;
- kasserade bilbatterier och ackumulatörer;

- övrigt skrot.

2.2 Skrot skall lastas så att stolpar och lämmar ej deformeras.

2.3 Val av vagn

Metallskrot skall i första hand lastas på öppna vagnar, företrädesvis sådana med höga sidolämmar. Samtliga gavel- och sidolämmar skall vara uppfällda.

3. Särskilda föreskrifter

Utöver föreskrifterna i mom 1 och 2 skall med hänsyn till godsets art följande föreskrifter iakttas vid lastningen.

3.1 Lättare skrot, i lösa delar eller icke sammanbundet i balar

Godset får nå över vagnens sido- eller gavellämmar endast under de i 3.1.1 och 3.1.2 givna förutsättningarna.

3.1.1 Godset kan lastas med en bågformig avslutning (bågens topp högst 50 cm ovan sidoläm).

- om ståltrådsnät eller järntrådar i nätmönster spänns över lasten och betryggande fästes i vagnen

- om godset binder samman sig självt.

3.1.2 Lösa plåtlämmar eller liknande kan också anbringas mot vagnstolparna för att hålla kvar lasten. Dessa lämmar skall ha stöd av minst två vagnstolpar och nå minst 20 cm utanför dessa i vagnens längdriktning, samt placeras innanför vagnens sidolämmar eller vara fastbundna. Godset får ej nå över dessa lämmar, som ej heller får placeras högre än stolphöjd.

3.1.3 Om godset inte förstängs med nät eller trådar enligt ovan, får större och lättare plåtar, eller andra detaljer vilka genom fartvinden kan komma att falla av, icke placeras upptill i lasten. Detta gäller även för plåtar, som ej når upp till sidolämmarnas överkant.

3.2 Lösa delar av tungt skrot

Godset skall som regel lastas till högst lämhöjd. Dock får skrotdelar med högst halva sin höjd nå upp över sidolämmarna,

om de är så lastade, att de varken kan glida eller falla.

3.3 Skrot som sammanbundits till paket eller pressats ihop till balar

Godset skall om möjligt lastas i lika höga lager. Paketerna och balarna får nå upp över vagnens sidolämningar med högst halva sin höjd.

3.4 Hoptryckta bilkarosser

Karosser skall lastas på öppna godsvagnar med uppfällda sid- och gavelbänkar.

Karosser skall i sidled ha ordentligt stöd antingen av minst två sidostolpar eller av karosserna, som placerats stående på sin långsida utmed vagnens sidolämningar (pallisadlastning).

Anses risk föreligga att vissa detaljer kan fångas upp av fartvinden och föras upp mot kontaktledningen eller falla av under transporten skall dessa detaljer fixeras vid vagnen eller vid andra delar av lasten.

Mellan vagns sid- eller gavelstolpar får inte någon del av lasten sticka ut.

Till lasten hörande mindre eller lösa delar skall placeras under lämhöjd eller inuti lasten, så att de inte kan falla av under transporten.

3.5 Kasserade bilbatterier och ackumulatorer

För lastning av kasserade bilbatterier och ackumulatorer (batteriskrot) får endast öppna vagnar utan presenning utlämnas.

För att hindra skadegörelse på vagnarna av eventuellt uttrinnande syra skall trafikanten redan vid vagnbeställningen anmodas att noggrant se till att batterierna är ordentligt tömda.

3.6 Övrigt skrot

Övrigt skrot, t ex skrotade stålvalsar, skrot med stor höjd, skall lastas och förstängas så att det inte kan förskjuta sig eller falla omkull.

Tillämpliga delar i cirkuläret kommer att inarbetas i de nya svenska lastningsföreskrifterna.

Hänvisning till detta SJC skall göras i bil 1 till SJF 620, sid 281.

Utöver plan: all personal i kajvakts- och vagnupptagartjänst samt hvst.

14. Balar med hö, halm, pappersavfall, lump m m

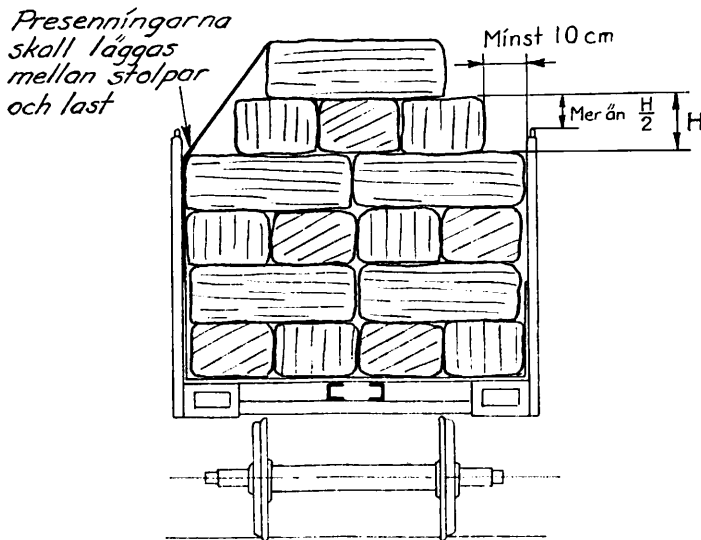

Balar med hö, halm, pappersavfall, lump m m

Fig 66

Balar skall om möjligt lastas på vagnar med höga väggar eller höga stolpar. Balarna skall stuvas i förband så att de binder varandra och inte kan förskjuta sig eller falla av under transporten. I övre lagret skall balar som inte med minst hälften av sin höjd har stöd mot vagnens stolpar eller väggar vara indragna omkring 10 cm från lastens ytterkanter.

Balarna i det övre lagret skall i erforderliga fall bindas ihop med varandra på ett betryggande sätt med järntråd.

15. Tomfat, tomlådor m m

Tomfat, tomlådor m m bör helst lastas i slutna vagnar eller på vagnar med höga sidoväggar. I den del av lasten som når över sidoväggarna skall varje fat eller låda genom nedbindning hindras från att förskjuta sig eller falla av.

Tomfat, tomlådor m m

16. Plåtskrot och dylikt

Vid lastning i öppna vagnar får plåtskrot och dylikt gods inte skjuta över vagnens sido- och gavellämmar. Lastas vagnen till större höjd skall särskilda anordningar – lösa lämmar eller liknande – anbringas så att lasten inte kan skjuta utanför vagnen eller falla av.

Plåtskrot och dylikt

17. Kasserade bildäck

Kasserade
bildäck

Fig 67

Lasten måste stuvvas och stängas för så att det inte finns någon risk för ras från vagnarna under transporten. Detta kan ske genom att däck ställs utmed vagnens sidor och gavlar samt hängs upp på vagnsstolparna i enlighet med fig 67. Dessa däck skall sinsemellan bindas samman med järntråd eller stålband.

18. Gods med stor höjdGods med
stor höjd*Fig 68*

Särskild omsorg måste ägnas åt förstängningen i sidled av gods med stor höjd så att lasten inte kan förskjuta sig eller stjalpa. Diagonalstagnung skall alltid utföras enligt fig 68. Stagnungens övre del skall anbringas ovanför lastens tyngdpunkt. Vagnens stolpkättingar bör utnyttjas för att ytterligare hjälpa till att staga lasten. De bör anbringas dels vid lastens gavlar, dels, om så är möjligt, utmed lastens sidor. Kättingarna spikas fast eller fixeras på annat lämpligt sätt vid godset. Fixeringen får dock inte göras så att stolparna kan lyftas ur sina hållare.

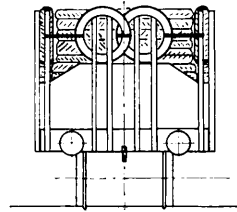
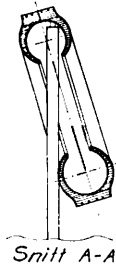
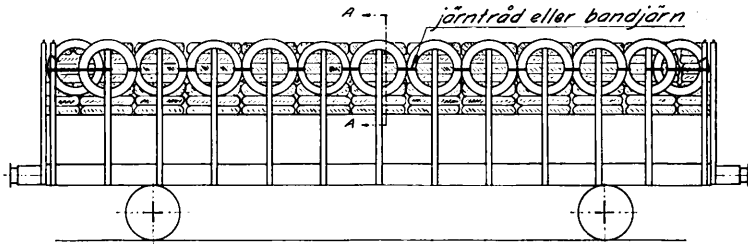
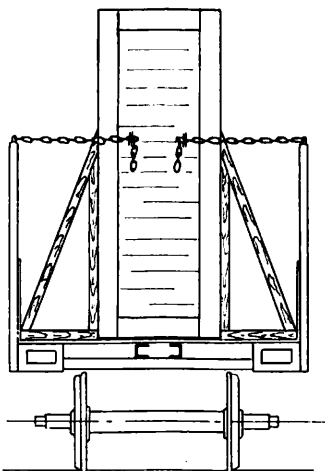
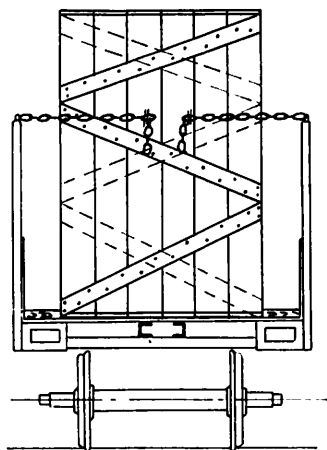

Fig 69

Flera höga föremål, lådor eller dylikt, som står bredvid varandra skall sammanhållas av diagonalt anbringade strävor. Strävning skall utföras vid lastens båda gavlar med början från olika håll som markerats på fig 69.

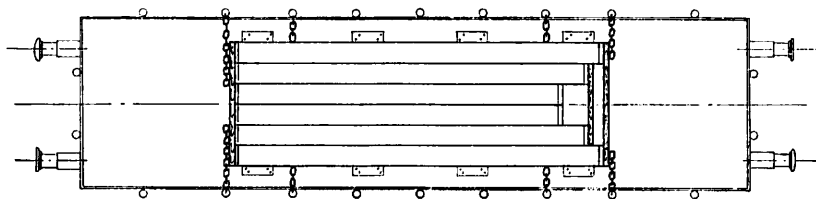

Fig 70

Består lasten av olika långa lådor skall de kortare placeras i mitten såvida inte hänsyn till lastprofilen fördrar annat lastningsätt. Se fig 70.

E. Last som vilar på två eller flera vagnar

1. Allmänna regler

För last som är så lång att den måste vila på två eller flera vagnar fordras särskilt transporttillstånd (se art 102 i huvuddelen av särtrycket). Transporttillstånd erfordras dock inte för sådana transporter för vilka särskilda lastningsregler lämnas i denna bilaga. Last som vilar på två eller flera vagnar

I övrigt gäller följande.

Hjulen på varje vagn – speciellt på ändvagnarna – skall vara så lika belastade som möjligt. Belastningen av varje enskild vagn får uppgå till högst 75 % av tillåten belastning vid lastgräns C.

Godset skall lastas på minst 10 cm höga underlägg av trä med plan översida. Underläggen skall nå över hela vagnens bredd. Sidolämmarna skall vara uppfällda om inte underläggen är säkert fästade vid vagnen. ✓

Olika golvhöjd på vagnarna skall jämnas ut med olika höga underlägg.

Avståndet mellan lasten och ändvagnarnas gavlar samt avståndet mellan lastens ändar och det yttersta underlägget skall vara minst

vid lastning på 2 vagnar	400 mm
„ „ „ 3 „	500 „
„ „ „ 4 „	600 „ .

Kopplarna mellan vagnarna skall dras åt så att buffertarna ligger stadigt an mot varandra.

2. Armeringsjärn

Armeringsjärn av sådan längd att det måste lastas på två eller flera vagnar skall placeras så att avståndet mellan last och sidolämmar eller stolpar är minst 15 cm. Armeringsjärn

Vid lastning av armeringsjärn av olika grovlek skall det grövsta läggas i mitten.

Järnen bör vara buntade i knippen.

3. 30- och 40-meters räler

30- och 40-
meters räler

Endast vagnar litt O och Ou utan bromsplattform får användas.

Vagnarnas sidolämningar och ändvagnarnas gavellämningar skall vara uppfällda.

Rälerna skall lastas på under- och mellanlägg som skall vara lika långa som vagnens bredd.

Till underlägg skall användas minst 4"×4" friskt virke med plana ytor. Till mellanlägg kan klenare virke användas, lämpligen 2"×4".

Lasten får bestå av endast två lager räler.

Rälslagren kan antingen vara enkla (rälerna stående på fot bredvid varandra) eller dubbla (varannan räl på foten, varannan på huvudet). Om det undre lagret är enkelt skall även det övre vara enkelt. För att rälerna skall få erforderligt spelrum vid gång i kurvor skall avståndet mellan klot-sarna och rälerna vara minst 100 mm (fig 80).

Räslaster skall skyddsjordas då rälernas längd uppgår till ca 40 meter och däröver.

Som jordförbindning fästs en 6 mm grov koppartråd eller en kopparlina med minst 25 mm² area vid buffertens bottenplatta enligt art 107:5 i huvuddelen av särtrycket. Tråden (linan) dras upp mot lasten samt placeras över och längs med det underlägg som ligger närmast ena rälsändan. Endast en jordförbindning erfordras för varje räslast. Då rälerna är lastade i två lager dras tråden eller linan från underlägget upp till mellanlägget och över detta i hela dess längd. Tråden eller linan skall fästas på under- och mellanläggen så att den inte kan rubbas ur sitt läge under transporten.

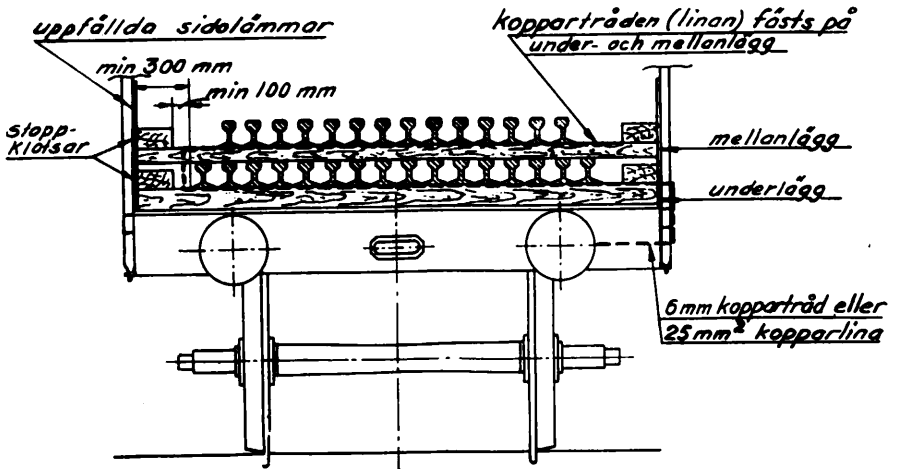
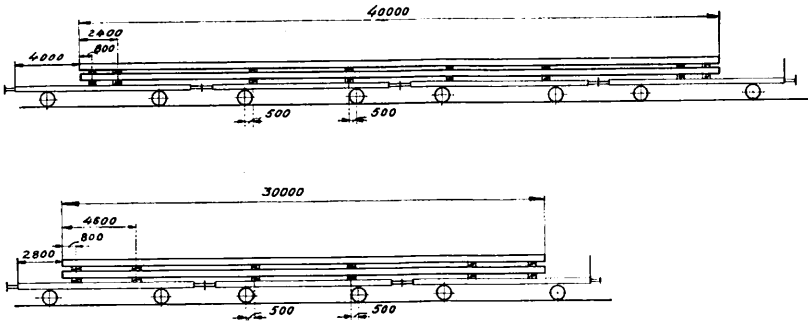

Fig 80

Placering av underlägg, stoppklotsar och räler.

Då av SJ konstruerade under- och mellanlägg som är fästade vid vagnarnas sidostolpar används måste sidolämmarna vara nedfällda mot vagnsgolvet (fig 81).

På grund av att under- och mellanläggen är fästade vid vagnens sidostolpar blir lastens rörelser under transporten i detta fall mindre än när underlägg enligt fig 80 används. Underlägg, mellanlägg och last placeras därför något annorlunda då dessa specialanordningar används.

Koppartråden eller kopparlinan som används som jordförbindning kan vara inbyggd i över- och undersidorna på ett mellanlägg.

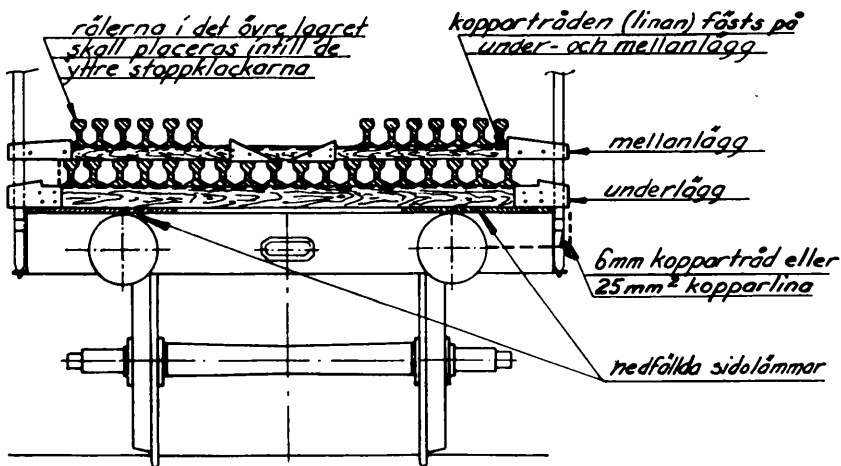
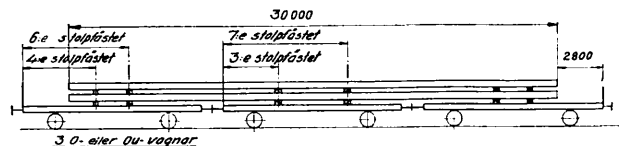
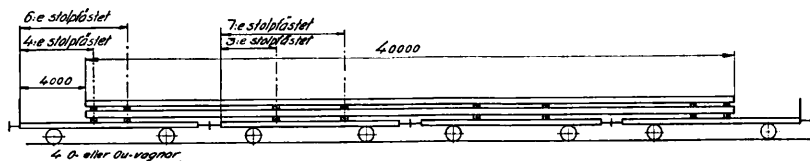

Fig 81

Placering av underlägg, stoppklotsar och räler då av SJ konstruerade specialanordningar används.

**Dyrbarheter. Förtätade gaser och flytande luft.
Eldfarliga och därmed jämförliga fasta ämnen. Frätande
ämnen. Giftiga ämnen. Lik- och kadaverdelar m m.
Illaluktande ämnen m m**

BILAGA 2

Dyrbarheter. Förtätade gaser och flytande luft.

Eldfarliga och därmed jämförliga fasta ämnen. Frätande ämnen.

Giftiga ämnen. Lik- och kadaverdelar m m.

Illaluktande ämnen m m

För befordring av farligt gods m m i trafik med utlandet gäller föreskrifterna i bilaga 1 – RID – till Internationellt fördrag angående gods-befordran på järnväg.

A. Dyrbarheter

1; 1. Guld- och silvertackor, platina, penningar och mynt av ädla metaller, värdepapper, dokument, ädelstenar och äkta pärlor befordras endast som expressgods eller ilgods. De skall vara omsorgsfullt inpackade i hållfasta fat eller lådor som skall vara säkert tillslutna och förseglade. Varje kolli skall väga minst 25 kg. Dyrbarheter

2. Penningar och mynt av oädla metaller, konstföremål, såsom målningar, statyer, bronser och antikviteter, pretiosa och andra dyrbarheter, särskilt nya eller begagnade föremål av guld, silver och platina, även om de är besatta med ädelstenar och äkta pärlor,

skall i fraktsedeln uttryckligen anges som sådana.

3. För i mom 1 och 2 angivna föremål ansvarar inte järnvägen till högre sammanlagt belopp än 500 kronor för varje sändning.

4. Järnvägen kan för visst fall träffa särskild överenskommelse om sättet och villkoren för befordring av dyrbarheter.

B. Förtätade gaser och flytande luft

Komprimerade gaser

1. Behållare med komprimerad gas (t ex syre, kväve, väte och lysgas) skall vara tydligt stämplad (inte målad) med:

a) namn (inte enbart kemisk formel) på den gas behållaren är avsedd för samt namn eller stämpel som anger vem som tillverkat behållaren,

b) uppgift om år, månad och dag då undersökning av behållarens motstånd mot vätsketryck ägt rum,

storleken av detta vätsketryck samt

av järnvägsstyrelsen godkänt märke för den person eller anstalt som verkställt undersökningen,

c) högsta tillåtna fyllningstrycket,

d) vikten av den tomma behållaren med utrustningsdetaljer, såsom ventil och metallförskruvningar men utan skyddskåpa.

Behållare får tas emot till befordring endast om den undersökts under de fem sista åren.

Det vid undersökningen använda provningstrycket skall med minst 50 % överstiga det tillåtna fyllningstrycket vid +15°C men skall vara minst 10 kg/cm².

Gaser i flytande form

2. Behållare med gas i flytande form [t ex kolsyra, kväveoxidul, ammoniak, klor, svaveldioxid (svavelsyrlighet), fosgen, diklordifluormetan (Freon 12) och metylklorid] skall, med de undantag som anges i mom 3 nedan, vara märkt med:

1) uppgift om vikten av den tomma behållaren med utrustningsdetaljer, såsom ventil och metallförskruvningar men utan skyddskåpa,

2) högsta tillåtna vikten av innehållet,

3) år, månad och dag då undersökning av behållarens motstånd mot vätsketryck ägt rum,

4) av järnvägsstyrelsen godkänt märke för den person eller anstalt som verkställt undersökningen.

Behållare får tas emot till befordring endast om den undersökts

behållare med klor, svaveldioxid (svavelsyrighet) och fosgen: inom de 2 sista åren,

behållare för petroleumgaser om högst 150 l rymd: inom de 10 sista åren samt

behållare med andra gaser i flytande form: inom de 5 sista åren.

Det invändiga tryck som skall användas vid provning av behållare och den högsta tillåtna vikten av innehållet skall uppgå till:

a) för kolsyra och kväveoxidul: minst 190 kg/cm^2 och 1 kilogram vätska för varje 1,34 liter av behållarens rymd (en behållare som rymmer 13,40 liter vatten får således inte innehålla mer än 10 kilogram förtätad kolsyra),

b) för ammoniak: minst 33 kg/cm^2 och 1 kilogram vätska för varje 1,88 liter av behållarens rymd,

c) för klor: minst 22 kg/cm^2 och 1 kilogram vätska för varje 0,80 liter av behållarens rymd,

d) för svaveldioxid (svavelsyrighet): minst 14 kg/cm^2 och 1 kilogram vätska för varje 0,81 liter av behållarens rymd,

e) för fosgen: minst 20 kg/cm^2 och 1 kilogram vätska för varje 0,81 liter av behållarens rymd,

f) för diklordinfluormetan (Freon 12): minst 18 kg/cm^2 och 1 kilogram vätska för varje 0,87 liter av behållarens rymd,

g) för metylklorid: minst 17 kg/cm^2 och 1 kilogram vätska för varje 1,23 liter av behållarens rymd.

Om befordring av klor, svaveldioxid (svavelsyrighet) och fosgen se vidare bilaga 5.

3. Flytande kolsyra som förvaras i stålpatroner som är avsedda för sifoner och som är försedda med sprängbleck som vid patronernas upphettning tillåter kolsyran att strömma ut får tas emot till befordring utan att patronerna är märkta på sätt som anges i mom 2 ovan. Godset skall i fraktsedeln anges som "flytande kolsyra i med ventil försedda patroner".

Flytande kolsyra i vissa behållare

I mom 2 föreskriven märkning behöver inte heller finnas på sådan behållare för flytande kolsyra som framställts av mjukt stål utan fogar med en rymd av högst 220 kubikcentimeter.

4. Behållare med i aceton upplöst acetylen (acetylendissous eller dissous-gas) skall vara försedd med av järnvägsstyrelsen godkänt märke som visar att undersökning av dess motstånd mot vätsketryck ägt rum och att trycket

Acetongas, dissousgas

därvid uppgått till minst 50 atmosfärer. Fyllningstrycket vid 15°C får inte överstiga 15 kg/cm².

Behållaren skall vara fylld med en lämplig porös massa.

5. Om befordring av kondenserade petroleumgaser se bil 4, avd B.

Uppgifter
om tryck-
provnings-
förrättare

6. Uppgifter om de personer och anstalter som godkänts som tryckprovningförrättare för behållare med förtätade gaser meddelas i Ta-cirkulär.

Varsam be-
handling av
behållare

7. Behållare som är fyllda med förtätade gaser får inte kastas eller ut-sättas för sol eller värme från värmekälla. Behållare som inte är packade i trälådor skall under månaderna april-september täckas med presenningar om de befordras på öppna vagnar.

Flytande luft

2: 1. Flytande luft tas emot till befordring i glasflaskor med dubbla väggar med lufttomt mellanrum och förslutna med propp på sådant sätt att innehållet inte kan flyta ut men att uppkommande gaser kan strömma ut utan att i flaskan alstra alltför starkt tryck. Proppen skall sitta så fast att den inte lossnar om flaskan faller omkull eller vänds upp och ned.

Flaskorna skall inbäddas med uppsugande och isolerande men icke brännbart material i ståltrådiskorgar som står stadigt eller i liknande ställningar.

Ståltrådiskorgarna eller ställningarna skall ställas i metallådor eller trä-lådor.

Lådorna skall vara försedda med påskrift: "Flytande luft".

2. I stället för glasflaskor med dubbla väggar kan för flytande luft användas även andra behållare om de är skyddade mot värme så att de inte överdras med imma eller rimfrost. Om sådana behållare är tillräckligt starka och står tillräckligt stadigt behöver de inte vara inneslutna i stål-trådiskorgar eller dylikt emballage.

3. Lådorna skall i vagnarna ställas på sådant sätt att de inte kan stjälpas eller falla ned och så att flaskorna står upprätt och inte utsätts för att skadas av annat gods. Lättantändliga föremål eller flytande ämnen får inte lastas i omedelbar närhet av flytande luft.



C. Eldfarliga och därmed jämförliga fasta ämnen

- Tändstickor** 1. Tändstickor skall vara paketerade och inlagda i lådor av trä, träfiberplattor, metall, kraftpapp eller dubbelsidig wellpapp.
- Vanlig fosfor** 2: 1. Vit (gul) fosfor skall förvaras i bleckdosor som är fyllda med vatten och har tillödda lock. Bleckdosorna skall vara inlagda i trälådor som är tätt tillslutna och har starka handtag. Kolli får inte väga mer än 100 kg. Det skall vara försett med tydlig påskrift: "Vit (gul) fosfor".
Vit (gul) fosfor får inte befordras i samma vagn som lättantändligt gods och får inte förvaras i godsmagasin utan skall genast hämtas av mottagaren.
- Röd fosfor
m m** 2. Röd fosfor (amorf) och fosforesquisulfid skall vara förpackade i bleckdosor med väl tillslutna lock. Bleckdosorna skall vara inlagda i trälådor med starka handtag. Kolli får inte väga mer än 100 kilogram. Det skall vara försett med tydlig påskrift: "Röd fosfor" eller "Fosforesquisulfid".
- Fosforkalcium** 3. Fosforkalcium skall vara förpackat i bleckdosor med tillödda lock. Bleckdosorna skall vara inlagda i trälådor med starka handtag. Kolli får inte väga mer än 100 kg. Det skall vara försett med tydlig påskrift: "Fosforkalcium".
- Klorat** 3. Klorater skall förpackas i väl tillslutna metallfat.
Vid försändning som styckegods skall faten vara försedda med påskrift om innehållet.
Som vagnslastgods får klorater befordras i flerdubbla pappersäckar i slutna, plomberade vagnar.
- Kalciumkarbid** 4. Kalciumkarbid skall vara inpackad i starka kärl av stålplåt eller vitplåt. Kärlen skall vara luft- och vattentätt tillslutna. Andra ämnen får inte packas i samma kärl. I myckenhet till högst 1 kilogram får kalciumkarbid förpackas även i burkar av glas, stengods eller plast med tätt slutande lock. Burkarna skall vara stadigt förpackade i stark trälåda. Glas- och stengodsburkar skall vara inbäddade i icke brännbart material.

Metallkärnen och lådorna skall vara tydligt märkta med orden: "Kalciumkarbid; farlig vid beröring med vatten".

5. Natrium och kalium tas emot till befordring i kärn av stålplåt eller vitplåt med tillödda lock eller med fastskruvade lock som är försedda med packning eller också i väl tillslutna glasflaskor med högst 1 kg innehåll. Med undantag för svetsade metallkärn med igenlödda lock skall kärnen vara utfyllda med en mineralolja med mer än 50° flampunkt. Glasflaskorna skall vara omsorgsfullt inbäddade i kiselgur eller annan porös jordart samt vara inpackade i starka träådor.

Natrium och kalium

För transporten skall användas slutna vagnar eller öppna vagnar som är fullständigt täckta med presenningar.

6: 1. Ull, hår, konstull, bomull, silke, lin, hampa och jute, i rått tillstånd eller i form av avfall från spinnerier och väverier, såsom lump eller puts-lappar, samtliga om de innehåller självoxiderande oljor, fernissor eller impregneringsmedel, samt

Ull, hår, vissa oljade varor m m

olja, fernissade eller tjärade alster av samma ämnen, t ex oljerockar, garner, repslagerivaror, drivremmar av bomull eller hampa, varp-, harnesk- och solvtråd

tas emot till befordring endast i torrt tillstånd [jämför dock punkt 2 d)]. De skall lastas i slutna vagnar eller i öppna vagnar som skall fullständigt täckas med presenningar.

2. I övrigt gäller för dessa varuslag:

a) De behandlas såsom oljade, fernissade eller tjärade om inte fraktsedelns yttryckligen anger motsatsen.

b) Begagnat trassel befordras endast i fasta, väl tillslutna fat, lådor eller andra behållare.

c) Avfall från väverier och spinnerier tas inte emot i pressade balar.

d) Oljade eller fernissade puts-lappar får tas emot även i vått eller fuktigt tillstånd om godset är packat i fasta, väl tillslutna fat, lådor eller andra behållare.

7: 1. Godsslag som lätt kan antändas av gnistor, såsom hö, halm, vass (med undantag för spanska rör), bark, torv (med undantag för s k maskin- eller presstorv), torvströ, torvmull, träull, vegetabiliska spinnämnen och av-

Godsslag som lätt kan antändas av gnistor

fall därav, pappersspån, torr trämassa och träspån (med undantag för s k ribbtugg), varor, framställda genom blandning av petroleumrester, harts och dylikt med luckra, brännbara ämnen, gips, kalkaska och trass tas i oemballerat tillstånd emot som vagnslastgods endast i slutna vagnar eller i öppna vagnar som fullständigt täcks med presenningar.

Dessa varuslag får i oemballerat tillstånd tas emot som vagnslastgods i öppna vagnar även då godset är täckt med presenningar endast på sådant sätt att presenningarna fullständigt skyddar lastens övre yta och gavelytor. Presenningar skall dock lämnas ut till sådant antal att godset kan täckas fullständigt om avsändaren begär det och tillgången på presenningar medger det.

Oemballerad torr trämassa i balar får i svensk och svensk-norsk trafik befordras i öppna vagnar utan täckning av presenningar om avsändaren begär det i fraktsedeln.

2. Vagn med vagnslastsändning av godsslag som lätt kan antändas av gnistor skall adresseras med vagnskort, bl 634.61 eller 634.62.

I vagnslistans anmärkningskolumn skall för sådan vagn anges "eldf".

Träkol och
träkolsstybb

8. Träkol och träkolsstybb skall vid inlämning till befordring vara så behandlade att självantändning inte behöver befaras.

Kol av enbart ribbved, flis och hack skall vara utrivna ur mila eller uttagna ur kolugn och lagrade under lufttillträde minst fyra dagar före lastningen. Kol av annat sågavfall och av kastved samt skogskol skall vara utrivna ur mila eller uttagna ur kolugn och lagrade under lufttillträde minst åtta dagar före lastningen.

Träkol och träkolsstybb tas emot till befordring endast under förutsättning att avsändaren under godsbeskrivningen i fraktsedeln förklarar att dessa villkor är uppfyllda. Förklaringen skall ha följande lydelse:

"Icke självantändliga. Att kolen (stybben) lagrats minst $\frac{\text{fyra}}{\text{åtta}}$ dagar under lufttillträde försäkras". (Namnunderskrift.)

Järnvägsstyrelsen äger dock, efter prövning i varje särskilt fall, för ugnskol medge kortare lagringstider och att deklARATIONEN "Icke självantändliga" får uteslutas. För milkol får deklARATIONEN "Icke självantändliga" uteslutas om avsändaren i fraktsedeln uttryckligen anger sändningen som milkol.

9: 1. Film av nitrocellulosa (celluloid) skall vara förpackad i starka, täta lådor eller andra kärl av trä, försedda med täta och väl fästade lock, eller i hållbara kartonger av papp. Filmavfall och kasserad film av nitrocellulosa (celluloid) får vara förpackade även i starka, täta omslag eller säckar av rålinne, juteväv, papper eller ersättningsväv för jute (pappersgarnsväv).

Film, filmavfall och kasserad film av celluloid

Film av nitrocellulosa (celluloid) som förpackats enligt ovanstående får ha ytterförpackning av tex papper. Biograffilm packas ofta på det sättet att varje filmrulle läggs i en pappkartong varefter flera kartonger omsluts med papper till ett gemensamt paket. Fraktsedeln skall vara försedd med avsändarens försäkran att filmen är förpackad enligt föreskrifterna i Kungl Maj:ts förordning den 3 juni 1932 om film, § 24, mom 1.

2. Vikten av varje kolli får inte överstiga 50 kg om innehållet inte utgörs av filmavfall eller kasserad film.

3. Varje kolli skall vara försett med uppgift om innehållet, angivet på en färgad etikett eller på annat tydligt sätt med ordet "Filmavfall" när innehållet utgör filmavfall eller kasserad film och eljest med ordet "Film" med tillägg i båda fallen av ordet "Eldfarligt". Avsändarens namn bör dessutom anges på omslaget.

4. Stycke- och godssändningar av filmavfall av nitrocellulosa (celluloid) befordras endast såsom fraktgod.

5. I fraktsedeln skall godset anges, då det är fråga om filmavfall eller kasserad film, med ordet "Filmavfall" och eljest med ordet "Film" med tillägg i båda fallen av ordet "Eldfarligt". Båda orden skall vara skrivna eller understrukna med rött.

6. Film av nitrocellulosa (celluloid) får endast befordras i slutna vagnar. Filmavfall och kasserad film av nitrocellulosa (celluloid) får befordras i slutna vagnar eller i öppna vagnar som skall vara fullständigt täckta med presenningar. Påfyrad eldstad får inte finnas i vagnar i vilka filmavfall eller kasserad film av nitrocellulosa (celluloid) befordras.

7. Godset får inte lastas i omedelbar närhet av värmeanordning. I vagnar som används för resande får det inte lastas så att utgången spärras om filmen fattar eld.

8. Föreskrifterna i mom 1-7 gäller inte för oexponerad film av nitrocellulosa (celluloid) och inte heller för film, filmavfall och kasserad film av annat ämne än nitrocellulosa (celluloid). Materialet i film utgörs numera

så gott som uteslutande av inte eldfarliga ämnen. Saknas anteckning enligt mom 3 och 5 på kollit och i fraktsedeln betraktas kollit som inte eldfarligt. Avsändaren ansvarar för att så verkligen är fallet.

9. Om placering av kolli märkt "Oframkallad film" i förhållande till kolli med radioaktivt ämne se bil 6.

Befordring i
tåg på öppen
vagn av
vagnslast-
sändning av
eldfarliga
ämnen

10. För befordring i tåg på öppen vagn av vagnslastsändning enligt denna avdelning gäller föreskrifterna i Säkerhetsordning (särtryck 110), § 43:13.

D. Frätande ämnen

1: 1. Flytande mineralsyror av alla slag (svavelsyra, oleum, salpetersyra, saltsyra) skall förvaras i starka, täta och väl tillslutna behållare som inte kan angripas av innehållet. Tillslutningsanordningen skall vara så inrättad att den icke kan skadas vare sig av skakningar eller av innehållet i behållaren.

Flytande
mineralsyror

2. Utgörs behållarna av damejeanner, glasflaskor eller lergodskrus skall de vara omsorgsfullt packade med halm, träull eller annat lämpligt packningsmaterial i korgar av trä eller järn eller i baljor eller i fråga om mindre flaskor och krus i lådor av trä med starka handtag.

Damejeanner eller i storlek därmed jämförliga flaskor och krus som packats i korgar skall vara nedsatta i baljor med starka handtag då de sänds som styckegods.

3. För salpetersyra skall syrans koncentration anges i fraktsedeln. Saknas uppgift anses syran som koncentrerad.

Då salpetersyra med mer än 70 % ren syra, röd, rykande salpetersyra eller rykande svavelsyra (oleum) med 20 % eller mer fri anhydrid transporteras i glas- eller lerkärl skall dessa i ytterbehållarna vara omgivna och noggrant skyddade av kiselgur eller annan porös jordart till en mängd som minst svarar mot vätskeinnehållet.

4. Som styckegods får acculitesyra tas emot i damejeanner om högst 25 liters rymd. Damejeannerna skall vara packade med träull i kraftiga vidjekorgar som har handtag och rak botten.

5. Styckegodssändningar av frätande mineralsyror skall med nedan angivna undantag befordras som fraktgods och i isoleringsvagn.

a) Överstiger kollits bruttovikt inte ett kilogram får det befordras som expressgods och ilgods och som fraktgods i slutna styckegodsvagn om syran förvaras i väl tillslutet kärl som inte kan angripas av innehållet och om kärlet omsorgsfullt inpackas med halm, träull eller annat lämpligt material i tätt ytteremballage av papp, trä eller plåt. Packningsmaterialet skall väl fylla ut ytteremballaget. Ytteremballaget skall vara tydligt märkt med orden "Frätande syra". Utgörs innehållet av koncentrerad eller röd rykande salpetersyra, rykande svavelsyra (oleum) eller fluorvätesyra gäller dessutom att varje förvaringskärl får innehålla högst 100 ml syra och att kärlet skall vara omgivet och noggrant skyddat av kiselgur eller annan porös jordart till en mängd som minst svarar mot vätskeinnehållet.

b) Fosforsyra om högst 75 kg per kolli får befordras i sluten styckegodsvagn (även i varmvagn) – dock endast som fraktgods – om syran förvaras i plastkärl enligt föreskrifterna i art 40 i huvuddelen av särtrycket eller i glasdamejeanne som är omsorgsfullt packad med halm, träull eller annat lämpligt packningsmaterial och helt innesluten i trälåda. Emballaget skall vara tydligt märkt med orden "Frätande fosforsyra".

c) Ackumulatorer som innehåller frätande vätska får befordras som expressgods och ilgods och som fraktgods i sluten styckegodsvagn under förutsättning

att de är så tillslutna att vätskan inte kan tränga ut i skadlig mängd,

att de är säkrade mot kortslutning,

att de är omsorgsfullt inbäddade i packningsmaterial som kan suga upp vätskan och nedsätta i trälåda med handtag samt

att lådan är tydligt märkt med orden "Frätande vätska",

att varje kolli väger högst 100 kg.

d) Eldsläckningsapparater som till huvudsaklig del består av en plåt-cylinder för vatten och en tub som innehåller, förutom andra ämnen, även svavelsyra till en myckenhet av högst 1 kg får befordras i sluten styckegodsvagn. Om godset sänds i ett kolli skall syrabeåållaren omges av särskild förpackning (t ex en trätub) och det hela vara inpackat med halm, träull eller annat lämpligt packningsmaterial i paket eller låda. Sänds godset i två kollin av vilka det ena innehåller själva sprutan och det andra laddningen skall det kolli som innehåller svavelsyra vara inpackat i låda eller paket på ovan angivna sätt.

Natron-
och kalilut

2. Natrium- och kaliumhydroxidlösning (natronlut, kalilut) tas emot till befordring under de villkor som anges i art 1, mom 1, 2 och 5 a) i detta avsnitt .

Natriumbi-
sulfat

3. Natriumbisulfat (bisulfat) skall vara packat i fat eller andra behåållare. Som vagnslastgods får natriumbisulfat befordras utan emballage om vagnåågaren medger det.

Kontroll av
syradame-
jeanner

4. Med hänsyn till den stora risk som föreligger för personalen vid behandlingen av syradamejeanner skall damejeanner tillbakavisas om tillslutningen inte är fullt effektiv eller om skyddsemballaget är bristfälligt.

Märkning av
kolli

5. Avsändningsstationen skall förse styckegodskolli med frätande ämnen med lapp "Frätande", bl 632.47.

6: 1. Innan vagn lämnas ut för lastning av frätande syror m m i damejeanner skall personalen noga kontrollera att inga utstående spikar och dylikt som kan skada damejeannerna finns i vagnen.

Lastning av
damejeanner.
Anslag
på vagnen

2. På vagn med vagnslastsändning av frätande syra i damejeanner skall anslag "Damejeanne i korg", bl 633.6 sättas vid adresskortet och på båda vagnsgavlarna 50–75 cm över koppelkroken.

3. Om lastning av damejeanner i vagnslastsändning se bil 1, avd D.

E. Giftiga ämnen

Giftiga
ämnen

1. Giftiga ämnen skall vara förpackade på betryggande sätt. Varje kolla skall vara försett med antingen tydlig påstämpling eller påskrift av ordet "Gift" eller också etikett som anger att innehållet är giftigt ("Dödskalle", bl 633.7 eller 633.7.1).

Är innerförpackningen ömtålig skall kollit dessutom ha etikett som visar att kollit skall behandlas varsamt ("Glas på fot", bl 633.10 eller 633.10.1).

I övrigt gäller följande föreskrifter för vissa giftiga ämnen.

Fasta arse-
nikhaltiga
ämnen

2: 1. Fasta arsenikhaltiga ämnen, såsom arseniksyrlighet, gul eller röd arsenik och scherbenkobolt samt fasta arsenikhaltiga växtskyddsmedel och impregneringsmedel tas emot till befordring, förpackade på något av nedan angivna sätt. För samtliga fall gäller att emballage skall vara så beskaffat att intet av innehållet kan tränga ut:

a) I järnfat med rullskenor;

b) i fat av stålplåt med rullskenor eller utpressade förstärkningsvulster. Bruttovikten av fat av dessa slag får inte överstiga 300 kg. Vid försändning i vagnslast får även vanliga järnfat användas;

c) i träkärl som invändigt är klädda med tät väv eller i kärl av plåt eller i kärl av glas, porslin, stengods eller dylikt. Kärl av dessa slag – även träkärl – skall vart och ett för sig eller flera tillsammans stadigt insättas i en yttre packlåda av trä. Kärl av bräckligt gods skall därvid inpackas i lämpligt packningsämne. Kolla som innehåller kärl av bräckligt gods får inte väga mer än 75 kg;

d) i säckar av tjärad linneväv eller av kraftigt, vattentätt dubbelt papper med mellanlägg av asfalt. Säckarna skall insättas i träkärl.

2. Fasta arsenikhaltiga växtskyddsmedel får även förpackas

a) i dubbelväggiga fat, invändigt klädda med kraftigt papper;

b) i pappkartonger som skall insättas i packlåda;

c) i dubbla påsar av kraftigt papper som inte får innehålla mer än 12,5 kg och som var och en för sig eller flera tillsammans skall insättas i en låda, fodrad med kraftigt papper; eller

d) vid försändning som vagnslastgods även i vanliga träbehållare, invändigt klädda med kraftigt papper, eller – för mängder om högst 25 kg per

koli – i dubbla påsar av kraftigt papper som var och en för sig skall inläggas i med crêpepapper fodrade säckar av jute eller liknande material.

3. Varje koli som innehåller i mom 1 angivna ämnen skall vara märkt med orden: "Arsenik (gift)".

4. Fasta arsenikhaltiga växtskyddsmedel i färdigberedda blandningar i papperspåsar med högst 5 kg i varje befordras utan särskilda villkor, om påsarna förpackats i pappkartonger, försedda med påskrift "Giftiga växtskyddsmedel".

3. Flytande arsenikhaltiga ämnen (arseniksyra) tas emot till befordring i väl tillslutna flaskor som skall vara inbäddade i kiselgur eller annan porös jordart samt nedpackade i trälådor. Varje koli skall vara märkt med orden: "Arsenik (gift)".

Flytande arsenikhaltiga ämnen

4. Cyankalium och cyannatrium i fast form skall vara förpackade i järnfat eller i dubbla fat eller lådor av trä. Innerfaten eller innerlådorna skall invändigt vara beklädda med tätt tyg. Som inre kärl kan även användas hoplödda metallkärl eller behållare av glas eller stengods.

Cyankalium och cyannatrium

Varje koli skall vara märkt med ordet "Gift" samt vara försett med uppgift om innehållet.

5. Andra giftiga metallföreningar (giftiga metallfärger, metallsalter osv) vartill företrädesvis räknas kvicksilverföreningar (såsom kalomel, vitt och rött precipitat och cinnober), kopparsalter och kopparfärger (såsom spanskgröna, grönt och blått kopparpigment), blyföreningar (såsom blyglete /massikot/, mönja, blysocker och andra blysalter), blyvitt och andra blyfärger, zinkstoft, tenn- och antimonaska samt blyaska, blykrats, blyrester och annat blyhaltigt avfall skall vara inneslutna i täta och starka fat, lådor, säckar eller påsar.

Andra giftiga metallföreningar

Omslaget skall vara så beskaffat att ämnena inte dammar bort genom fogarna vid skakningar, stötar eller dylikt under befordringen.

6. Brom samt nikotin- och kvicksilverpreparat och vissa andra preparat för bekämpning av skadeinsekter och ogräs m m i kärl av glas och liknande material skall vara inneslutna i pappemballage som godkänts av trafikbyrån eller i fullgott emballage av trä eller plåt eller därmed i styrka likvärdigt material.

Vissa giftiga ämnen

I emballaget skall alla mellanrum fyllas ut med sågspån eller annat absorptionsmaterial.

Kisellegeringar

7: 1. Med kisellegering förstås sådan legering mellan kisel och en eller flera av metallerna järn, mangan, aluminium, kalcium, magnesium och titan vars sammanlagda halt av kisel och andra metaller än järn uppgår till mer än 30 % men mindre än 70 %.

Upplag av kisellegering får inte ordnas i byggnad i vilken bostad finns. Lokal där kisellegering förvaras i upplag skall vara väl ventilerad.

2. Kisellegering forslas till lands med eller utan förpackning.

Förpackning får endast utgöras av sådana behållare eller säckar som har erforderlig styrka och är så beskaffade att gas som utvecklas av kisellegeringen lätt kan avgå.

3. På varje kolli skall med röd färg vara angett orden: "Kisellegering. Försiktighet". I stället för ordet "Kisellegering" får varans benämning i handeln anges, t ex "Kiseljärn" eller "Kiselmangan".

4. I fraktsedeln skall anges legeringens kiselhalt samt i röd färg orden: "Utvecklar giftiga gaser" eller likartad uppgift. Annat gods får inte tas upp på samma fraktsedel.

5. På fordon med vilket kisellegering transporteras får inte medföras passagerare, levande djur eller matvaror.

6. Styckegodssändningar som är förpackade får befordras i slutna vagn med ventilationsluckor på långsidorna. Luckorna skall hållas öppna så att luften får fritt tillträde. Under befordringen får ingen uppehålla sig i vagnen.

7. Vagnslastsändningar av kisellegering befordras endast på öppna vagnar.

F. Lik- och kadaverdelar m m

1. Likdelar för rättsmedicinsk undersökning samt undersökningsprov från människor och djur som misstänks vara eller ha varit behäftade med sjukdom som är smittsam för människor skall vara förpackade på sätt som föreskrivits i anvisningar till läkare och apotekare. (Trafikstadgan – särtryck 600 – bilag V och VI). Likdelar m m

Om befordring av obduktionslik se art 311–315 i huvuddelen av särtrycket.

2. Kadaverdelar samt mjölk- eller andra vätskeprov från djur som misstänks vara eller ha varit behäftade med smittsam sjukdom tas emot till befordring endast till veterinärmedicinsk eller annan vetenskaplig anstalt, veterinärmyndighet eller veterinär för undersökning och endast under följande villkor: Kadaverdelar m m

a) Kadaverdelar, såsom tarmar, köttstycken eller juver skall vara inlagda i starka, tätt tillslutna fat, tråkärl eller lådor och i dessa på alla sidor omslutna av torvströ eller torvmull i sådan myckenhet att fuktighet kan sugas upp.

b) Vätskeprov skall förvaras i väl tillslutna flaskor eller andra kärl av glas eller lergods. Kärlen skall vara nedsatta i starka trärlådor och skall i dessa omges dels av halm, träull eller annat lämpligt packningsmaterial, dels av torvströ eller torvmull i sådan myckenhet att vätskan kan sugas upp om kärlet går sönder.

c) Kadaver av mindre djur till Statens Veterinärmedicinska Anstalt, Stockholm får vara förpackade

i innerförpackning av plastsäck som säkert tillknyts och ytterförpackning av kraftpapperssäck som även säkert tillknyts eller

i tvåbladiga, våtstarka pappersäckar, helst kraftpappersäckar med asfaltbehandlat papper (oceanpapper).

I båda fallen skall lämplig mängd torvströ, torvmull, sågspån eller annat fuktighetsuppsugande ämne läggas närmast kadavret i förpackningen.

Med hänsyn till den snabba förruttelsen bör godset sändas som expressgods eller ilgods.

3. Fraktsedeln skall tydligt ange försändelsens beskaffenhet.

G. Illaluktande ämnen m m

Djuravfall

1; 1. Djuravfall som är lätt utsatta för att skämmas, såsom osaltade råa hudar, fett, senor, ben, horn och klövar, okalkat färskt limläder och andra i hög grad illaluktande och vämjeliga föremål tas emot till befordring endast under följande villkor:

a) Rengjorda och torkade ben, pressad talg, torra horn utan kvicke, d v s utan hornfortsättningen av pannbenet samt idisslares och svinkreaturs klövar utan ben och mjuka delar tas emot till befordring som styckegods om de är inpackade i starka säckar av tätt tyg.

b) Sändningar av illaluktande avfallsfisk och fiskavfall får inte tas emot till befordring som styckegods annat än i starka fat, tråkärl eller lådor som skall vara så väl tillslutna att lukt inte kan tränga ut.

c) Andra än i punkt a) och b) nämnda varuslag som är hänförliga till denna varugrupp tas inte emot till befordring som styckegods annat än i starka, väl tillslutna fat, tråkärl eller lådor eller i starka säckar av tätt tyg vilka under den varma årstiden skall vara så indränkta med utspädd karbolsyra eller annat dylikt ämne att innehållets lukt inte förnims. Fraktsedlarna skall innehålla noggrann uppgift om arten av de i faten, tråkärlen, lådorna eller säckarna inpackade varorna. Transporten sker endast i öppna vagnar.

2. Hithörande varuslag befordras som vagnslastgods endast i öppna vagnar. Lasterna skall täckas helt och omsorgsfullt med presenningar. Avsändaren skall hålla presenningar om järnvägen fordrar det.

SJ presenningar får inte användas för täckning av kreatursben.

3. Säckar, kärl och presenningar som använts vid befordring av här nämnda varor får tas emot för retursändning endast om de genom lämplig behandling, t ex indränkning med utspädd karbolsyra, befriats från sin skända lukt.

4. Kostnaden för erforderlig desinfektion skall ersättas av avsändaren eller mottagaren.

Illaluktande
vätskor

2. Illaluktande vätskor får inte befordras i slutna vagnar för så vitt inte emballaget är starkt och så tätt att lukt av innehållet inte kan förmärkas.

Kreaturs-
gödsel m m

3; 1. Kreatursgödsel, andra exkrementer av djur, latrinämnen samt sopor tas emot till befordring endast i vagnslastsändningar och under följande villkor:

a) Avsändaren och mottagaren är skyldiga att rengöra den plats som använts vid lastning och lossning.

b) Torr stall- och lagårdsgödsel samt stall- och lagårdsgödsel som inte är torr men så bemängd med halm eller annat ströämne att den kan lastas och lossas med grep får befordras lös i öppna vagnar utan täckning med presenningar. Avsändaren skall hålla presenningar om lasten täcks.

c) Övriga exkrementer av djur och latrinämnen transporteras – om inte särskilda anordningar vidtas – endast i starka, väl tillslutna kärl och i öppna vagnar eller cisternvagnar. I varje fall skall sådana åtgärder vidtas att massan eller vätskan inte kan tränga ut och att lukten i möjligaste mån hindras från att sprida sig. Hänsyn till lukten skall tas även då det bestäms hur lastning och lossning skall ske.

2. Kostnaden för erforderlig desinfektion skall ersättas av avsändaren eller mottagaren.

4. Kimrök och andra pulverartade slag av sot skall vara förpackade i tredubbla säckar av starkt papper. Säckarna skall sys ihop i båda ändar och förslutningen tryggas genom klistring så att bortdamning förhindras. Ytteremballage är inte obligatoriskt men säckarna bör förpackas i lådor av trä eller liknande.

Kimrök m m

Vid hantering skall särskild försiktighet iakttas så att säckarna inte rivs upp av kärrknivar, utstående kanter e d.

