

Kungörelse om civilförsvaret vid järnvägarna.

Nr 561.

KUNGL. MAJ:TS KUNGÖRELSE

om civilförsvaret vid järnvägarna;

given Stockholms slott den 30 juni 1948.

Kungl. Maj:t har, med stöd av 96 § civilförvarslagen och i anslutning till 88 § civilförvarskungörelsen den 14 september 1944 (nr 646), funnit gott förordna som följer.

Allmänna bestämmelser.

1 §.

1 mom. Denna kungörelse äger tillämpning å såväl statens järnvägar som de enskilda järnvägarna, dock ej å sådana enskilda järnvägar av spårvägs- eller industrispårskaraktär eller liknande, vilka enligt överenskommelse mellan järnvägsstyrelsen, överbefälhavaren och civilförvarsstyrelsen skola undantagas från kungörelsens tillämpning.

2 mom. Såsom järnvägsanläggning räknas i denna kungörelse till järnväg hörande område med därinom befintlig, järnvägen tillhörande egendom, såsom byggnader, materiel, utrustning och förråd.

2 §.

1 mom. Bestämmelserna i civilförvarslagen så ock i annan författning som rör civilförvaret skola, i den mån ej annat följer av vad nedan stadgas, i tillämpliga delar gälla beträffande civilförvaret vid järnvägsanläggning.

Bestämmelserna i civilförvarskungörelsen skola äga tillämpning å civilförvaret vid järnvägsanläggning endast i den mån i det följande sägs.

2 mom. Beträffande civilförvaret vid järnväg, som enligt vad i 1 § 1 mom. sägs undantagits från tillämpningen av denna kungörelse, skola eljest gällande civilförvarsbestämmelser tillämpas.

Uppgift å järnväg som nyss nämnts skall av civilförvarsstyrelsen lämnas länsstyrelsen i det län, där järnvägen är belägen.

3 §.

Civilförvaret vid järnvägsanläggning skall utgöra särskilt verkskydd (*järnvägsverkskydd*) och skall samordnas med järnvägsdriften.

Järnvägsstyrelsen äger besluta, huruvida och i vilken omfattning järnvägsverkskydd skall vara organiserat vid järnvägsanläggning, så ock med dela de övriga bestämmelser i organisatoriskt hänseende, som styrelsen finner påkallade.

4 §.

1 mom. Finnes inom järnvägsområde byggnad, förråd eller annan anläggning, som icke tillhör järnvägen, eller är järnväg tillhörande byggnad belägen utom järnvägsområde, ankommer det på vederbörande i 8 § 2 mom. avsedda linjemyndighet att i samråd med civilförvarschefen och, i förekommande fall, ägaren att bestämma, huruvida byggnaden, förrådet eller anläggningen skall ingå i järnvägsverkskyddet eller huruvida civil-

försvaret skall beredas byggnaden, förrådet eller anläggningen enligt eljest gällande civilförsvarsbestämmelser.

Järnvägsstyrelsen och civilförsvarsstyrelsen äga gemensamt utfärda de anvisningar, som må erfordras för tillämpningen av vad i första stycket stadgas.

2 mom. Beslut som avses i 1 mom. skall, därest från någondera sidan så påfordras, intagas i skriftligt avtal. Innebär beslutet att i järnvägsverkskyddet skall ingå byggnad, förråd eller anläggning, som tillhör annan än järnvägen, skola i avtalet bestämmas de grunder, enligt vilka kostnaden skall fördelas.

Kan överenskommelse icke träffas, äger på framställning länsstyrelsen förordna i saken.

Uppgifter och verksamhetsgrenar.

5 §.

1 mom. Järnvägsverkskyddet tillkommer

a) att planlägga och enligt meddelade föreskrifter verkställa erforderliga åtgärder för att skydda järnvägsanläggning samt där varande personal och trafikanter mot fientliga anfall, särskilt flyganfall, ävensom mot spioneri och sabotage,

b) att i fråga om järnvägsanläggning ingripa mot sådan brand eller skada, som förorsakats av fientlig verksamhet, samt i övrigt begränsa eller lindra följderna av dylik verksamhet,

c) att under krig ingripa även mot annan brand eller skada än sådan som förorsakas av fientlig verksamhet,

d) att planlägga och verkställa andra åtgärder för järnvägstrafikens trygghet vid krig eller krigsfara, såsom omgruppering av materiel, ordnande av särskild dragkraftsberedskap m. m.,

e) att planlägga och verkställa utrymning (undanförsel), spärrning och förstörelse av järnväg samt

f) att i övrigt handhåva sådan civil verksamhet, som avser försvaret av järnvägsanläggning i avsikt att säkerställa driften.

Järnvägsverkskyddet tillkommer därjämte att ansvara för ordningen i järnvägs skyddsrum och eljest handhåva ordningsuppgifter, som äga omedelbart samband med järnvägsverkskyddet.

2 mom. Vad i 1 mom. stadgas gäller allenast i den mån ifrågavarande uppgifter icke enligt vad därom är eller kan vara bestämt åvila annan myndighet än järnvägsstyrelsen.

6 §.

Särskilda verksamhetsgrenar inom järnvägsverkskyddet äro

luftskydd för skydd mot fientliga flyganfall, omfattande anordningar och åtgärder av de slag, som enligt eljest gällande civilförsvarsbestämmelser avse skyddsrum och annat skydd för människor och materiel, alarmering, mörkläggningsmaskering, trafik och säkerhet samt upprättande av hithörande avdelningar för ordningstjänst, observations- och förbindelsetjänst, brandtjänst, teknisk tjänst, gasskyddstjänst och sjukvårdstjänst;

markskydd till förhindrande av spioneri, sabotage, obehörigt beträdande eller obehörig fotografering, utbildning eller beskrivning eller eljest till förebyggande av skada från marken;

reparationsberedskap för återställande i trafikdugligt skick av järnvägsanläggning, som skadats genom sabotage eller fientligt anfall, eller för annat säkerställande av driften; samt

utrymning, undanförelse, spärrning och förstöring för åtgärder i sådana hänseenden.

Beredskap och beredskapsgrader.

7 §.

Vad i 6 och 7 §§ civilförsvarkungörelsen stadgas angående civilförsvarsberedskap skall, såvitt gäller civilförsvaret vid järnvägsanläggning, äga tillämpning i fråga om åtgärder för luftskydd, dock att det ankommer på järnvägsstyrelsen att meddela närmare bestämmelser angående beredskapsgradernas innebörd.

Angående beredskap för järnvägsverkskyddet i övrigt gäller vad där-om är eller kan varda särskilt stadgat.

Civilförsvarets ledning m. m.

8 §.

1 mom. Den centrala ledningen av järnvägsverkskyddet utövas av järnvägsstyrelsen.

2 mom. Under järnvägsstyrelsen handhava *linjemyndigheterna* (linjebefälet vid statens järnvägar och cheferna för vederbörande enskilda järnvägar), envar för sitt verksamhetsområde, ledningen av järnvägsverkskyddet.

3 mom. Den omedelbara ledningen av luftskyddet vid station, verkstad eller liknade järnvägsanläggning utövas av en *luftskyddsledare*. Närbelägna järnvägsanläggningar må, där så finnes lämpligt, underställas en gemensam luftskyddsledare. För luftskyddsledare skall finnas en eller flera ställföreträdare.

I fråga om ledningen av civilförsvaret å tågfarja eller annat järnväg tillhörigt fartyg gäller vad eljest i sådant hänseende är stadgat beträffande svenskt fartyg.

Luftskyddsledare och hans ställföreträdare så ock annan som uttages för befälsbefattning inom järnvägsverkskydd förordnas på sätt järnvägsstyrelsen bestämmer.

9 §.

1 mom. Vid handhavandet av ledningen av järnvägsverkskyddet åligger det järnvägsstyrelsen

- a) att leda och övervaka planläggningen av järnvägsverkskyddet,
- b) att tillse att järnvägsstyrelsen i civilförsvarets hänseende underlydande organ fullgöra sina skyldigheter beträffande järnvägsverkskyddet enligt verkställd planläggning,
- c) att leda och övervaka särskild civilförsvarsutbildning,
- d) att genom inspektioner, civilförsvarsövningar och krigsspel hålla sig underrättad om järnvägsverkskyddets tillstånd och verka för upprätthållande av ett effektivt civilförsvaret vid järnvägarna samt
- e) att i övrigt fullgöra vad som enligt denna kungörelse eller i anslutning till densamma utfärdade föreskrifter åligger järnvägsstyrelsen.

2 mom. Vid utövandet av ledningen av järnvägsverkskyddet, främst luftskyddet, skall järnvägsstyrelsen i erforderlig omfattning samråda med överbefälhavaren och civilförsvarsstyrelsen samt själv eller genom i civilförsvarets hänseende underlydande organ samarbeta med länsstyrelser, civilförsvarschefer och övriga berörda myndigheter. Därvid ankommer i regel på distriktschef (chef för enskild järnväg) att samarbeta med länsstyrelse samt på sektions- och verkstadsföreståndare (motsvarande) eller luftskyddsledare att samarbeta med civilförsvarschef.

För samordning av järnvägsverkskyddet med civilförsvaret i övrigt skola järnvägsstyrelsen och civilförvarsstyrelsen tillhandahålla varandra utfärdade anvisningar och övriga bestämmelser, som kunna vara av betydelse för den andra myndighetens verksamhet.

3 mom. Representanter för civilförvarsstyrelsen och länsstyrelsen så ock civilförvarschefen eller representant för denne äga närvara vid inspektion av luftskyddet vid järnvägsanläggning.

10 §.

1 mom. Där i samband med krigshandlingar så erfordras skall järnvägsverkskyddet såvitt möjligt lämnas erforderligt bistånd av civilförsvaret inom orten.

Erfordras hjälp från det allmänna civilförsvaret, må framställning där-om göras direkt till civilförvarschefen.

2 mom. Användning jämlikt 8 § civilförvarslagen av järnvägsverkskydd för uppgifter, som ej röra järnvägsanläggning, må i regel avse allenast luftskyddet. Det ankommer på vederbörande linjemyndighet att i varje särskilt fall avgöra, om och i vad mån bistånd kan lämnas. Mellan civilförvarschef och luftskyddsledare på förhand överenskommen hjälpverksamhet skall dock oberoende av sådant medgivande äga rum, såframt ej järnvägsdriften hindrar det.

Specialplaner.

11 §.

1 mom. För järnvägsverkskyddet skola i den omfattning järnvägsstyrelsen bestämmer upprättas särskilda planer (*specialplaner*).

Specialplan skall revideras, när förhållandena så påkalla, luftskyddsplan som avses i 2 mom. av denna paragraf dock minst en gång årligen.

2 mom. Specialplan för luftskyddet vid järnvägsanläggning (*luftskyddsplan*) uppgöres av luftskyddsledaren. För granskning av de delar, som beröra ortens civilförvar, skall luftskyddsplan samt ändring däri underställas civilförvarschefen. Luftskyddsplan ävensom ändring i densamma fastställas av vederbörande linjemyndighet. Ett exemplar av planen skall förvaras hos linjemyndigheten och ett hos luftskyddsledaren, varjämte ett exemplar skall överlämnas till civilförvarschefen.

12 §.

Handlingar rörande planläggningen av järnvägsverkskyddet må ej delgivas andra än dem som i och för viss tjänst eller för allmänt uppdrag måste äga tillgång till deras innehåll.

Civilförvarsplikt. Inskrivning av personal m. m.

13 §.

Civilförvarspliktig, som jämlikt 14 § denna kungörelse inskrivits i järnvägsverkskyddet, är skyldig att efter beslut av järnvägsstyrelsen dels undergå sådan särskild utbildning, som må vara föreskriven för befattningen och icke tidigare av honom genomgåtts, dels ock deltaga i civilförvarsövningar.

Vid meddelande av beslut, som avses i första stycket, skall, såvitt gäller tid då civilförvarsberedskap icke råder, iakttagas vad i 12 § 2 mom. andra stycket civilförvarslagen stadgas om den längsta tid för kalender-

är, varunder inskriven civilförsvarspliktig må tagas i anspråk för utbildning och övning.

Skyldighet att medverka vid förberedelsearbetet inom järnvägsverkskyddet åligger enligt järnvägsstyrelsens närmare bestämmande all civilförsvarspliktig järnvägspersonal, som jämlikt 14 § inskrivits i järnvägsverkskydd.

14 §.

1 mom. Personal, som avses för tjänstgöring i järnvägsverkskyddet, skall uttagas och inskrivas i den omfattning gällande planer föranleda eller järnvägsstyrelsen eljest bestämmer.

2 mom. För uttagning skall i första hand ifrågakomma fast eller tillfälligt anställd civilförsvarspliktig järnvägspersonal. Den som uttagits är därigenom att anse såsom inskriven.

Där järnvägspersonal enligt vad nu sagts blivit inskriven i järnvägsverkskyddet för att fullgöra uppgift av samma eller liknande slag som i anställningen vid järnvägen, skall personalens tjänstgöring i verkskyddet anses fullgjord i nämnda anställning.

3 mom. I den mån personalbehovet ej kan tillgodoses på sätt sägs i 2 mom., må för fullgörande av uppgifter inom annan verksamhetsgren av järnvägsverkskyddet än reparationsberedskap uttagas och inskrivas civilförsvarspliktiga, som hava sin huvudsakliga sysselsättning eller äro bostatta inom järnvägsanläggning.

Inskrivning av civilförsvarspliktig, som avses i detta moment, verkställs i den ordning järnvägsstyrelsen bestämmer. Om inskrivning skall civilförsvarschefen underrättas.

4 mom. Den som är inskriven i järnvägsverkskyddet så ock järnvägspersonal, som erfordras för att järnvägsdriften skall kunna upprätthållas tillfredsställande under krig, må ej inskrivas i eller uttagas för annat civilförsvär. Vad nu sagts skall dock ej utgöra hinder för att vederbörande åläggas tillfällig tjänstgöring inom hemskydd.

5 mom. Ersättning för fullgörande av tjänstgöring i järnvägsverkskydd skall, i den mån ej tjänstgöringen jämlikt 2 mom. är att anse som fullgjord i anställningen vid järnvägen, utgå enligt eljest gällande grunder angående ersättning för civilförvarstjänstgöring i verkskydd.

15 §.

1 mom. Det åligger den som inskrivits i järnvägsverkskydd att vid ombyte av bostad ofördröjligen till luftskyddsledaren eller annat befäl göra anmälan om sin nya adress.

2 mom. Under högsta civilförsvarsberedskap må ej den, som jämlikt 14 § 3 mom. inskrivits i järnvägsverkskydd, utan medgivande av järnvägsstyrelsen eller den styrelsen bestämmer lämna civilförsvarsområdet.

Vad sålunda stadgas skall icke utgöra hinder för den som har sin arbetsplats eller stadigvarande bostad utom civilförsvarsområdet att, då hans tjänstgöring i järnvägsverkskyddet tillåter det, begiva sig till arbetsplatsen eller bostaden.

I fråga om järnvägspersonal gäller i detta hänseende vad järnvägsstyrelsen därom bestämmer.

16 §.

Inskrivning i järnvägsverkskydd är utan särskilt beslut att anse såsom upphävd från och med den dag den inskrivne lämnar sin tjänst vid järnvägen eller, i fall som avses i 14 § 3 mom., avflyttar från sin bostad eller upphör att hava sin huvudsakliga sysselsättning inom järnvägsanläggningen.

17 §.

Civilförsvarspliktig, som är anställd vid järnväg, samt den som inskrivits jämlikt 14 § 3 mom. må, utan hinder av att han är ansluten till hemvärnet, tagas i anspråk för järnvägsverkskydd enligt de grunder järnvägsstyrelsen bestämmer.

Skyddsrum.

18 §.

Järnvägsstyrelsen äger bestämma, att skyddsrum skall anordnas för järnväg tillhörig anläggning eller byggnad, som avses i 24 § 1 mom. 1)—5) civilförsvarslagen, oaktat densamma är belägen utom område eller plats, där jämlikt organisationsplanen för civilförsvarsområdet särskilt civilförsvaret skall vara organiserat.

19 §.

Beslut jämlikt 32 § civilförsvarslagen om utförande av källarmursgenombrott inom byggnad, som tillhör järnväg, må icke meddelas utan att järnvägsstyrelsens yttrande inhämtats.

Beträffande beslut som avses i första stycket skall vad i 95 § fjärde stycket civilförsvarslagen sägs icke äga tillämpning.

Skyddsåtgärder mot spioneri och sabotage m. m.

20 §.

1 mom. Det åligger järnvägsstyrelsen att beträffande järnvägsanläggning pröva, huruvida med hänsyn till fara för fientlig verksamhet särskilda åtgärder erfordras för att hindra spioneri och sabotage eller för att eljest säkerställa driften eller förebygga skada, såsom anordnande av bevakning, inhägnad eller annan teknisk skyddsanordning.

2 mom. Prövar järnvägsstyrelsen åtgärd som avses i 1 mom. erforderlig, skall styrelsen antingen själv ombesörja densamma eller, såvitt gäller yttre bevakning, göra framställning härom till behörig myndighet.

3 mom. Järnvägsstyrelsen äger ålägga förvaltning för enskild järnväg att vidtaga åtgärd som avses i 1 mom. Vad i 70 § civilförsvarslagen stadgas om ersättning av statsmedel skall härvid äga motsvarande tillämpning.

21 §.

1 mom. Erfordras utfärdande av förbud för obehöriga att beträda järnvägsanläggning eller område i omedelbar anslutning därtill eller förbud att av sådan anläggning eller sådant område taga fotografier eller göra avbildningar eller beskrivningar eller att inom anläggningen eller området innehava sprängämnen, skall framställning härom göras hos länsstyrelsen.

I fråga om rätt att erhålla tillträde till anläggning eller område, beträffande vilket tillträdesförbud utfärdats, är stadgat i legitimationskungörelsen den 15 juli 1944 (nr 565). Beträffande undantag i övrigt från förbud som avses i första stycket äger järnvägsstyrelsen meddela erforderliga bestämmelser.

Förbud att inom anläggning eller område innehava sprängämne utgör ej hinder för transport av explosiva varor å järnväg enligt härför gällande bestämmelser.

2 mom. Det ankommer på järnvägsstyrelsen att — i den mån det ej åligger annan myndighet — beträffande järnvägsanläggning, utfärda de

ytterligare bestämmelser, som erfordras för att hindra spioneri och sabotage samt annan skadegörelse.

3 mom. Vad allmänheten har att iakttaga på grund av bestämmelser, utfärdade jämlikt 1 eller 2 mom., skall genom järnvägsstyrelsens försorg, efter erforderligt samråd med polismyndigheten i orten, kungöras genom anslag och, om så prövas nödigt, på annat lämpligt sätt.

4 mom. Den som beträffande järnvägsanläggning eller område som avses i 1 mom. gör sig skyldig till spioneri eller sabotage eller försök eller förberedelse därtill skall av järnvägspersonalen gripas och skyndsamt överlämnas till närmaste polisman.

Den som bryter mot förbud eller bestämmelse som avses i 1 och 2 mom. eller trots tillsägelse av järnvägspersonalen ej upphör därmed eller på grund av sitt förhållande skäligen kan misstänkas att hava för avsikt att begå brott som sägs i första stycket må av personalen avlägnas från anläggningen eller området, så ock — om det finnes erforderligt — tillfälligt ställas under särskild uppsikt eller omhändertagas.

Har personalen vidtagit åtgärd som nu sagts, skall anmälan därom omedelbart göras hos närmaste polisman.

Angående åliggande för järnvägspersonal att i övrigt sörja för upprätthållande av ordning och säkerhet inom järnvägsområde är särskilt stadgat.

5 mom. Vid fullgörande av verksamhet som avses i 4 mom. åtnjuter järnvägspersonalen polismans skydd och befogenhet.

Allmänna påbud, gällande under civilförvarsberedskap m. m.

22 §.

Under tid, då civilförvarsberedskap råder, skall, såvitt ej Kungl. Maj:t förordnar annorlunda, vad nedan i 23—25 §§ sägs äga tillämpning.

23 §.

I fråga om alarmering skola tillämpas eljest gällande civilförvarsbestämmelser och av överbefälhavaren meddelade föreskrifter, dock att inre alarmering verkställas enligt järnvägsstyrelsens bestämmande.

24 §.

Beträffande mörkläggningsavspärrning av järnvägsanläggning skola gälla de bestämmelser, som meddelas av järnvägsstyrelsen i samråd med överbefälhavaren och civilförvarsstyrelsen.

Vad eljest i civilförvarshänseende är stadgat angående mörkläggningsavspärrning på sjötrafikens område skall i tillämpliga delar gälla även järnvägarnas anläggningar och materiel för tågfarjedriften. Av lotsstyrelsen, kommerskollegium eller marindistriktschef i sådant hänseende utfärdade föreskrifter skola tillställas järnvägsstyrelsen.

25 §.

1 mom. I fråga om trafiken vid järnvägsanläggning samt där varande personals och trafikanters förhållande under mörkläggningsavspärrning och flyglarmtillstånd eller eljest under civilförvarsberedskap gäller vad järnvägsstyrelsen i samråd med överbefälhavaren och civilförvarsstyrelsen här om bestämmer.

2 mom. Skyddigheten för vägfarande att under flyglarmtillstånd uppsöka skydd skall ej avse personal, som hör till järnvägarnas reparationsberedskap, ej heller annan järnvägspersonal på väg till tjänstgöringsplats

eller eljest stadd i tjänsteärende. Personal som nu sagts skall vara försedd med legitimationshandling samt, därest personalen ej är uniformerad, bära armbindel eller liknande väl synligt kännetecken.

26 §.

Vid tillämpning av 44 § civilförsvarlagen skall iakttagas, att det ankommer på järnvägsstyrelsen att föreskriva, i vad mån järnvägsverkskydd skall medverka vid civilförvarsövning.

Utrymning, undanförsel, spärrning och förstöring.

27 §.

1 mom. I fråga om järnvägs utrymning, spärrning och förstöring i vissa fall gäller vad därom är stadgat i militärt järnvägsreglemente den 12 april 1946 (nr 125).

2 mom. Meddelas jämlikt 5 kap. civilförsvarlagen för visst område av riket beslut angående utrymning och därmed sammanhängande förhållanden eller angående undanförsel eller förstöring, skall, såvitt ej Kungl. Maj:t förordnar annorlunda, dylikt beslut icke gälla järnvägspersonal eller järnvägsanläggning i vidare mån än järnvägsstyrelsen i samråd med överbefälhavaren och civilförvarsstyrelsen härom bestämmer.

Särskilda bestämmelser.

28 §.

Vad i civilförsvarlagen eller annan författning som rör civilförsvaret är stadgat om civilförvarsstyrelsen, länsstyrelse, civilförvarschef eller civilförvarsmyndighet skall, såvitt gäller civilförsvaret vid järnvägarna, avse järnvägsstyrelsen eller ock, vad beträffar länsstyrelse, civilförvarschef eller civilförvarsmyndighet, den järnvägsstyrelsen förordnar.

Vad i första stycket sägs skall dock icke gälla i fråga om de befogenheter och åligganden, som avses i 31, 32, 54, 55, 60, 61, 69, 76, 85 och 88 §§ civilförsvarlagen.

I fråga om militär myndighets befogenheter med avseende å järnvägarnas verksamhet i krig gäller vad därom särskilt stadgats.

29 §.

Civilförvarsmateriel, som genom statsverkets försorg anskaffas för utdelning till verkskydd, skall i erforderlig utsträckning tillhandahållas även för järnvägsverkskyddet.

30 §.

Järnvägsstyrelsen äger meddela närmare föreskrifter angående tillämpningen av denna kungörelse.

Denna kungörelse träder i kraft den 1 augusti 1948, då kungörelsen den 29 augusti 1939 (nr 585) angående förhindrande av skadegörelse å järnvägarna i riket vid krig eller krigsfara m. m. skall upphöra att gälla.

Det alla som vederbör hava sig hörsamligen att efterträta. Till yttermera visso hava Vi detta med egen hand underskrivit och med Vårt kungl. sigill bekräfta låtit.

Stockholms slott den 30 juni 1948.

G U S T A F.

(L. S.)

(Inrikesdepartementet.)

EIJE MOSSBERG.

Instruktion för luftskyddsledare och dennes ställföreträdare.

1. Luftskyddsledare *lyder* under vederbörande linjemyndighet (således icke under civilförsvarschef, blockchef o d vid det allmänna civilförsvaret). Han är inför linjemyndigheten *ansvarig* för planläggningen av luftskyddet vid vederbörlig anläggning samt för genomförande vid civilförsvarsberedskap av erforderliga åtgärder. Han utövar den omedelbara *ledningen* av luftskyddet inom anläggningen.

Vid luftskyddsledarens frånvaro inträder i hans ställe i luftskyddsplanen angiven ställföreträdare, där icke vederbörande linjemyndighet för visst fall annat bestämmer.

2. Luftskyddsledaren skall *i fred*

- a) upprätta och årligen revidera luftskyddsplan för anläggningen — inbegripet instruktioner för underlydande befäl inom luftskyddet — samt för ändamålet inhämta noggrann kännedom om meddelade civilförsvarsbestämmelser och anvisningar ävensom insända luftskyddsplanen till civilförsvarschef för granskning i de delar, som beröra ortens civilförsvär, och till linjemyndighet för fastställelse,
- b) noga sätta sig in i luftskyddsplanens detaljer samt vid behov föreslå ändringar i anordning eller åtgärd intagen i planen,
- c) vidtaga eller föreslå erforderliga förberedelser för luftskyddsplanens snabba och effektiva genomförande, såsom anskaffning av materiel och uttagning av luftskyddspersonal enligt härför gällande anvisningar,
- d) föra materielbok samt ombesörja förvaring och underhåll av luftskyddsmateriel, som finnes vid anläggningen, allt enligt gällande anvisningar,
- e) minst en gång årligen efter luftskyddsplanens revidering dels genomgå planen med ställföreträdare och övrig personal, som enligt planen uttagits till befäl inom luftskyddet, dels besiktiga luftskyddsmateriel, som finnes förvarad vid anläggningen samt vidtaga eller föreslå därav betingade åtgärder,
- f) ordna och leda utbildning och övningar med luftskyddspersonal enligt härför meddelade anvisningar,
- g) hålla ortens civilförsvarschef underrättad om sådana luftskyddsförhållanden vid anläggningen, vilka utan att framgå av luftskyddsplanen bedömas vara av betydelse för ortens allmänna civilförsvär.

3. Luftskyddsledare skall vid *civilförsvarsberedskap*

- a) snabbt och i den utsträckning, som anbefalld beredskapsgrad innebär, bringa luftskyddsplanen i verkställighet, varvid eventuell brist i materielhänseende avhjälpes (eventuellt efter framställning till vederbörligt befäl) och erforderlig komplettering av luftskyddspersonalen vidtages eller föreslås,

- b) vidtaga övriga i särtryck 11 och 11 a för ifrågavarande beredskapsgrad angivna och anläggningen berörande åtgärder: kontroll av mörkläggnings- och vägledning av resande, omplacering av järnvägsfordon, åtgärder efter larmmeddelanden och flyganfall m m,
- c) till vederbörande linjemyndighet anmäla, då luftskyddsåtgärderna äro genomförda och anbefalld beredskapsgrad är intagen,
- d) hålla ställföreträdare underrättad om, var luftskyddsledaren kan anträffas,
- e) vid behov och så långt driftens upprätthållande det medgiver samverka med civilförsvarschef och närliggande verkskydd.

Ställföreträdande luftskyddsledare åligger

att städse hålla sig väl orienterad om luftskyddsledarens verksamhet och vid behov biträda denne samt

att vid förfall för luftskyddsledaren fullgöra vad som enligt ovanstående instruktion åligger denne.

KUNGL JÄRNVÄGSSTYRELSEN

Anvisningar för
upprättandet,
se särtryck 11 a,
bilaga 3 b.



Huvudplan.

Plats för hemligstämpel

LUFTSKYDDSPLAN

för _____ (kategori _____)
inom _____ län och _____ kommun
samt _____ civilförsvarsområde.

Luftskyddsledare:

Ställföreträdande luftskyddsledare:

(i den ordning de inträda vid förfall för luftskyddsledaren)

- 1) _____
- 2) _____
- 3) _____

Sammanfattning av luftskyddsplanläggningen.

Förteckning över bilagor till luftskyddsplanen, se bilaga 1.

A. Minneslista (bilaga 2).

B. Luftskyddscentral (bilagorna 3 och 22).

Luftskyddscentral organiseras enligt upprättad PM — organiseras icke.

C. Alarmering (bilagorna 4 och 22).

- a) Larmstationsalarmering utföres enligt plan (endast på larmstation).
- b) Larmmeddelanden delgivas tåg m m enligt särtryck 11.
- c) Anordningar för inre alarmering ha ordnats — skola ordnas —
erfordras icke.
- d) Anordningar för anfallslarm ha ordnats — skola ordnas — er-
fordras icke.

D. Personalförhållanden.

Personal m fl	Manliga	Kvinnliga samt under- och överåriga	Summa
<i>I fred:</i>			
Fast anställd personal (icke åkande)			
Tillfällig " (" ")			
Överliggande, åkande personal			
Inom anläggningen boende (familjemedlemmar, hyresgäster, hotellpersonal o d)....			
Andra verk tillhörande personal (post, tull o d)			
Summa			
<i>Vid krigstillfälle:</i>			
Fast anställd personal (icke åkande)			
Tillfällig " (" ")			
Överliggande, åkande personal			
Tillbeordrad personal			
Inom anläggningen boende (familjemedlemmar, hyresgäster, hotellpersonal o d)....			
Andra verk tillhörande personal (post, tull o d)			
Inom anläggningen förlagda			
Summa			

Antal samtidigt inom anläggningen vid krigstillfälle närvarande:

Största antal.....

Minsta »

Till arbetsgrupp antal

Anm.

E. Luftskyddstjänstens organisation (bilagorna 5 och 8).*Summarisk översikt:*

Ledare och avdelningar (patruller)	Antal aktiv personal	Antal för- stärknings- personal	Anm

F. Personalkort (bilaga 6).**G. Utbildning och övning (bilaga 7).**

Utbildning och övning i luftskyddstjänst meddelas enligt särtryck 11 a.

H. Brandtjänst (bilagorna S och 22).

a) Vattentillgång:

Naturlig vattentillgång	Branddammar Brandbrunnar	Vattenledningsnät	Antal brandposter	
			utomhus	inomhus

b) Eldsläckningsmateriel (i sammandrag):

Fasta pumpar				Motorsprutor				Brand- posthu- vuden st	Gren- rör st	Strål- rör st	Slanglängd meter		
st	l/min	kg	drift	st	l/min	kg	drift				63 mm	51 mm	smal- slang
Större handsprutor st		Hand- pumpar st		Anm.									

c) Förebyggande brandskydd

har utförts — planeras — erfordras icke.

I. Skyddsrum m m (bilaga 9).

Antal	Typ	Antal personer	Avsett för (egen personal) familjemedlemmar, trafikanter osv)
	Splitterskydd		
	Normal		
	Fullträffsäkert		
	Skyddskur		
	Summa		

Åtgärder för iordningställande av skyddsrum vid civilförsvarsberedskap:

Ann. Instruktion för ordningsman i skyddsrum; se punkt M.

J. Materielskydd (bilaga 22).

- Materielskydd för inomhusanläggning har utförts — planeras — erfordras icke.
- Materielskydd för utomhusanläggning har utförts — planeras — erfordras icke.
- Utspridning av rullande materiel och viss annan materiel planeras — erfordras icke.

K. Mörkläggnig (bilaga 10).

- Mörkläggningsåtgärder planerade för: innerbelysning — ytterbelysning — fordon — fartyg — signalljus — arbetsbelysning.
- Vägledande belysning har utförts — planeras — erfordras icke.
- Markeringsmålning planeras — erfordras icke.
- Reservmateriel för förstörda fönster e d: _____

L. Maskering (bilaga 11).

- Maskering har utförts — planeras — erfordras icke.
- Avskärmning (övertäckning) av stationsnamnskyltar utföres på följande sätt: _____

M. Trafikanter och personals förhållande (bilaga 14).

För trafikanter och personal avsedda anslag, instruktioner o d rörande luftskyddsförhållanden fullständigas och anslås etc enligt särtryck 11 a.

N. Driftföreskrifter (bilaga 16).**O. Samverkan med civilförsvarschef, andra verkkydd eller myndigheter (bilaga 19).**

Överenskommelse om samverkan har träffats med civilförsvarschef
— brandchef — polischef — militär myndighet, nämligen

samt annat verkkydd, nämligen

P. I övrigt (bilaga 22).

Denna plan är upprättad i _____ exemplar, varav _____ exem-
plar förvaras hos sektionsföreståndaren (motsvarande), _____ exem-
plar hos luftskyddsledaren, _____ exemplar hos civilförsvarschefen,
_____ exemplar hos _____

_____ den _____ 19 _____

Luftskyddsledare

Granskad i vad avser
ortens civilförsvär
den _____ / _____ 19 _____

Fastställd
den _____ / _____ 19 _____

Civilförsvarschef

Linjemyndighet

Reviderad i _____ månad år 19 _____ av _____
(Signatur)

» » _____ » » 19 _____ » _____
(Signatur)

» » _____ » » 19 _____ » _____
(Signatur)

» » _____ » » 19 _____ » _____
(Signatur)

» » _____ » » 19 _____ » _____
(Signatur)

» » _____ » » 19 _____ » _____
(Signatur)

» » _____ » » 19 _____ » _____
(Signatur)

» » _____ » » 19 _____ » _____
(Signatur)

» » _____ » » 19 _____ » _____
(Signatur)

» » _____ » » 19 _____ » _____
(Signatur)

» » _____ » » 19 _____ » _____
(Signatur)

» » _____ » » 19 _____ » _____
(Signatur)

» » _____ » » 19 _____ » _____
(Signatur)

» » _____ » » 19 _____ » _____
(Signatur)

» » _____ » » 19 _____ » _____
(Signatur)

*Bil 1 till luftskyddsplan.***Förteckning över bilagor till luftskyddsplan.**

(Bilaga, för vilken tryckt blankett finnes inrättad, är angiven med *kursiv* stil.
Bilagor, som icke erfordras, strykas. Bilagor, som erfordras utöver de
i tryck angivna, påföras.)

- | | | |
|--------|-------|---|
| Bilaga | 1. | <i>Denna förteckning.</i> |
| » | 2. | <i>Minneslista.</i> |
| » | 3 a) | <i>PM angående organisering av luftskyddscentral.</i> |
| » | b) | <i>Schematisk anläggningsplankarta.</i> |
| » | c) | <i>Övriga handlingar m m, skrivmateriel o d.</i> |
| » | 4. | <i>Plan för larmstationsalarmering (upprättad av och erhållen från trafiksektionsföreståndare —motsvarande).</i> |
| » | 5. | <i>Luftskyddstjänstens organisation.</i> |
| » | 6. | <i>Personalkort.</i> |
| » | 7. | <i>Liggare över lokalt verkställd utbildning och övning.</i> |
| » | 8. | <i>Ledningens och avdelningars (patrullers) utrustning.</i> |
| » | 9. | <i>Skyddsrum m m.</i> |
| » | 10. | <i>Mörkläggning.</i> |
| » | 11. | <i>Maskering.</i> |
| » | 12. | ----- |
| » | 13. | ----- |
| » | 14 a) | <i>Anslag, instruktioner o d avsedda för trafikanter och personal — tryckta av styrelsen och erhållna genom sf (motsv).¹</i> |
| » | b) | <i>Dito utfärdade av luftskyddsledare (sf—motsv).¹</i> |
| » | 15 a) | <i>Rapportblock o d²</i> |
| » | b) | ----- |
| » | c) | ----- |
| » | 16. | <i>Driftföreskrifter.</i> |
| » | 17. | ----- |
| » | 18. | ----- |
| » | 19. | <i>Samverkan med civilförsvarschef, andra verkskydd eller myndigheter.</i> |
| » | 20. | ----- |
| » | 21. | ----- |
| » | 22. | <i>Planläggning av anordningar och åtgärder, icke upptagna i annan bilaga.</i> |
| » | 23. | ----- |
| » | 24. | ----- |

¹ Ett exemplar såsom bilaga; övriga exemplar förvaras i särskilt omslag.

² Hänföres vid anläggning med luftskyddscentral till bilaga 3 e).



Plats för hemligstämpel

Bil 2 till
luftskyddsplan.

Minneslista
över anskaffning och andra åtgärder enligt luftskyddsplanen.

Anskaffning eller annan åtgärd	Se bil	Verkställes ¹			Anm ²
		snarast	i fredstid	senast vid civilförsvarsberedskap	

¹ Åtgärds angelägenhetsgrad betecknas med siffran »1» i vederbörlig kol.
² Då anskaffning etc utförts, strykes siffran »1» under »Verkställes» och i annkol antecknas datum för verkställighet (och den verkställandes signatur). Då listan omskrives, strykes hela posten.



Plats för hemligstämpel

*Bil 5 till
luftskyddsplan.*

Luftskyddstjänstens organisation.

(Namnuppgifter framgå av personalkorten, bilaga 6.)

Ledare, avdelning (patrull)	Antal befattningar			Uppehållsplats under flyg- larmtillstånd eller anfall	Personalstyrka				Anm
	be- fäl	man- skap	sam- man- lagt		be- fäl	man- skap	sam- man- lagt	förstär- nings- personal	

Bil 6 till luftskyddsplan.

Personalkort.

(Framsida)

1. Tillnamn och samtliga förnamn _____
2. Befattning (titel) _____
3. Födelsedatum _____ 1 _____
4. Civilförsvarsplikt t o m år _____
5. Identitetsnr _____
6. Bostadskommun _____
7. Telefonnr _____
8. Bostads- och postadress _____
9. Överårig — underårig — frikallad — uppskov.
Uppskovsbevis nr _____
10. Tillhör inom luftskyddet _____
11. Gasmaskstorlek nr _____
12. Tillhör inom driftvärnet _____
13. Icke uttagen för annan beredskapsuppgift, nämligen
Uttagen _____
14. Särskild civil eller militär utbildning (utom i civilförsvar) _____

(Baksida)

15. Tidigare genomgången civilförsvarsutbildning _____
16. Civilförsvarsutbildning:

Art	År	Antal tim	Art	År	Antal tim

17. Anteckningar _____

18. Två nära anhöriga:

Namn _____
 Adress _____
 Telefonnr _____

Namn _____
 Adress _____
 Telefonnr _____

Bil 7 till luftskyddsplan.

Liggare över lokalt verkställd utbildning och övning.

År	Utbildning ¹ och övning	Antal timmar	Antal deltagare		Anm
			aktiv personal	förstärkningspersonal	

¹ Här redovisas icke utbildning i konstgjord andning.



Plats för hemligstämpel

Bil 8 till
luftskyddsplan.

Ledningens och avdelningars (patrullers) utrustning.

Utrustning, som är obligatorisk, är nedan kursiverad.

Antal personer ingående i:

Ledningen (ledn) Ordningstjänsten (ordntj)
 Observations- och förbin-
 delsetjänsten (o. och fbtj).. Brandtjänsten (brtj)
 Tekniska tjänsten (ttj) Gasskyddstjänsten (gsktj)
 Sjukvårdstjänsten (sjvtj).....

A. Personlig utrustning.

Utrustning	Enhet	Behov								Till- gång	Brist att fylla	Anm ¹
		ledn	ordn- tj	o. och fbtj	brtj	ttj	gsktj	sjvtj	summa behov			
Armbindel för att utmärka tjänstegren	st											
Ficklampa ²	"											
Första förband ³	"											
Gasmask	"											
inskiva (res)	"											
behållare (res)	"											
ventilhus (res)	"											
Gummistövlar	par											
Indikeringsblock ⁴	block											
Rapportblock	"											
Skyddsglasögon	par											
Skyddskläder	ställ											
Stålhjälms	st											

Anm.

¹ I anm-kol antecknas fulgjord anskaffning enligt brist-kol.

² För gasskyddstjänsten endast till befäl och indikeringspersonal.

³ Minst 2 första förband per person.

⁴ Endast till befäl och ordonnanser.

B. Materielbehov i de olika tjänstegrenarna.

1. Brandtjänst.

Finnes särskild brandkår med särskild utrustning, kan denna utrustning redovisas på tilläggsblad.

A r t	Enhet	Be- hov	Till- gång	Brist att fylla	A n m ¹
<i>Assuransspruta</i>	st				
Blockpump	”				
Brandposthuvud	”				
Brandpostnyckel	”				
<i>Cementskyffel</i> till sandlåda.....	”				
Eldskärm	”				
Fast pump	”				
Grenrör (63 mm)	”				
” till smalslang.....	”				
<i>Hink</i>	”				
<i>Kofot</i>	”				
Koloxidfilter	”				
Kolsyresnösläckare, 20 kg.....	”				
” 10 ”	”				
” 5—8 ”	”				
Kometrör, större (för skumsläckning)	st				
” »Baby» (” ”)	”				
Livlina	”				
Motorspruta ²	”				
” mindre ²	”				
<i>Pikyxa</i>	”				
Pulversläckare, 10 kg	”				
” 7 ”	”				
” 5 ”	”				
<i>Pytspruta</i> (<i>succésspruta</i>).....	”				

¹ I anm-kol antecknas fullgjord anskaffning enligt brist-kol.

² l/min och kg/cm² angivas i anm-kol.

A r t	Enhet	Be- hov	Till- gång	Brist att fylla	A n m ¹
<i>Sandlåda</i> (-påse), fylld ²	st				
Skumhandspruta	”				
Skumväska	l				
Slang, 63 mm	m				
” 51 ”	”				
” smal (väv)	”				
” ” (gummi)	”				
Slangavstängare	st				
Slangbinda	”				
Slanghållare	”				
Slangrulle, större	”				
” mindre	”				
<i>Spade</i>	”				
<i>Spett</i>	”				
Strålrör	”				
<i>Svabb</i>	”				
<i>Såg</i>	”				
Tryckluftskumaggregat	”				
Yxa	”				

¹ I anm-kol antecknas fullgjord anskaffning enligt brist-kol.

² Rymd anges i anm-kol.

2. Teknisk tjänst.

A r t	Enhet	Be- hov	Till- gång	Brist att fylla	A n m ¹
Bräckjärn	st				
Domkraft ²	»				
Hacka (korp)	»				
Hammare	»				
Huggmejsel	»				
Kofot	»				
Lina à 10 m	»				
Plank	»				
Rundvirke	»				
Skruvmejsel	»				
Sliper	»				
Slägga	»				
Spade (skyffel)	»				
Sparre	»				
Spett	»				
Slg	»				
Yxa	»				

¹ I anm-kol antecknas fullgjord anskaffning enligt brist-kol.² Endast på anläggning av kategori I (utom driftcentral).

3. Gasskyddstjänst.

a) Indikerings- och saneringspatruller.

A r t	Enhet	Be- hov	Till- gång	Brist att fylla	A n m ¹
<i>Avspärrningsmateriel (rep e d)</i>	st				
<i>Balja</i>	»				
<i>Blåslampa</i>	»				
<i>Borste med långt skaft</i>	»				
<i>Gaspuder</i> ²	burk				
<i>Gasskyddsdräkt</i> ²	ställ				
<i>Gasskyddsförkläde</i> ²	st				
<i>Gasskyddsväska med innehåll</i>	»				
<i>Gasvarningsanslag</i> ²	»				
<i>Gasvarningsflagga med köpp</i> ²	»				
<i>Gasvarningsflagga med snöre</i> ²	»				
<i>Gummihandskar</i> ²	par				
<i>Gummistövlar</i> ²	»				
<i>Handsignallykta</i>	st				
<i>Hink</i>	»				
<i>Indikeringsköpp</i> ²	»				
<i>Indikeringspapper</i> ²	block				
<i>Indikeringsplattor</i> ²	p				
<i>Indikeringspulver</i> ²	burk				
<i>Kloramin</i> ²	kg				
<i>Klorkalk</i> ²	»				
<i>Kratta</i>	st				
<i>Kvast</i>	»				
<i>Lösningsmedel F 21</i> ²	kg				

¹ I anm-kol antecknas fullgjord anskaffning enligt brist-kol.² Materielen tillhandahålles av civilförsvarsstyrelsen (gaspuder och klorkalk dock icke f n).

A r t	Enhet	Be- hov	Till- gång	Brist att fylla	A n m ¹
<i>Metylalkohol</i> ²	kg				
Pensel	st				
<i>Saneringsspruta</i> ²	»				
Skottkärra	»				
<i>Spade</i> (skovel)	»				

¹ I anm-kol antecknas fullgjord anskaffning enligt brist-kol.
² Materielen tillhandahålles av civilförsvarsstyrelsen (metylalkohol dock icke f n).

b) Hel sats för avgasningsställe.

A r t	Enhet	Mängd	Tillgång	Brist att fylla	A n m ¹
<i>Alkalisk ögonsalva</i>	g	100			
Balja eller hink	st	Efter behov			
<i>Borste, bad-</i>	"	10			
Bänk	"	Efter behov			
<i>Galoscher</i>	par	60			
<i>Handduk (stor)</i>	st	120			
<i>Handfat</i>	"	10			
<i>Handkanna (stor)</i>	"	2			
<i>Indikeringspapper</i>	block	50			
Kloramin	kg	Efter behov			
Lykta	st	"			
Låda för persedlar	"	"			
<i>Natriumbikarbonatlösning 3 %-ig</i>	kg	5			
<i>Nässpolapparat</i>	st	2			
<i>Papperspåse (5 kg)</i>	"	75			
Rep	"	Efter behov			
Saneringssprit	kg	"			
Sjukvårdsmateriel	—	"			
<i>Strumpa</i>	par	60			
Svamp	st	Efter behov			
<i>Säck, gastät</i>	"	5			
<i>Träningsoverall (motsv)</i>	ställ	60			
<i>Trål (såpa)</i>	kg	10			
<i>Ögonsköljglas</i>	st	4			

¹ I anm-kol antecknas fullgjord anskaffning enligt brist-kol.

4. Sjukvårdstjänst.

a) Allmänt.

A r t	Enhet	Be- hov	Till- gång	Brist att fylla	A n m ¹
Bomull	p				
Bår	st				
Fetvadd	p				
Filt	st				
Förbandslåda	"				
Första förband	"				
Gasbinda	"				
Gaskompress	"				
Gummityg	m				
Häftplåster	st				
Mitella	"				
Samaritväska	"				
Säkerhetsnålar	duss				

b) Kompletteringssats till förbandslåda.²

A r t	Enhet	Mängd	Till- gång	Brist att fylla	A n m ¹
Alkalisk ögonsalva	tub	2			
Bikarbonatabletter	st	100			
Garvsyrepunder	g	100			
Kloramintabletter à 1 g	st	100			
Luktlösning I	fl	1			
Luktlösning II	"	1			
Pantocainlösning	g	50			

¹ I anm-kol antecknas fullgjord anskaffning enligt brist-kol.² Utsändes vid beredskapsgrad I från centralförrådet i Örebro.

Bil 9 till
luftskyddsplan.

Skyddsrum m m.
1. Skyddsrum.

Plats för hemligstämpel

Skydds- rum nr	Belägenhet ¹	Slag av skyddsrum	Mått		Rymmer antal personer	Antal luft- renare	Avsett för
			golvyta	rymd			

¹ Skall även framgå av anläggningsplankartan, där sådan finnes.

2. Utrustning.

A r t	Enhet	Behov	Till- gång	Brist att fylla	A n m ¹
<i>Brits för skadade</i>	st				
<i>Förbandsläda</i>	»				
<i>Mugg (glas)</i>	»				
<i>Reservbelysning (Str 11 a, art 19:4)</i>	—				
<i>Sittplats</i>	antal				
<i>Telefonförbindelse</i>	—				
<i>Toalett</i>	st				
<i>Vattenbehållare för dricksvatten</i> ..	»				
<i>Verktyg:</i>					
<i>Kofot</i>	»				
<i>Korp</i>	»				
<i>Spade</i>	»				
<i>Spett</i>	»				
<i>Såg</i>	»				
<i>Yxa</i>	»				

3. Markeringsmateriel.

<i>Skylt</i>	st				
<i>Hänvisningspil</i>	»				
<i>Lampa med blått sken</i>	»				

4. Åtgärder för iordningställande.

¹ I anm-kol antecknas fullgjord anskaffning enligt brist-kol.

Bil 10 till luftskyddsplan.

Mörkläggning.

(Detaljberäkning av erforderlig anskaffning enligt bifogad plan.)

Art och plats	Materiel eller åtgärd	Behov av materiel	Till- gång	Brist att fylla	A n m ¹

¹ I anm-kol antecknas fullgjord anskaffning enligt brist-kol.



Plats för hemligstämpel

Bil 11 till
luftskyddsplan.

Maskering.

Maskering har beslutats enligt nedan.

Byggnad, anläggningsdel eller markparti	Maskeringsåtgärd (enligt bifogad plan)	Maskeringen beräknas utförd	A n m

Bil 19 till luftskyddsplan.

**Samverkan
med civilförsvarschef, andra verkskydd eller myndigheter.**

1. Adress- och telefonförteckning.

Myndighet	(Namn och) adress	Telefonnr
1. Civilförsvarschef		Tjänsterum Bostad
2. Brandchef		Tjänsterum Bostad
3. _____ (annat verkskydd eller myndighet)		Tjänsterum Bostad
4. _____ (annat verkskydd eller myndighet)		Tjänsterum Bostad
5. _____ (annat verkskydd eller myndighet)		Tjänsterum Bostad

2. *Samverkan förberedes* i fredstid genom orientering om egna förhållanden och egna hjälpresurser samt förfrågan om vilken hjälp som vid behov kan påräknas från myndigheten och eventuell överenskommelse därom. Orientering resp förfrågan verkställd (överenskommelse träffad) enligt nedan.

Myndighet	Ungefärlig tidpunkt	Förhandlingarnas ungefärliga innehåll

3. Vid *beredskaps- och krigstillstånd* söker luftskyddsledare ånyo kontakt med civilförsvarschefen (eventuellt annan myndighet och annat verkskydd), orienterar om egen beredskap och anhåller om orientering beträffande den andres hjälpmöjligheter. Orientering verkställd enligt nedan.

Myndighet	Dag	Ömsesidig orienterings innehörd
Civilförsvarschef		
(annat verkskydd eller myndighet)		
(annat verkskydd eller myndighet)		
(annat verkskydd eller myndighet)		
(annat verkskydd eller myndighet)		
(annat verkskydd eller myndighet)		
(annat verkskydd eller myndighet)		
(annat verkskydd eller myndighet)		



Plats för hemligstämpel

*Bil 22 till
luftskyddsplan.***Planläggning****av anordningar och åtgärder, icke upptagna i annan bilaga.****1. Alarmeringsanordningar.**a) *För inre alarmering:*

b) *För anfallslarm:*

2. Observations- och förbindelsetjänst.a) *Telefonförbindelser.*

(Skiss över ur civilförsvars synpunkt viktiga befintliga och projekterade telefonförbindelser. Helledragen blyertslinje = befintlig linje, mindre cirkel med blyerts = befintlig apparat, helledragen röd linje = projekterad linje, mindre röd cirkel = projekterad apparat.)

b) _____

Anm. Instruktion för observationspost, se huvudplanen punkt M.

3. Förebyggande brandskydd.

4. Materielskydd.

5. I övrigt.

ANVISNINGAR FÖR UPPRÄTTANDE AV LUFTSKYDDSPLAN.¹**Allmänt.**

Luftskyddsplanen består av huvudplan (bl Fsbr 55) och bilagor. Huvudplanen utgör huvudsakligen en sammanfattning av planläggningen, medan bilagorna innehålla erforderliga detaljuppgifter. Behovet av bilagor är beroende på anläggningens storlek och andra lokala förhållanden. På en anläggning av kategori I (utom driftcentral) torde i regel samtliga i förteckningen i särtryck 11 a, sid 75 angivna bilagor erfordras, under det att på andra anläggningar vissa bilagor kunna utslutas. Även andra än de sålunda angivna bilagorna kunna erfordras och föras i så fall på lämpligt reservnummer (eventuellt såsom a), b), c) etc under de angivna numren). Bilagorna hemligstämplas, om så anses erforderligt. Förteckning över bilagorna skall ingå som bilaga 1 till luftskyddsplanen.

Planläggnings omfattning m m.

Beträffande planlagda åtgärder (anskaffningar o d) skall såvitt möjligt angivas *när* åtgärden bör vidtagas. Härvid göres skillnad mellan sådan åtgärd som bör utföras snarast, sådan som icke är så brådskande men dock bör utföras i fredstid och sådan som kan uppskjutas till civilförsvarsberedskaps intagande.

Tidsangivning.

Luftskyddsplan skall utarbetas med omsorg och noggrannhet samt med tanke på, att planen skall kunna tillämpas även av annan personal än den som upprättat den eller biträtt därvid.

Utarbetande och förvaring.

Förutom till huvudplanen finnas blanketter till vissa bilagor, nämligen de som ingå i särtryck 11 a, bilaga 3 a (bl Fsbr 55: 1 m fl, där siffran efter kolon anger numret på resp bilaga i förhållande till luftskyddsplanen). Skulle blanketts utrymme visa sig otillräckligt, införas överskjutande text på tillägsblad, som gives samma nr som bilagan.

Av den i blanketterna tryckta texten skall icke tillämpligt överstrykas.

Luftskyddsplanen utskrivs med skrivmaskin eller bläckskrift. Tillfälliga anteckningar för revideringsändamål få dock företagas med blyerts, så även uppgifter som ofta ändras, t ex personalkort (se nedan).

Luftskyddsplanen upprättas i minst 3 ex — ett för luftskyddsledaren (motsvarande), ett för hans sektionsföreståndare (motsvarande) och ett för civilförvarschefen — samt därutöver det antal ex luftskyddsledaren anser behövt för ställföreträdare och annat befäl (eventuellt av vissa delar av planen).

Av anslag, instruktioner o d som tillhöra planläggningen ingår *ett* ex såsom egentlig bilaga till resp luftskyddsplansexemplar, medan de ex som skola anslås, utdelas etc förvaras i särskilt omslag (med påskrift om innehållet) på samma plats som planen.

Luftskyddsplan med bilagor och andra handlingar tillhörande planläggningen skall förvaras på sätt för hemliga handlingar är föreskrivet. Hos platsbefäl, som i fred förvara även andra mobhandlingar, förvaras luftskyddsplanen m m bland dessa.

I fråga om vissa punkter och bilagor lämnas detaljanvisningar nedan.

¹ Närmast avsedda för det fall, att luftskyddsplanen upprättas på fastställda blanketter (Fsbr 55 m fl) enligt str 11 a, bil 3 a. I annat fall gälla anvisningarna i tillämpliga delar.

Huvudplanen.

- Punkt B. Luftskyddscentral med bl a schematisk anläggningsplankarta organiseras i vissa fall enligt närmare anvisningar i särtryck 11 a.
- Punkt D. Här redovisas först alla personer, som i fred tjänstgöra vid anläggningen eller äro bosatta eller ha sin huvudsakliga sysselsättning inom denna. Vid redovisning av under krigstillfälle befintliga måste frånräknas krigstjänstgöringsskyldiga (personal utan uppskov) samt sådana, som enligt vid upprättandet kända förhållanden komma att bortflytta från anläggningen. Med inom anläggningen förlagda avses t ex bevakningspersonal o d.
- Punkt E. Här upptages endast personal, som uttagits för luftskyddet. I första kol redovisas summariskt ledare samt de olika avdelningarna (patrullerna) inom luftskyddstjänsten.
- Exempel på redovisning:

Ledare och avdelningar (patruller)	Antal aktiv personal	Antal förstärkningspersonal	A n m
Ledare	2	—	
Brandtjänst	6	2	
Sjukvårdstjänst	3	—	1 kvinna
Förstärkningspersonal	—	5	1 sjuklig

- Punkt H. Under b) införes i resp kol ett sammandrag av den eldsläckningsmateriel, som finnes (utförligare redovisning i bilaga 8, när sådan utarbetas).
- Punkt N. I den mån särskilda föreskrifter för driften vid »luftfara», »flyglarm» och »anfallsalarm» bedömas erforderliga utfärdas sådana. Åtgärderna kunna bestå i stoppande av vissa maskiner, sänkning av ångtryck o d.
- Punkt P. Därest beträffande anläggningens luftskydd föreligga förhållanden, som icke kunnat redovisas under någon av de andra punkterna och som anses vara av värde att uppmärksamma av luftskyddsledaren, skall anteckning göras härom under denna punkt, t ex brandfara för anläggningen från ved- och kolupplag i närheten.

Bilagorna.

- Bilaga 2. Vid utarbetandet av ny luftskyddsplan kommer det säkerligen att visa sig, att vissa förhållanden eller anordningar måste tillrättaläggas och att viss anskaffning av materiel blir erforderlig. Anteckningar härom sammanföras summariskt på minneslistan, vilken avses vara en ständigt aktuell översikt över läget ur luftskyddssynpunkt. Minneslistan upprättas lämpligen sist. Den hålles aktuell genom anteckningar enligt not 2 i densamma och genom införande av nytillkomna åtgärder.
- Bilaga 4. Bilagan upprättas av och erhålles från trafiksektionsföreståndare (motsvarande).
- Bilaga 5. Bilagan lämnar en mera detaljerad redovisning av de uppgifter, som finnas i punkt E i huvudplanen. Exempel på redovisning:

Ledare, avdelning (patrull)	Antal befattningar			Upphållsplats under flygläroamtill- stånd eller anfall	Personalstyrka				A n n
	be- fäl	man- skap	sam- man- lagt		be- fäl	man- skap	sam- man- lagt	för- stärk- nings- per- sonal	
<i>Ledningen</i>									
Luftskyddsledare	1	—	1	Luftskyddscen- tralen	3	—	3	—	
Expeditionsper- sonal	—	2	2	”	—	6	6	—	
<i>Brandtjänst</i>									
Ledare	1	—	1	Skyddsrum nr 2..	3	—	3	—	
Brandavdelning..	1	8	9	”	3	24	27	5	
Brandpatruller nr 1—3	3	6	9	Skyddsrum nr 1..	9	18	27	5	

Som en befattning angives varje i organisationen ingående befäls- resp manskapspost, oavsett om till densamma personal uttagits för tjänstgöring i flera avlösningar. Sålunda redovisas t ex en grupp, bestående av 5 befattningar, för vilka uttagits en personalstyrka om sammanlagt 10 personer för tjänstgöring i två avlösningar, såsom fem befattningar.

Personalkorten få utskrivras med blyerts. För envar, som tillhör luftskyddet, således även förstärkningspersonal, familjemedlemmar etc, utfärdas kort. Att märka är dock, att vederbörande skall vara disponibel under krig. Vid förflyttning till annan anläggning översändes vederbörigt kort till den nya anläggningen. Vid avgång ur tjänst (av åldersskäl, invaliditet, dödsfall) makuleras kortet. På mindre anläggningar kunna personalkorten förvaras tillsammans med övriga handlingar tillhörande luftskyddsplanen. På större anläggningar böra korten förvaras i särskild kortlåda med ledkort. Kortet förvaras lämpligen avdelningsvis med kortet för ledare och ställföreträdare främst, övriga kort i bokstavsordning därefter.

Av kortet framgår i regel utan närmare förklaring vilka uppgifter som skola ifyllas. Beträffande uppgift 5 meddelas föreskrifter senare i anslutning till beslut om identitetsbrickor. Uppgift 18 avser att bereda möjlighet att under krig lämna meddelanden om skada eller dödsfall, som träffat vederbörande. Såsom en av de anhöriga bör angivas person, som är bosatt på annan ort.

I bilagan föras anteckningar över utbildning och övningar, som lokalt anordnas av luftskyddsledare, egna eller andra instruktörer (brandkårspersonal, samariter o d).

Här skiljes på personlig utrustning och utrustning för varje avdelning etc.

Till grund för beräkningen av den personliga utrustningen bör läggas antalet av den personal, som tilldelats särskilda befattningar eller avdelningar (patruller) inom luftskyddet och som upptagits överst i bilagan (jfr anvisningarna ovan till bilaga 5).

Rubriker, som kunna förekomma i bilagan, äro:

- Innerbelysning
- Ytterbelysning
- Belysning på fartyg
- Belysning på fordon

Bilaga 6.

Bilaga 7.

Bilaga 8.

Bilaga 10.

Arbetsbelysning
Vägledande belysning
Signalljus
Markeringsmålning (på trappstegskanter o d)
Reservmateriel (hur den tillhandahålles m m).

Bilaga 11.

Maskeringsanordningar planläggas och utföras som regel genom bansektionsföreståndares (motsvarande) försorg. Luftskyddsledaren vid sådan anläggning som skall maskeras underrättas om de åtgärder, som vid beredskap skola genomföras och om vem som utför de olika arbetena. Åtgärder, som kunna ifrågakomma, äro:

målning,
grässådd,
mörkgöring av vägar, grusplaner, spår o d med granris,
maskering med attrapper.

Maskeringsarbeten böra i största möjliga utsträckning utföras under fred.

Bilaga 19.

Bilagan ifylles i två etapper. Det förutsättes nämligen, att i fredstid samverkan förberedes med civilförsvarschef, brandchef och möjligen andra närliggande verksskydd, vilka — utöver civilförsvarschefs granskning av luftskyddsplanen — orienteras om luftskyddsförhållandena vid anläggningen, helst vid besök på platsen. I samband med större förändringar inom anläggningen lämnas ny orientering. Vid beredskaps- och krigstillstånd är det nödvändigt att ånyo söka kontakt med dessa myndigheter samt dessutom andra myndigheter, som beräknas kunna få beröring med anläggningens luftskydd. Så långt det är möjligt ifyllas i fredstid adress- och telefonnummer för dessa.

Bilaga 22.

Bilagan är avsedd att innehålla detaljuppgifter om sådana anordningar eller åtgärder, som böra behandlas särskilt, men som i regel icke äro av den omfattning m m, att de böra upptagas var för sig på särskild bilaga. Bilagan avses att vara elastisk, så att dels kan ur densamma uteslutas den eller de uppgifter, som icke äro tillämpliga vid anläggningen, dels kan i bilagan eventuellt införas andra erforderliga uppgifter (jfr anvisningarna ovan till punkt P).

Redovisning sker av såväl befintliga anordningar som av planerade ändringar, förbättringar eller utvidgningar i dessa. Brister hos befintliga anordningar antecknas.

W

Exempel på schematisk anläggningsplankarta.

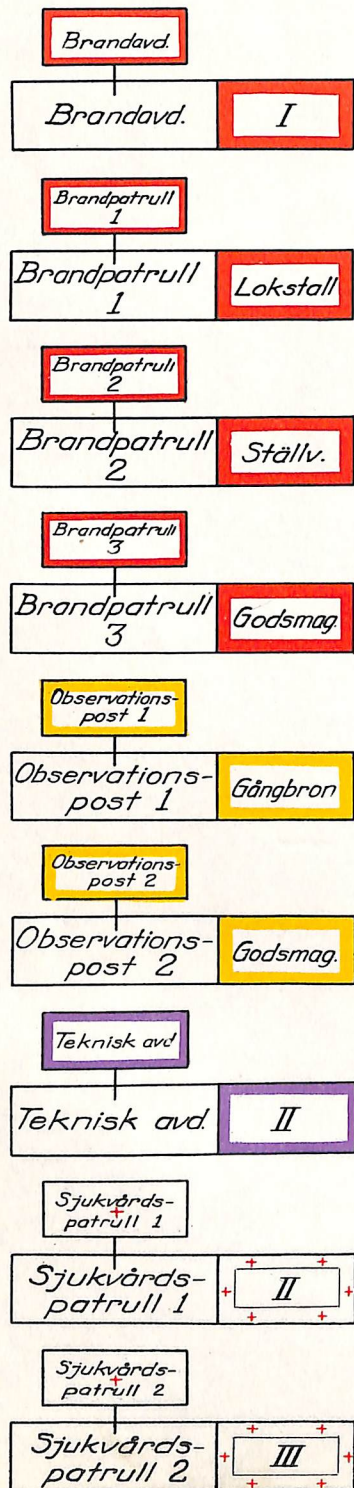

Skademarkeringar:

- = Brand.
- = Spår eller byggnad
- = Starkströmsanläggning
- = Gasbeläggning
- = Jcke briserad bomb.
- = Skadad person
- =
- =
- =

El. fränskiljare. (färgad cirkel)

N:r eller beteckn.	Belägenhet	Gäller för spår mm.
A	Stolpe 10b	1-9
E	" 10a	3-9
L1	" 5	5 (utdragsspår)
L2	" 8	8 (--)
L3	" 10	8-9
L4	" 18	Lokstallsspår.
Z1	" 10b	{ Fränskiljare i förbiledning
Z3	" 10b	{ Värmeanläggningen
Ö	" 10b	{ Fränskiljare i förbiledning
AB 37		{ Fränskiljare i hjälpkraftledning.
AB 38		
BL 1	" 11b	
BL 2	" 11b	

Teckenförklaring:

- ▬ = Skyddsrum.
- = Brandpost.
- ⊗ = Bangårdsbelysning (⊙ = arbetsbelysning)
- ⊗ = Vägledande belysning.
- RS = Rapportställe.
- ⊕ = Förbandsplats.
- ⊙ = Observationspost.
- = Brandpatrulls bev. område.
- (färgad) --- = Högspänningsledning i luft.
- (färgad) --- = Högspänningsledning i jordkabel.

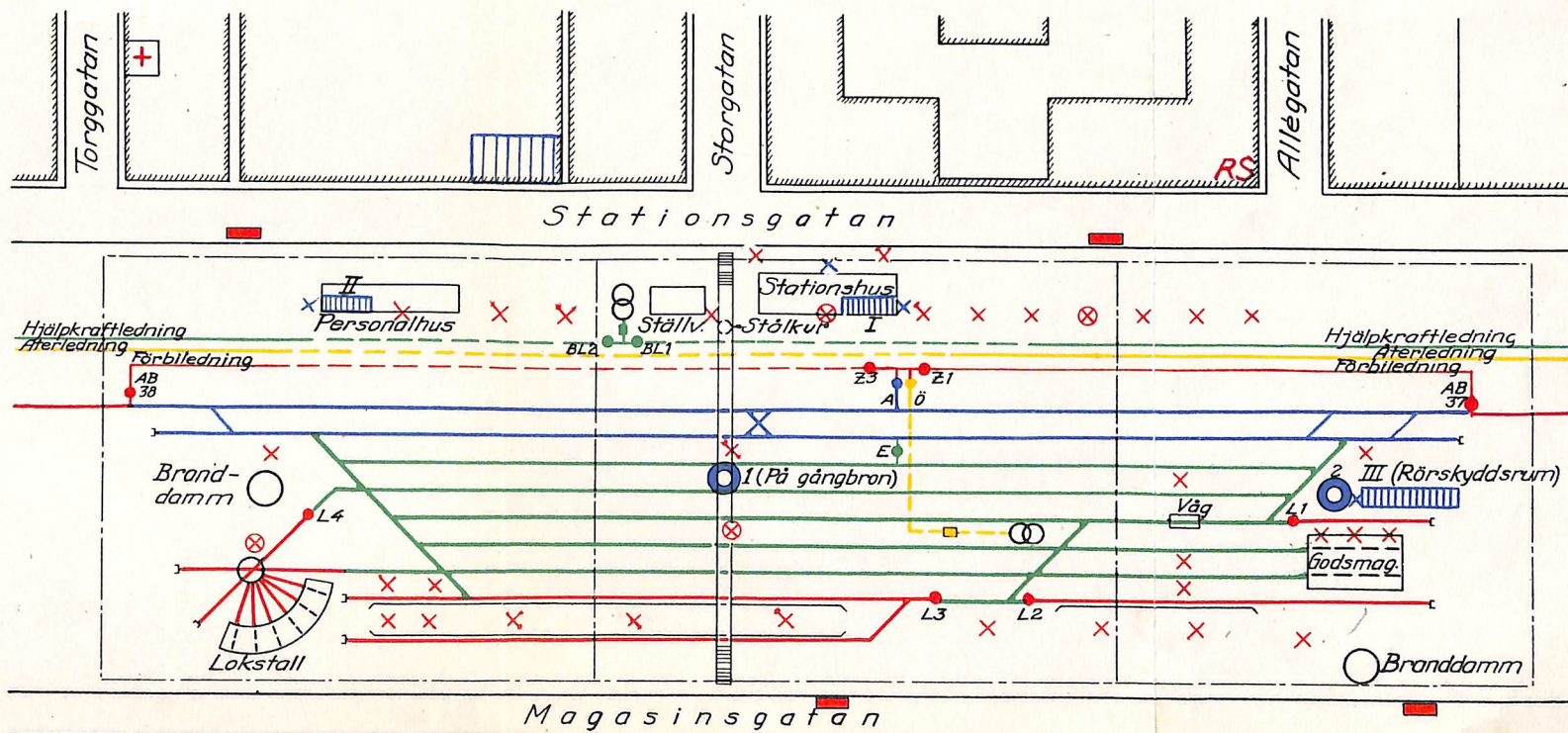

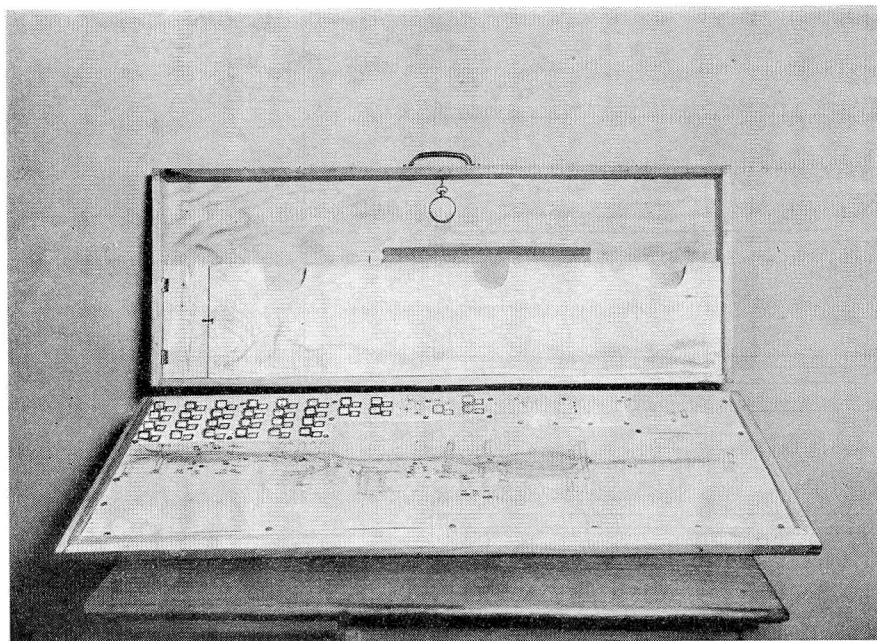
Exempel på anläggningsplankarta med förvaringslåda.

Splitterskydd (sand i trälåda).

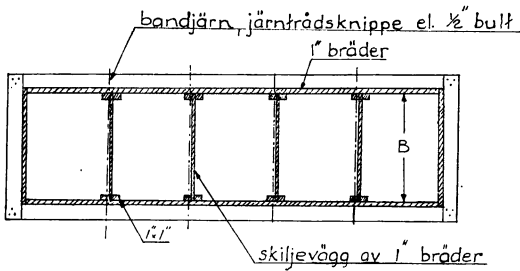
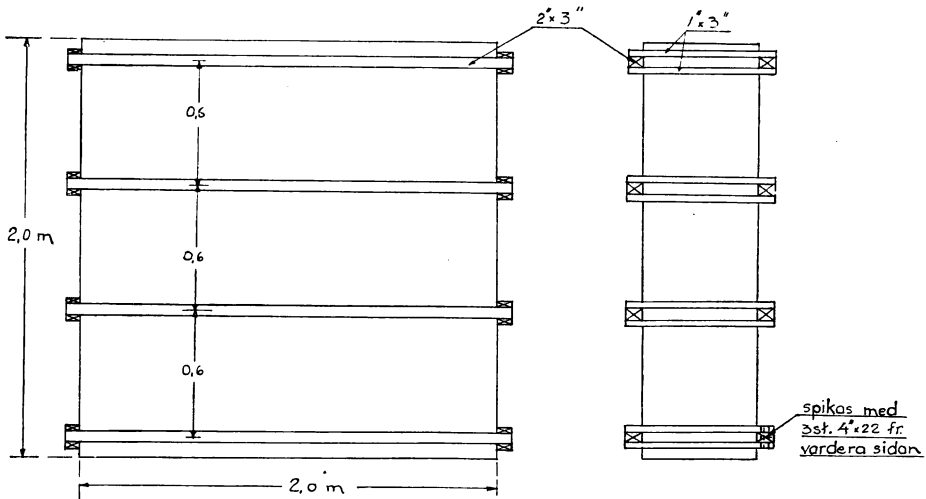

Alternativ	B	Förbindn. mellan reglarna	Anm.
I	70 cm	½ bult med u. läggspl. 5-60%	spontade bräder
II	50 "	bandjárn	
III	25 "	járntrádsknippe	

Exempel på splitterskyddad materiel.

Ställbock.

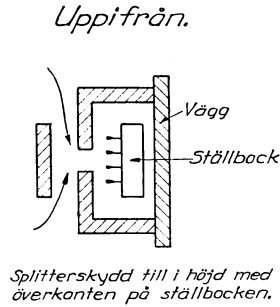
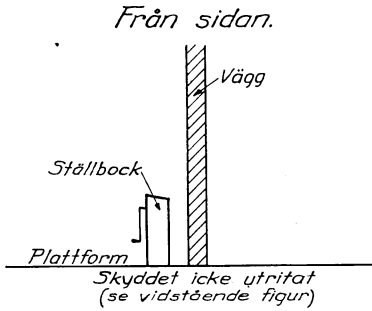

Telefonväxel.

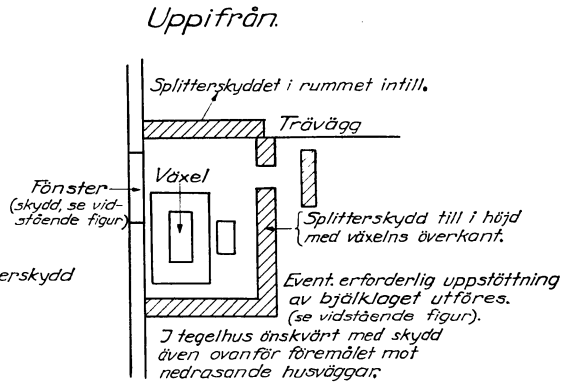
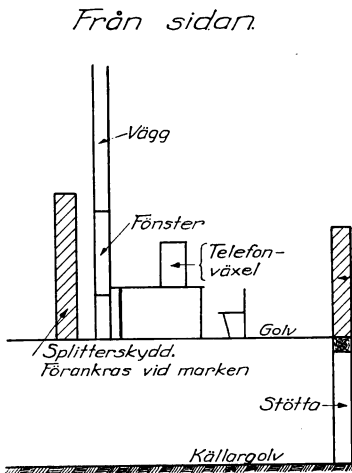

Ställverk.

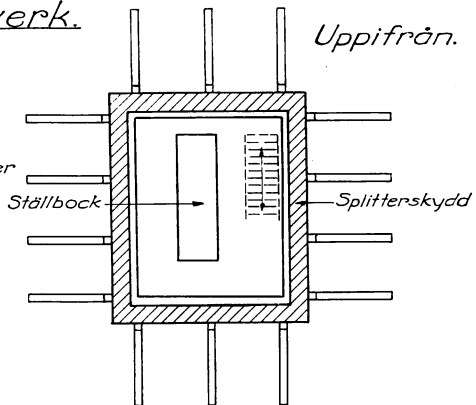
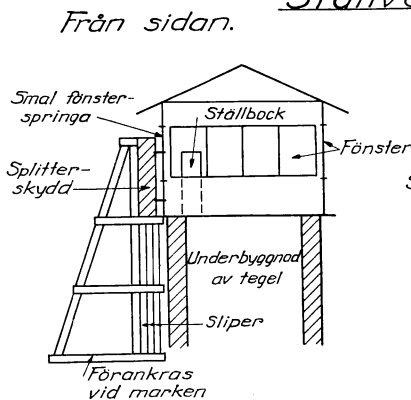

Larmstation

Plan för larmstationsalarmering

Från _____ på telefon nr _____
inkommande *signaler* ■■■■■■■■ (= »flyglarm») resp ■■■ ■■■ ■■■ (= »flyglarm upphör») eller *mundliga meddelanden* »flyglarm» resp »flyglarm upphör» samt från tågledare erhållet meddelande om »beredskapslarm» skola av larmstationen omedelbart meddelas i följande form (jfr str 11):

» **Flyglarm** (resp » **Flyglarm upphör** _____ »
resp » **Beredskapslarm**) _____ »
(Obs. att där en larmstation har att alarmera
flera larmsträckor samtliga dessa uppräknas
i meddelandet.) _____ »

dels till driftplatserna _____

dels till vederbörliga tåg enligt bestämmelserna i str 11,
dels till följande tjänsteställen (tjänstehavare) _____

Larmstationen ^{erhåller} _____ meddelande om »luftfara» (= ■■■■■■■■) resp
_{erhåller icke} »luftfara upphör» (= ■■■■■■■■ ■■■■■■■■ ■■■■■■■■), som ^{omedelbart meddelas}
_{icke meddelas}

till ovan angivna larmmottagare.
(Det icke tillämpliga strykes.)

- Anm. 1.** Vid »luftfara» vidtagas erforderliga *förberedelser* på larmstationen för åtgärderna vid »flyglarm» (jfr str 11).
- Anm. 2.** *Inre* alarmering och andra luftskyddsåtgärder vid larmstationen verkställas enligt därför gällande särskilda planer och föreskrifter.
- Anm. 3.** _____

_____ den / 19_____

Trafikinspektör (trafikföreståndare)

Instruktion för ordningsman i skyddsrum.

1. Ordningsman lyder under luftskyddsledaren vid anläggningen.
2. Ordningsman utser bland den till skyddsrummet vid flyglarm hänvisade personalen ordonnans och lämpligt antal biträden.
3. Ordningsman svarar för att ordning och lugn råda i skyddsrummet. Det åligger honom att uppträda så, att de skyddsrumssökande få tillit till honom. Uppmaningar och tillsägelser skola givas vänligt men bestämt.
4. Ordningsman skall vara fullt förtrogen med alla i skyddsrummet vidtagna anordningar för gastätning, ventilation, lufttrenting (om anordning därför finnes), inredning och utrustning, för gasfångens begagnande samt med möjligheterna för utrymning. Dessutom bör han äga någon kännedom om gasskyddstjänst.
Finnas provisoriska förstärkningsanordningar vidtagna (stöttningsavtaket o d), skall han även göra sig förtrogen med, huru dessa äro avsedda att verka.
5. Vid »flyglarm» gäller för ordningsman följande (utöver anslagna ordningsregler):
 - a) Tillse att personalen hastigt men utan trängsel intager förut anvisade platser i skyddsrummet samt att stockningar vid ingången undvikas.
 - b) Tillse eller misstänkas kunna vara nedgasade, skyndsamt överföras till avgasningsplats (-ställe) eller, om så ej kan ske, avgasas i eller utanför gasfånget, innan de tillåtas inkomma i skyddsrummet.
 - c) Överse alla i punkt 4 antydda anordningar, så att allt befinner sig i gott skick.
 - d) Kontrollera särskilt gastätninganordningarna (luckors tillskruvande m m).
 - e) Tillse att i skyddsrummet installerade anordningar för lufttrenting äro färdiga att omedelbart tagas i bruk (vid handdrift skall avlösning ske efter 15 à 30 minuter).
Om skyddsrummet saknar anordningar för lufttrenting, tillses att öppningar för tillförsel av friskluft och evakuering av förbrukad luft hållas öppna, tills gasfara förmärkes genom luktindikering, då öppningarna skyndsamt stängas.
 - f) Tillse att skyddsrumssökande om möjligt icke stå i direkt beröring med yttervägg (för undvikande av s k vibrationskador).
 - g) Avgiv rapport till luftskyddsledaren, då anledning därtill finnes.
6. Vid »faran över» skall ordningsman göra sig underrättad om eventuellt utfärdade förhållningsorder beträffande avspärrning o d och orientera personalen därom samt, om så anses erforderligt, själv övervaka återgången till arbetsplatserna.
7. Då skyddsrummet varit i bruk, skall ordningsman överse dess inredning och utrustning samt utföra eventuell komplettering, ventilering och städning, så att skyddsrummet utan dröjsmål kan ånyo användas.

8. Ordningsman bör känna till uppehållsplatserna för närmast skyddsrummet förlagda luftskyddsenheter, särskilt med avseende på brand och sjukvård.

Personlig anvisning för ordningsman.

På större anläggningar och då man icke med säkerhet kan förutsätta att skyddsrumssökande äga kännedom om ordningsmannens namn och uppgift bör denne, så snart personalen samlats i skyddsrummet, lämna ungefär följande muntliga meddelande:

»Var vänliga hör upp!

Jag är ordningsman i detta skyddsrum.

Mitt namn är

Jag uppehåller mig vid

Min ställföreträdare är

och han uppehåller sig vid

Vatten finnes

TC finnes

Reservutgången är belägen

Sjukvård lämnas

(Varm dryck ordnas av

(Vid luftreningsaggregatet tjänstgöra

(Var vänliga sitt ned på bänkarna!)

Dessutom bör ordningsmannen genom lugnande samtal, anekdoter, skämt, deklamation o d själv eller med hjälp av andra söka lugna stämningen.

Hysteriska personer behandlas vänligt men bestämt och avlägsnas tillika med övervakare till lämpligt förvaringsrum, om sådant finnes.

LUFTSKYDDSLEDAREN

Instruktion för observationspost.

1. Observationsposts uppgift är att vid »flyglarm» eller på order av luftskyddsledaren ofördröjligen och skyndsammast begiva sig till i punkt 2 angiven uppehållsplats för att därifrån göra iakttagelser angående skadegörelse genom fientlig flygverksamhet samt rapportera vad som iakttages.
2. Observationspostens uppehållsplats är _____

Observationsposten får icke utan order av luftskyddsledaren lämna sin uppehållsplats (jfr dock punkt 5).

3. Rapportering sker till luftskyddsledaren (luftskyddscentralen) samt verkställes snarast efter det en iakttagelse gjorts. Rapporten sändes från telefonapparaten vid, i _____
— genom ordonnans. Rapport upprättas på av luftskyddsledaren erhållen blankett, vilken även följes vid intelefonering.
Rapporten skall vara tydlig och klar samt beträffande skada ange dennas art och plats samt ungefärliga omfattning. Skadeplats anges med korta och klara benämningar på olika byggnader m m inom anläggningen. Rapporten skall endast innehålla egna iakttagelser. Överdrifter undvikas.
4. Observationspost utrustas med stål hjälm, gasmask, ficklampa, rapportblock, blyertspenna samt i mån av tillgång kikare.
5. Vid flyganfall mot anläggningen må skydd tillfälligtvis sökas i _____

LUFTSKYDDSLEDAREN

Fördelningsplan för koloxidfilter med tillbehör.

Station m m	Antal satser	Station m m	Antal satser
<i>I distriktet.</i>		<i>IV distriktet.</i>	
Stockholm C	3	Östersund C	3
" N	3	Storlien	3
" S	3	Ulriksfors	3
Örebro C	3	Ånge	3
" S	3	Bräcke	3
Sala	3	Långsele	3
Uppsala C	3	Storvik	6
Södertälje S	3	Kilafors	3
Hagalunds lokst	3	Bergvik	3
Tomtebodav hvt	6	Bollnäs hvt	9
Örebro "	6	Sundsvall C	3
		Ljusdal	3
		Hudiksvall	3
		Kramfors	3
<i>II distriktet.</i>		<i>V distriktet.</i>	
Göteborg C	6	Luleå	3
Sävenäs lokst	3	Gällivare	3
Fjällbo hvt	3	Kiruna C	6
Herrljunga	3	Boden C	3
Falköping C	3	Storuman	6
Jönköping C	3	Notvikens hvt	3
Töreboda	3	Haparanda	3
Laxå	3		
Kristinehamn	3	<i>VI distriktet.</i>	
Karlstad C	3	Borås C	3
" Ö	3	" hvt	3
Kil	3	Kalmar C	3
Arvika	3	Vänersborg	3
Charlottenberg	3	Karlskrona C	3
Degerfors	3		
Strömtorp	3	<i>VII distriktet.</i>	
Vansbro	6	(Enligt uppgifter, som meddelas senare)	
Mora	3		
Uddevalla C	3	<i>VIII distriktet.</i>	
		Norrköping C	3
<i>III distriktet.</i>		Linköping C	3
Hässleholm	3	Nyköping C	3
Trälleborg C	3	Norsholm	3
Malmö C	3	Norrköpings lokst	3
Lund C	3		
Landskrona	3		
Hälsingborg F	3		
" C	6		
Ängelholm C	3		
Åstorp	3		
Nässjö	6		
Alvesta	3		
Eslöv	3		
Kävlinge	3		
Klippan	3		
Ystad	3		
Malmö hvt	3		

Materielutrustning för indikerings- och saneringsavdelningar.

Materiel m m	Enhet	Indikerings- och saneringsavd på anläggning av kategori I (utom driftcentral)				Indikerings- och saneringspatruller för reparationsbordskapen			
		Avdelningsledare	Indikeringspatrull (1 + 2)	Saneringspatrull (1 + 4)	I platsförråd	Ledare	Indikeringsmanskap (2 man)	Saneringsmanskap (2 man)	Medföres
Avspärningsmateriel (rep o d).....	—	—	—	—	1	—	—	—	1
Bejla.....	st	—	—	—	1	—	—	—	1
Blåslampa.....	”	—	—	—	1	—	—	—	1
Borste med långt skaft.....	”	—	—	—	1	—	—	—	1
Ficklampa.....	”	1	3	—	—	—	—	—	1
Gasmask typ A*.....	”	1	3	5	—	—	—	2	—
Gaspuder*.....	burk	1	3	5	—	—	—	2	—
Gasskyddsdräkt*.....	sats	1	3	5	—	—	—	2	—
Gasskyddsförkläde*.....	st	—	3	—	—	—	—	—	—
Gasskyddsväska med innehåll.....	”	—	—	—	—	—	—	—	—
Gasvarningsanslag*.....	”	—	20	—	—	—	—	—	—
Gasvarningsflagga med köpp*.....	”	—	25	—	—	—	—	—	—
Gasvarningsflagga med snöre*.....	”	—	25	—	—	—	—	—	—
Gasvarningsflagga med snöre*.....	”	—	25	—	—	—	—	—	—
Gummihandskar*.....	par	—	3	5	—	—	—	—	—
Gummistövlar*.....	”	—	3	3	—	—	—	—	—
Handsignallykta.....	st	—	—	5	—	—	—	—	—
Hink.....	”	—	—	—	—	—	—	—	—
Indikeringsköpp*.....	”	1	2	—	—	—	—	—	1
Indikeringspapper*.....	block	2	6	5	—	—	—	—	—
Indikeringsplattor*.....	paket	2	6	—	—	—	—	—	—
Indikeringspulver*.....	burk	—	6	—	—	—	—	—	—
Kloramin*.....	kg	—	—	—	9	—	—	—	6
”.....	”	—	—	—	500	—	—	—	500
Klorkalk*.....	st	—	—	—	2	—	—	—	1
Kratta.....	”	—	—	—	2	—	—	—	2
Kväst.....	”	—	—	—	—	—	—	—	—
Lösningemedel F 21*.....	kg	—	—	—	50	—	—	—	50
Metylalkohol*.....	”	—	—	—	100	—	—	—	75
Pensel.....	st	—	—	—	1	—	—	—	1
Sanerings spruta*.....	”	—	—	—	2	—	—	—	2
Skottkärra.....	”	—	—	—	1	—	—	—	1
Spade (skovel).....	”	—	—	—	—	—	—	—	—

Ann 1. Med * förpräckt materiel tillhandahålles genom civilförsvarsstyrelsen, med undantag tv för gaspuder, klorkalk och metylalkohol.
 Ann 2. Med »Gasskyddsdräkt, sats» avses 1 blus med skärp och 1 par byxor. Gummihandskarna äro av två olika typer; för saneringspersonal avses tjocka tumhandskar, för indikeringspersonal tunna (eventuellt tjocka) fingerhandskar.

Avgasningsmateriel.

Hel sats består av följande materiel.

Materiel	Enhet	Mängd
Alkalisk ögonsalva.....	g	100
Avspärrningsmateriel (rep o d)	st	Efter behov
Balja eller hink	»	»
Borste, bad-	»	10
Bänk.....	»	Efter behov
Galoscher	par	60
Handduk (stor)	st	120
Handfat	»	10
Handkanna (stor).....	»	2
Indikeringspapper.....	block	Efter behov
Kloramin	kg	»
Lykta	st	»
Låda för persedlar	»	»
Natriumbikarbonatlösning 3%-ig.....	kg	5
Nässpolapparat	st	2
Papperspåse (5 kg)	»	75
Saneringssprit	kg	Efter behov
Sjukvårdsmateriel.....	—	»
Strumpa	par	60
Svamp	st	Efter behov
Säck, gastät	»	5
Träningsoverall (motsv)	ställ	60
Tvål (såpa	kg	10
Ögonsköljglas	st	4

Kompletteringssats till förbandslåda.

Varje sats innehåller:

- 2 tuber alkalisk ögonsalva (»Ögonsalva att föras in i ögonspringan vid senapsgasskador efter spolning med bikarbonatlösning»),
 - 100 st bikarbonattabletter,
 - 100 g garvsyrepunder,
 - 100 st kloramintabletter à 1 g,
 - 1 flaska luktlösning I (»Luktlösning I för inandning vid nervretande stridsgas. Några droppar hällas på en kompress; hålles mot näsa och mun»),
 - 1 flaska luktlösning II (»Luktlösning II för inandning vid slemhinne-
retande stridsgas. Några droppar hällas på en kompress; hålles
mot näsa och mun»),
 - 50 g pantocainlösning (»Smärtstillande ögondroppar»).
- Förvaringslådorna förvaras under fred på centralförrådet i Örebro.
Innehållet är beställt hos apoteket Kronan i Göteborg att levereras på
särskild order (beredskapsgrad I).

Exempel på förande av materielbok.

Gasmask, typ A. Behov enligt luftskyddsplan 50 st kompletta.

Datum	Text	Till- komst	Avgång	Behåll- ning	An m
1947					
1/2	Inventeringsbesked			50	
4/3	Kassationsrapport		4	46	Meddelat Ti 4/3
6/6	Förlustrapport.....		2	44	Meddelat Ti 6/6
10/6	Civilförsvarssty rev nr 000	4		48	
1/7	Tillrättakommit	1		49	Meddelat Ti 1/7

Ett upplägg eller del av upplägg för varje materielslag (sats).

Psykrometertabell.

Torra termometern °C	Differens mellan torr och våt termometer																			
	0,5	1,0	1,5	2,0	2,5	3,0	3,5	4,0	4,5	5,0	5,5	6,0	6,5	7,0	7,5	8,0	8,5	9,0	9,5	10,0
-10	84	67	51	35	19															
-9	85	69	54	39	24	9														
-8	86	71	57	43	29	15														
-7	87	73	60	46	33	20	8													
-6	88	74	62	49	38	25	13													
-5	88	76	64	52	41	29	18	7												
-4	89	77	66	55	44	33	23	12												
-3	89	78	68	57	47	37	27	17	8											
-2	90	79	70	60	50	40	31	22	12											
-1	90	81	71	62	53	43	35	26	17	8										
0	91	81	73	64	55	46	38	29	21	13	5									
+ 1	92	83	75	66	58	49	42	33	25	17	10									
+ 2	92	84	76	68	61	52	45	37	29	22	17									
+ 3	93	84	77	70	63	55	48	40	33	26	19	12	5							
+ 4	93	85	78	71	64	57	50	43	36	29	22	16	9							
+ 5	93	86	79	72	66	58	52	45	39	33	26	20	13	7						
+ 6	93	86	80	73	67	60	54	48	41	35	29	24	17	11	5					
+ 7	94	87	81	74	68	62	56	50	44	38	32	26	21	15	10					
+ 8	94	87	81	75	69	63	57	51	46	40	35	29	24	19	14	8				
+ 9	94	88	82	76	70	64	59	53	48	42	37	32	27	22	17	12				
+ 10	94	88	82	77	71	66	60	55	50	44	39	34	29	24	20	15	10	6		
+ 11	94	89	83	78	72	67	61	56	51	46	41	36	32	27	22	18	13	9	5	
+ 12	95	89	84	78	73	68	63	58	53	48	43	39	34	29	25	21	16	12	8	
+ 13	95	89	84	79	74	69	64	59	54	50	45	41	36	32	28	23	19	15	11	7
+ 14	95	90	85	79	75	70	65	60	56	51	47	42	38	34	30	26	22	18	14	10
+ 15	95	90	85	80	75	71	66	61	57	53	48	44	40	36	32	27	24	20	16	13
+ 16	95	90	85	81	76	71	67	63	58	54	50	46	42	38	34	30	26	23	19	15
+ 17	95	90	86	81	76	72	68	64	60	55	51	47	43	40	36	32	28	25	21	18
+ 18	95	91	86	82	77	73	69	65	61	57	53	49	45	41	38	34	30	27	23	20
+ 19	95	91	87	82	78	74	70	65	62	58	54	50	46	43	39	36	32	29	26	22
+ 20	96	91	87	83	78	74	70	66	63	59	55	51	48	44	41	37	34	31	28	24
+ 21	96	91	87	83	79	75	71	67	64	60	56	53	49	46	42	39	36	32	29	26
+ 22	96	92	87	83	80	76	72	68	64	61	57	54	50	47	44	40	37	34	31	28
+ 23	96	92	88	84	80	76	72	69	65	62	58	55	52	48	45	42	39	36	33	30
+ 24	96	92	88	84	80	77	73	69	66	62	59	56	53	49	46	43	40	37	34	31
+ 25	96	92	88	84	81	77	74	70	67	63	60	57	54	50	47	44	41	39	36	33
+ 26	96	92	88	85	81	78	74	71	67	64	61	58	54	51	49	46	43	40	37	34
+ 27	96	92	89	85	82	78	75	71	68	65	62	58	56	52	50	47	44	41	38	36
+ 28	96	93	89	85	82	78	75	72	69	65	62	59	56	53	51	48	45	42	40	37
+ 29	96	93	89	86	82	79	76	72	69	66	63	60	57	54	52	49	46	43	41	38
+ 30	96	93	89	86	83	79	76	73	70	67	64	61	58	55	52	50	47	44	42	39

Exempel: Avläst på torra termometern + 10°, på »våta» termometern + 5°. Differensen = 5°. Härav erhålles relativa luftfuktigheten 44 %.

(Framsida)

Meddelande om inskrivning i järnvägsverkskyddet.

Enligt bestämmelserna i 14 § Kungl Maj:ts kungörelse om civilförsvaret vid järnvägarna (SFS nr 561/1948) meddelas härmed, att

(befattning, titel, fullständigt namn)

(bostadsadress)

inskrivits i luftskyddet vid _____
 » för reparationsberedskapen vid _____

(Det icke tillämpliga överstrykes)

(beträffande luftskyddet anläggningens namn, beträffande reparationsberedskapen sektion etc)

såsom

(tjänstgöringens art)

_____ den _____ 19_____

(Luftskyddsledare eller annat uttagande befäl)

Genomläs noga anvisningarna på baksidan!

KVITTO

Undertecknad har denna dag mottagit meddelande om, att jag
 inskrivits i luftskyddet vid _____

» för reparationsberedskapen vid _____

_____ såsom _____

vilket härmed erkännes.

_____ den _____ 19_____

(Baksida)

Det åligger Eder att till luftskyddsledaren (beträffande reparationsberedskap Edert vanliga befäl) anmäla flyttning till annan bostad eller bostadsort, namnbyte och telefonnummer samt annat förhållande, som Ni anser inverka på Eder ålagd civilförvarstjänst, såsom sjukdom o d.

Under högsta civilförvarsberedskap må Ni icke utan medgivande av luftskyddsledaren (befälet) lämna civilförvarsområdet. Detta förbud utgör emellertid icke hinder för den, som har sin arbetsplats eller stadigvarande bostad utom civilförvarsområdet, att, då hans tjänstgöring i civilförsvaret det tillåter, begiva sig till arbetsplatsen eller bostaden.

Då inskrivningen (uttagningen) upphäves, skall detta meddelande omedelbart återställas till luftskyddsledaren (befälet).

Normalplan för allmän utbildning och tjänsteutbildning.

Ämne	Utbildningstid i timmar	
1. <i>Orientering om allmänna civilförsvarets organisation och verksamhet</i>	1	
2. <i>Järnvägsverkskyddet.</i>		
a) Den enskildes åligganden och åtgärder.....	}	
Civilförsvarsplikt		
Civilförsvarsberedskap och beredskapsgrader		
Larmsignaler m m och deras innebörd		2
Skyddsrum och materielskydd		
Mörkläggning		
Rapportering och rapportvägar.....		
Trafikanter och personalens förhållande		
b) Luftskyddstjänst	}	
Ordningstjänst.....		
Brandtjänst		2
Teknisk tjänst.....		
Gasskyddstjänst		
Sjukvårdstjänst		
3. <i>Tillämpningsövningar.</i>	3	
	8	

Detaljansvisningar för allmän utbildning och tjänsteutbildning.

Som undervisningsunderlag användas särtrycken 11 och 11 a samt civilförsvarsstyrelsens (luftskyddsinspektionens) anvisningar i tillämpliga delar.

Tillämpningsövningarna böra omfatta luftskyddets olika enheter i arbete, i första hand brand- och sjukvårdstjänst.

Normalplan för första utbildning av avdelnings- och patrulledare.

Ämne	Utbildningstid i timmar
1. <i>Orientering om allmänna civilförsvaret och SJ driftvärn</i>	2
2. <i>Järnvägsverkskyddet</i>	5
a) Allmän orientering	
b) Ordningstjänst	
c) Observations- och förbindelsetjänst	
d) Brandtjänst	
e) Teknisk tjänst	
f) Gasskyddstjänst	
g) Sjukvårdstjänst	
3. <i>Filmen »Järnvägsluftskyddet»</i>	1
4. <i>Försvarsspel</i>	3
5. <i>Tillämpningsövningar</i>	6
	17

Detaljanvisningar för första utbildning av avdelnings- och patrulledare.

Som undervisningsunderlag användas särtrycken 11 och 11 a samt civilförsvarsstyrelsens (luftskyddsinspektionens) anvisningar i tillämpliga delar. Beträffande SJ driftvärn användes särtryck 10.

Försvarsspelet bör omfatta verksamheten inom luftskyddet vid olika beredskapsgrader (även anfall).

Tillämpningsövningar böra omfatta luftskyddets olika enheter i arbete, i första hand brand- och sjukvårdstjänst.

Normalplan för första utbildning av luftskyddsledare.

Ämne	Utbildningstid i timmar
1. <i>Orientering om Sveriges militärpolitiska läge, nyare stridsmedel och deras verkningar, totalt försvar och SJ driftvärn</i>	2
2. <i>Järnvägsverkskyddet.</i>	
a) Allmän orientering	2
b) Ordningstjänst	} 1
c) Observations- och förbindelsetjänst	
d) Brandtjänst	} 5
e) Teknisk tjänst	
f) Gasskyddstjänst	3
g) Sjukvårdstjänst	4
h) Inskrivning (uttagning) av personal	1
i) Materiel och materiellvård	1
j) Uppgörande m m av luftskyddsplan	1
3. <i>Studiebesök</i>	2
4. <i>Filmen »Järnvägsluftskyddet»</i>	1
5. <i>Försvarsspel</i>	3
6. <i>Diskussion</i>	1
	27

Riktlinjer rörande studiebesök m m.

Ett tillvägagångssätt att bedriva spioneri och förbereda sabotage är att genom studiebesök, genom att anställa sig som arbetare eller genom publikationer o d förskaffa sig kännedom om förhållandena inom en anläggning eller ett arbetsområde. Det är därför nödvändigt att vidtaga vissa kontrollåtgärder o d för att förhindra eller försvåra erhållandet av kunskap och upplysningar om viktigare järnvägsförhållanden.

För att ernå enhetlighet vid behandlingen av hithörande frågor har järnvägsstyrelsen i samråd med berörda myndigheter fastställt följande riktlinjer (kompletterande föreskrifter) att tills vidare gälla.

I. Studiebesök (inbegripet praktikanttjänstgöring) vid järnvägsanläggning.

A. Utlänningar.

1. Praktikantverksamhet bör som regel icke medgivas. Detta gäller även för utlänningar, som studera vid svenska läroanstalter. Här lämnade kontrollföreskrifter för studiebesök skola i tillämpliga delar gälla även för medgiven praktikantverksamhet för utländska medborgare.

2. Studiebesök bör som regel endast beviljas för personal ur järnvägs- eller statsförvaltning. Överenskommelse om studiebesök bör om möjligt vara träffad i förväg mellan styrelsen och vederbörande utländska myndigheter. Besök kan också vara förutanmält genom resp lands härvarande representation. Besökare bör kunna styrka sin identitet.

3. Vid beviljande bör hänsyn tagas till ömsesidigt utbyte. Där så anses önskvärt, kan detta ställas som villkor.

4. Studierna skola så planläggas, att beredskapsförhållanden och områden, som särskilt kunna intressera främmande makt att erhålla inblick i, undvikas, t ex kapacitet på verkstäder, loksiffror, kapacitet på linjer, större lokstationer, större signal- och telefoncentraler, styrkor och utrustning för drifts- och underhållspersonal vid de stationära anläggningarna, tekniska uppgifter beträffande broar o d.

5. Studierna böra förläggas till några enstaka typanläggningar. Härifrån undantagas emellertid sådana som äro av ren beredskapskaraktär. Besök får icke heller göras vid ordinarie driftcentraler i berg.

6. Ciceron skall alltid ställas till förfogande och följa den besökande under hela studietiden. Studier på egen hand få således under inga förhållanden tillåtas inom järnvägsanläggningar.

7. Ciceron skall väljas med synnerlig omsorg, så att verkligt omdömesgill tjänsteman uttages. Den besökande skall i förekommande fall legitimera sig för ciceronen genom att uppvisa pass eller annan legitimationshandling. Ciceronen skall kontrollera, att innehavaren är den person, som handlingen utvisar.

Ciceronen bör vid visningen icke lämna upplysningar om anläggnings motståndsförmåga mot bomber, sprängladdningar o d, han bör icke heller framhålla vilka maskiner m m, som äro känsligast, sinnrikast, dyrbarast eller mest betydelsefulla för vederbörlig anläggning.

Finnes tillgång till broschyr o d av ofarligt slag, bör besökaren tilldelas sådan.

Studiebesökande får icke medföra fotografiapparater. Önskas bilder av anläggning eller detaljer, skall hänvändelse göras till styrelsens försvarsbyrå, som, om så anses lämpligt, ställer lämpliga bilder till förfogande.

Större grupper besökande skola undvikas, enär detta försvårar erforderlig övervakning.

I övrigt bör berörd fackbyrå meddela ciceron de förhållningsorder, som anses erforderliga.

8. Studietiden lämpas efter dels studiernas karaktär, dels den tidsbegränsning, som beror av möjligheten att ställa lämplig ciceron till förfogande.

9. Då undantagsvis längre vistelse för sammanhängande studier på en och samma plats medgivits, bör ciceronen eller annan lämplig övervakare föra dagboksanteckningar över vad som varit föremål för studium, eventuella besök och studieresor till annan plats m m sådant. Av dagbokens anteckningar, vilka delgivas överordnat befäl, skall således vederbörandes verksamhet framgå. Giva anteckningarna anledning till misstanke, att studierna äro täckmantel för spioneri eller olovlig underrättelseverksamhet, skall styrelsens försvarsbyrå och vederbörande polismyndighet snarast underrättas om förhållandet.

10. Till styrelsen inkomna framställningar om praktikantverksamhet och studiebesök böra underställas styrelsens försvarsbyrå och samråd skall alltid ske med sagda byrå, innan besked lämnas till den sökande (de sökande).

Till linjemyndighet inkomna framställningar överlämnas till styrelsens försvarsbyrå, eventuellt med bifogande av gjorda undersökningar. Styrelsens försvarsbyrå svarar sedan för den vidare handläggningen. Styrelsens försvarsbyrå hänskjuter i regel frågan till försvarsstaben, som i förekommande fall samråder med civilförsvarsstyrelsen (bevakningsavdelningen).

11. Där så är möjligt, böra personliga uppgifter om vederbörande införskaffas av handläggande myndighet. Vid behov bör biträde härmed begäras hos styrelsens försvarsbyrå.

12. För medgivna studiebesök meddelas de särskilda föreskrifter för varje särskilt fall, som anses erforderliga.

B. Svenska medborgare.

1. Praktikanter, som hänvisas genom Svenska Industrins Praktisknämnd, böra i den utsträckning sådana kunna beredas plats medgivas praktikantverksamhet. Det åligger emellertid vederbörligt befäl att aktgiva på praktikant, t ex om denne intresserar sig för järnvägsförhållanden, som icke beröra hans praktikanttjänst. Misstänktes praktikant bedriva spioneri eller olovlig underrättelseverksamhet göres omedelbart anmälan härom till vederbörande polismyndighet, varefter beslut om den misstänktes avsked fattas i samråd med polisen. Praktikanter få under inga förhållanden taga del av åtgärder av hemlig natur. Icke heller böra de tillåtas praktisera inom omformar- och transformatorstationer.

2. Studiebesök av skolklasser, föreningar eller organisationer böra medgivas, då besöken utgöra ett led i reklamen för ökad förståelse för järnvägarna och för ökad person- och godstrafik. Sådant besök bör som regel omfatta arbetet inom en station och skall företagas under sakkunnig ledning och under betryggande former.

II. Meddelande av uppgifter om järnvägarna m m.

1. Offentliga publikationer, avsedda att inrymma uppgifter om eller bilder av omformar- eller transformatorstationer, verkstäder, större ställverk, broar eller andra vitala järnvägsanläggningar, böra icke tryckas utan att dessförinnan ha underställts styrelsen, varvid det åligger vederbörlig byrå övervaka, att ur försvarssynpunkt nödig sekretess iakttages. Motsvarande bör även gälla vid publicering av hithörande material i tidningar och tidskrifter o d. Bilder, särskilt flygfotografier, specialkartor, tablåer o d, som bedömas vara begärliga för utomstående, böra icke hänga på väggar i expeditionslokaler. Vid behov sökes samråd med styrelsens försvarsbyrå.

2. Utsändningslista för av SJ periodiskt utgivna statistiska uppgifter granskas årligen av styrelsens drifttjänstbyrå i samråd med styrelsens försvarsbyrå. Däremellan förekommande nyutsändning underställes styrelsens drifttjänstbyrå.

3. Förfrågningar (frågeformulär) från utländska myndigheter, internationella ekonomiska organisationer eller privatpersoner rörande förhållanden, vilka ur säkerhets- och andra synpunkter bedömas icke böra komma till utomståendes kännedom, få besvaras endast i den mån begärda uppgifter kunna inhämtas ur officiella statistiska uppgifter. Samråd sökes med styrelsens försvarsbyrå, vilken i tveksamma fall underställer frågan Riksnämnden för ekonomisk försvarsberedskap. Offentlighetsprincipen avser upprättad handling och gäller för övrigt allenast till förmån för svenska medborgare.

I fall då i ett sådant frågeformulär en del frågor anses kunna besvaras och en del icke, skall den frågande hänvisas till att erhålla besked vid ett eventuellt personligt besök i styrelsen.

4. Vid utlåning av offentliga järnvägspublikationer bör det ovan angivna i tillämpliga delar följas. (Jfr str 10.)

5. Offentliga bibliotek hava genom SJ bibliotek underrättats om, huru vid SJ förfares vid utlåning av här nämnda publikationer.

6. I tveksamma fall underställas hithörande frågor styrelsens försvarsbyrå.

Tänk på, att en utlämnad uppgift kan söka sig många vägar till en blivande motståndare.

Kom ihåg, att en fiende med hänsyn till egna intressen kanske föredrager sabotage framför luftanfall samt att sabotage underlättas genom i förväg inhämtade detaljuppgifter.

III. Anställande av utländsk arbetskraft vid järnvägarna.

1. Utländska medborgare anställas principiellt icke vid järnvägarna. Undantag göres endast för verkligt framstående specialister och då först sedan samråd ägt rum med Statens Utlänningskommission.

2. Sådant samråd verkställs av byråchefen, kanslibyrån, beträffande anställning vid styrelsens byråer och kontor, av överdirektören beträffande ban-, maskin- och trafikavdelningarna, av förrådsdirektören beträffande förrådsavdelningen och av verkstadsdirektören beträffande huvudverkstäderna.

3. Framställning i berört avseende till ovan nämnda tjänstehavare skall innehålla uppgift om utlänningens namn, yrke eller titel, födelse-tid, födelseort, nationalitet och hemort ävensom anställningens art. Utlänningen skall styrka sina uppgifter.

4. Entreprenörer, som utföra arbeten för järnvägs räkning, böra anmodas att icke använda utländsk arbetskraft vid arbete inom viktigare anläggningar. Om så anses lämpligt, kan föreskrift härom intagas i kontraktet. Därest utländsk arbetare måste anlitas av entreprenör, skall denne anmodas underrätta härom. Sådan arbetare bör ägnas särskild uppmärksamhet.

Blankett (bl Fsbr 60) resp formulär för dispens från fotograferingsförbud.

A. Dispens meddelad av styrelsens försvarsbyrå.

<p>KUNGL JÄRNVÄGSSTYRELSEN Försvarsbyrån</p> <p style="margin-top: 20px;">DISPENS från gällande fotograferingsförbud.</p> <hr/> <p style="text-align: center;">Titel och namn</p> <p>hos _____</p> <p>äger att den _____ under iakttagande av vad på omstående sida anges verkställa fotografering filmning annan avbildning vid/av/i _____</p> <hr/> <hr/> <p style="text-align: center;">Stockholm den ____/____ 19____</p> <p style="text-align: center;">KUNGL JÄRNVÄGSSTYRELSEN</p> <hr/> <p style="text-align: center;">Byråchef</p> <p>Återställes till försvarsbyrån senast den ____/____ 19____</p> <p>Bl Fsbr 60 Vänd!</p>
--

Text på baksidan:

1. Denna dispens är personlig, får icke överlätas och skall förvaras på ett betryggande sätt.
2. Dispensen skall på anfordran av vederbörande personal uppvisas.
3. Fotografering etc får — om detta icke är i dispensen särskilt medgivet — icke avse att giva överblick över stationsområde eller vitala järnvägsanläggningar, såsom driftcentraler, ställverk, broar eller andra konstbyggnader, och får ej heller — utan nyssnämnt medgivande — avse järnvägsvagnar uppenbarligen lastade med krigsmateriel, såsom kanoner, stridsvagnar eller specialfordon.
4. Upptagen film, bild etc skall omedelbart efter framkallningen och före ev publicering uppvisas för byråchefen vid Kungl Järnvägsstyrelsens försvarsbyrå för godkännande.
5. Av varje upptagen film (bild) skall en kopia överlämnas till Kungl Järnvägsstyrelsens reklamavdelning.
6. För tillträde till järnvägsområde (intilliggande förbjudet område), som icke är upplåtet för allmänheten, erfordras särskilt tillstånd av vederbörande järnvägsmyndighet.

**B. Dispens meddelad av visst platsbefäl
för pressfotograf (yrkesfotograf).¹**

Formulär 1.

Undertecknad, som erhållit tillfällig dispens från gällande fotograferingsförbud vid järnvägarna och är medveten om att fotograferingen icke får avse att ge överblick över stationsområde eller vitala järnvägsanläggningar, såsom driftcentraler, ställverk, broar eller andra konstbyggnader, och ej heller får avse järnvägsvagnar uppenbarligen lastade med krigsmateriel, såsom kanoner, stridsvagnar eller specialfordon, förbinder sig härmed att låta järnvägsmyndighet granska tagna bilder före deras distribuering eller publicering.

_____ den ____/____ 19____

Tydligt namn och adress

Ann. Granskning av bilderna kan ske endera hos den, som beviljat dispensen, eller ock hos trafikinspektör (trafikföreståndare) på den ort, där framkallningen sker. Finnes trafikinspektör (trafikföreståndare) icke stationerad på denna ort, göres granskningen hos stationsföreståndaren vid närmaste järnvägsstation.

Formulär 2.

Fotograf _____
har utan hinder av gällande fotograferingsförbud erhållit tillstånd att denna dag verkställa fotografering för pressens räkning inom järnvägens område, varom denna handling utgör bevis.

Datumstämpel

Ann. Denna handling är strängt personlig och skall efter fullgjort uppdrag återställas till utställaren.

¹ Blankett finnes icke inrättad utan handlingen utskrivs i förekommande fall på maskin eller för hand.

Anvisningar om utfärdande, registrering, förvaring, redovisning och rekvisition av legitimationshandlingar samt om fotografier till legitimationskort

(i anslutning till legitimationskungörelsen och av statens kriminaltekniska anstalt meddelade anvisningar).

I. Utfärdande.

A. Legitimationskort.

1. Legitimationskort består av två delar, identitetsdelen och passertillståndet. För registrering, kontroll och redovisning m m finnes dessutom en genom perforering från legitimationskortet skild del, stamregister för legitimationskort, som frånskiljes och behålles som register.

2. Kortet utskrivs antingen på skrivmaskin med fullgott färgband eller för hand med normalbläck.

Radering eller ändring av kort får icke förekomma, utan nytt legitimationskort utfärdas om förhållandena så påkalla. Ändring av titeln (tjänsteställning, anställning, uppdrag) och hemvist behöves emellertid i och för sig icke föranleda att nytt legitimationskort utfärdas, om innehavaren icke begär detta och såvida icke kort ändock måste utfärdas av andra skäl.

3. Vid ifyllandet av kortet beaktas följande:

Alla förnamn angivas i rätt ordning enligt åldersbetyg (flyttningsbetyg). Förekommande binamn (= tidigare släktnamn vid namnbyte) böra icke utsättas, om namnbytet skett för så lång tid sedan, att det gamla namnet icke längre är aktuellt och icke heller användes.

Såsom tjänsteställning angives befattningen (anställningens art) vid järnvägen. För att legitimationskortets uppgift om titel (tjänsteställning) skall bliva bestående så lång tid som möjligt bör för tillfällig, extra och extra ordinarie personal deras egenskap därav icke särskilt angivas och uppgifterna »tillf», »e», »aspirant» eller »eo» således icke utsättas på kortet. För liknande befattning i olika lönegrader (iö, bra m fl) bör lönegraden icke angivas.

På raden »Tjänstgör vid (anställd vid)» angives för statens järnvägar avdelningens (tjänsteställets) benämning och driftplatsens namn, t ex »Banavdelningen, Falköping», »Trafikavdelningen, Nässjö», »Huvudverkstaden, Örebro», och för enskild järnväg järnvägens namn och vederbörlig driftplats, t ex »Nora Bergslags järnväg, Karlskoga».

För såväl födelseort som hemvist angives namn på stad eller landskommun, där vederbörande är född resp bosatt.

Signalementet skall endast omfatta längd i centimeter (utan skodon) samt hår- och ögonfärg. Hårfärgen angives såsom ljusblond, mörkblond, brun, röd, svart, gråsprängd eller grå. Sådana uttryck som cendré, kastanjebrunt m m böra undvikas. Ögonfärg angives såsom blå, grå eller brun.

Vid ifyllandet av raderna för tillträdesrätt angives allt efter omständigheterna bansträcka, driftplats, verkstad etc. för vilken passertillståndet (även »särskilt» sådant om icke undantag skall göras) är avsett att gälla, t ex »bansträckan Nässjö—Forserum utom driftcentralen Nässjö», »stationsområdet Mjölby», »Huvudverkstaden Örebro». Tillträdesrätten (giltighetsområdet) bör icke angivas allt för snävt, om detta icke av särskilda skäl anses nödvändigt, så att kort vid vederbörandes förflytt-

ning (beordring) inom sektion (del därav) om möjligt icke skall behöva omskrivas enbart av denna anledning. Då SJ övertager enskild järnväg, behöva korten icke omskrivas enbart därför, om de i övrigt anses kunna gälla. De skola i så fall kompletteras med påskriften: »Statens järnvägar fr o m den .../... 19...» helst med maskinskrift över eller under »Enskilda järnvägar». Icke använda rader (del av rad) för angivande av tillträdesrätt utfyllas på lämpligt sätt, t ex genom »X-ning» o d, så att obehörigt ifyllande efteråt omöjliggöres.

Rätt att medtaga medhjälpare kan, om så anses behövt, angivas på kortet för ledare (befäl) för arbetslag, sällskap o d (antalet angives såvitt möjligt). I annat fall skola orden »Medhjälpare få medtagas på detta kort» strykas.

Giltighetstiden bör göras så lång som möjligt, i regel längsta tillåtna — fem år. Kortare giltighetstid angives endast då anledning finnes förmoda, att behov icke föreligger för nyss nämnda tidslängd. Giltighetstiden bör utgå vid årsskifte. Kort, som utfärdas i samband med årsskifte, dateras den 1/1.

Vid undertecknandet får namnstämpel icke användas.

Det fotografi, som kortet skall vara försett med, framställs på tunt papper och skall efter beskärning omfatta en bröstbild utan huvudbonad en face eller halvprofil i format ej mindre än 24×36 mm och ej större än 32×45 mm. Fotografi mot olämplig bakgrund, t ex löverk, bör undvikas. Det skall vara välliknande och icke retuscherat i märkbar grad. Fotografiet fästes på kortet med effektivt klistringsmedel på sådant sätt, att det icke lossnar (bör ligga i press minst 1 timme).

Tjänstestämpel anbringas med ungefär halva stämpeln på fotografiet (utan att detta blir otydligt) och halva på legitimationskortet. Stämpeln skall lämna fullt läsbart avtryck.

Ifyllandet av rutan »Kontroll av kortet kan ske hos» göres lämpligen medelst en stämpel angivande det tjänsteställe (jämte telefonnummer), där stamregistret till kortet förvaras.

Efter kortets ifyllning kontrolleras, att resp uppgifter i stamregistret och kortet överensstämmer.

Vid utlämnandet av kortet skall innehavaren erinras om att teckna sitt namn på baksidan och anmodas att noggrant genomläsa det erhållna kortet. Vid utlämnandet skall kortet dessutom kvitteras.

Legitimationskort jämte vidsittande passertillstånd tillställs vederbörande i regel under fred. Legitimationskort, som utfärdas enbart för passerrätt vid flyglarm, skola dock vara individuellt utdelade endast under beredskapsgrad I och då sådan skall intagas vid övning.

B. Kompletterande passertillstånd.

1. Kompletterande passertillstånd, som även är försett med en stamregisterdel, ifylles i tillämpliga delar enligt vad ovan sagts om legitimationskort. Därjämte skall det

a) fördes med samma myndighetsbeteckning och nummer som det legitimationskort, vilket det kompletterar (ifylles även i stamregistret),

b) ifråga om passertillstånd för annan person än järnvägspersonal fördes med uppgift på det eller de »särskilda bevakningsföremål» tillståndet innefattar, t ex »bansträckan Flen—Katrineholm inbegripet driftcentralen Sköldinge och lokstallet Katrineholm», »statens järnvägars 11 bansektion inbegripet särskilda bevakningsföremål» och

c) ifråga om annan person än behörig tjänstepersonal fördes med anteckningen »Beträdandet sker på egen risk och eget ansvar».

Giltighetstiden kan vara en annan än legitimationskortets, dock icke längre.

På baksidan skall innehavaren teckna sitt namn.

2. Kompletterande passertillstånd bör komma till användning icke blott vid kortare ombyte av verksamhetsområdet utan även vid längre men till viss tidpunkt bestämd förflyttning eller tjänstgöring på annan ort.

C. Tillträdesbevis vid krig eller krigsfara.

Tillträdesbevis vid krig eller krigsfara, som likaledes är försett med ett stamregister, ifylles i tillämpliga delar enligt vad ovan sagts om legitimationskort. Giltighetstiden bör icke göras längre än som är nödvändigt och bör i varje fall icke sättas längre än till nästa årsskifte. I övrigt beaktas de i blankettens stamregister angivna noterna.

II. Registrering.

Tjänstehavare, som äger utfärda legitimationskort, kompletterande passertillstånd eller tillträdesbevis, för register däröver. Härtill användas stamregisterkorten. De ordnas i alfabetisk följd efter tillnamn. Då så ur kontrollsynpunkt finnes lämpligt, föres även särskild liggare över utfärdade legitimationskort (kompletterande passertillstånd, tillträdesbevis). I sådan liggare införes korten etc i nummerföljd och vid utfärdande av kort införes fullständigt namn på kortinnehavaren vid resp nummer. Då kort makuleras på grund av felskrivning o d, skall detta angivas på stamregisterkorten och i liggaren.

III. Förvaring.

Blankett till legitimationskort, kompletterande passertillstånd och tillträdesbevis ävensom stamregister (liggare) skola förvaras på fullt betryggande sätt, företrädesvis i låst skåp och helst i rum, som icke är tillgängligt för allmänheten eller obehöriga.

IV. Redovisning.

1. Styrelsen har att årsvis i januari till statens kriminaltekniska anstalt lämna redovisning över mottagna, utlämnade, återkallade och makulerade *legitimationskort*.

2. Distriktschef lämnar till styrelsens försvarsbyrå senast den 10 januari redovisning över

- a) antal mottagna legitimationskort; serie och nummer,
- b) antal utfärdade den 31 december redovisningsåret gällande legitimationskort,
- c) antal legitimationskort, som indragits eller upphört att gälla (makulerade),
- d) antal förkomna legitimationskort,
- e) antal på grund av felskrivning, för undervisningsändamål o d makulerade blanketter till legitimationskort och
- f) antal icke använda blanketter till legitimationskort.

3. Sektionsföreståndare (motsvarande) insända dessförinnan motsvarande redovisning till vederbörande distriktschef.

V. Rekvisition.

Blanketter till legitimationskort, kompletterande passertillstånd och tillträdesbevis vid krig eller krigsfara rekvireras hos styrelsens försvars-

byrå tjänstevägen genom distriktschef. Huvudverkstadsföreståndare, förrådsintendent och arbetschefen vid elektrifieringsarbetena rekvirera hos den distriktschef, inom vilkens distrikt anläggningen (del därav) är belägen.

VI. Fotografier till legitimationskort.

1. För att underlätta fotografering och utfärdande av legitimationskort har inrättats en hjälpblankett (SJ bl 99 B). Blanketten ifylles dels av vederbörande tjänsteställe, dels av den, som tilldelas legitimationskort. Vid fotografering medföres hjälpblanketten ifylld. Vid framställning om legitimationskort, som berör styrelsens personal, flera distrikt (järnvägar) eller eljest mera omfattande passerrätt medsändes hjälpblankett framställningen.

2. För förvaring m m av hjälpblankett gäller följande.

a) Hjälpblankett med dubblettkopia av foto anbringad på vederbörlig plats förvaras på det tjänsteställe, där vederbörandes personalakt förvaras och helst i denna. Foto, som icke kommit till användning för legitimationskort, fästes vid hjälpblanketten med klämma o d eller förvaras på annat lämpligt sätt. Vid vederbörandes förflyttning medföljer hjälpblanketten personalakten.

b) Hjälpblankett för personal, som erhållit avsked från järnvägen eller avlidit, makuleras samtidigt med personalakten.

3. För att nedbringa kostnaderna för fotografering, t ex vid nyrekrytering, bör fotograferingen om möjligt äga rum i samband med de psykologiska proven eller eljest när vederbörande samlas på lämplig ort.

Fotografering ombesörjes som regel genom distriktschefs försorg. Negativ och kopior numreras sålunda:

I	distr	inom	nummerserien	150 001—199 999
II	»	»	»	250 001—299 999
III	»	»	»	350 001—399 999
IV	»	»	»	450 001—499 999
V	»	»	»	550 001—599 999
VI	»	»	»	650 001—699 999
VII	»	»	»	750 001—799 999
VIII	»	»	»	850 001—899 999

Negativ insändas till och förvaras hos styrelsens reklamavdelning.

Anvisningar om bärande m m av polisemblem.

1. Polisemblem skall enligt distriktschefs (chefs för enskild järnväg) bestämmande bäras av sådan tjänstehavare vid anläggning, som under krigsförhållanden utför särskild bevakningsuppgift för den inre bevakningen.

2. Polisemblemet må endast bäras under tjänstgöring och i följande ordning, nämligen

a) då beredskapsgrad I är anbefalld, på bröstets vänstra sida synligt utanpå livplagg eller ytterplagg,

b) vid övriga beredskapsgrader, på vänstra sidan av västen eller på livplaggets vänstra insida, så att emblemet genom ett enkelt handgrepp i det döljande plagget hastigt kan framvisas.

3. Polisemblemet må icke bäras utanför de till resp anläggningar hörande förbjudna områdena i andra fall än då detta är nödvändigt för fullgörande av åtgärd, som äger samband med bevakningsuppdraget (förföljande och gripande av misstänkt person).

4. Utlämning av polisemblem skall i varje särskilt fall ske mot kvitto, som förvaras hos den, som utlämnar emblemet. Vid förflyttning av tjänstehavare, som erhållit polisemblem, eller då denne av annan anledning icke längre har sig ålagd bevakningsuppgift, skall emblemet återfordras och kvittot återställas.

5. Såväl utlämnade som icke utlämnade polisemblem skola, då de icke bäras i tjänsten, förvaras inlåsta på betryggande sätt, så att de icke komma i obehörigs besittning. Den, som mottagit polisemblem, är ansvarig för dettas förvaring.

Förlust av polisemblem skall omedelbart anmälas till vederbörligt befäl, som med utredning härom är skyldigt snarast anmäla förlusten till distriktschef (chef för enskild järnväg) och polismyndighet i orten.

6. Vid utlämningen av polisemblem skall mottagaren tillställas ett exemplar av dessa anvisningar.

KUNGL JÄRNVÄGSSTYRELSEN



Plats för hemligstämpel

bs

Förteckning över bevakningsföremål.

Beläget inom	Bevakningsföremål	Längd m	Grupp	Klass			Bevakas av		A n m
				A	B	C	Bevak- nings- polis	Militära förb.	
län									
milo	fo								

Förklarings.

De i kol »Grupp» och »Klass» i omstående tabell angivna beteckningarna ha följande innebörd:

Grupp 1: Anläggning, vars förstöring kan medföra hinder för trafik (drift) av normal omfattning under mer än 6 dygn.
 » 2: » » » » » » 2-6 »
 » 3: » » » » » » c:a 1 »

Klass A: Bevakningsföremål av högsta angelägenhetsgrad.

Undergrupperingen x, y, z innebär en differentiering och till klass Ax ha hänförts de ur bevakningssynpunkt viktiga gaste bevakningsföremålen, till klass Ay och Az de ur bevakningssynpunkt till olika grader mindre viktiga.

» *B:* Bevakningsföremål i angelägenhetsgrad näst efter A.
 » *C:* » » efter A och B.

Obs! Indelningen i grupperna 1, 2, 3 och undergrupperna x, y och z är *interim.*

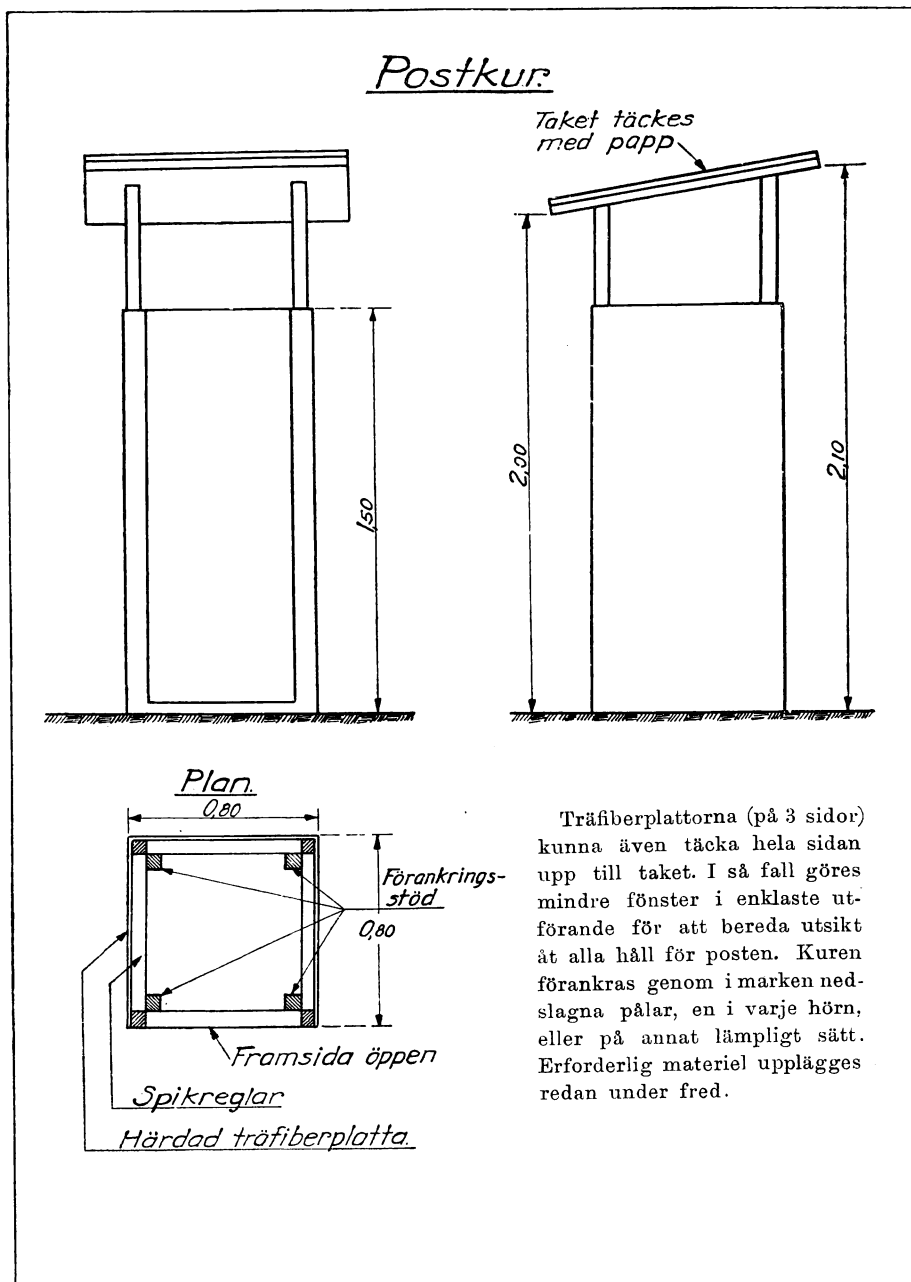
Postkur.

Anvisningar om bevakningspersonalens förhållande till järnvägen och järnvägsverkskyddet.

1. Posts förhållande till järnvägspersonal, som beträder bevakningsområde.

Järnvägspersonal, i uniform eller civil, som ämnar beträda eller färdas över det bevakade området antingen till fots eller på fordon (dressin m m), skall vara försedd med gällande legitimationskort (eventuellt även särskilt passertillstånd). Post skall på i instruktionen föreskrivet sätt stoppa annalkande personer och fordon vid bevakningsområdets gräns. Efter granskning av vederbörandes legitimationshandling tillåtes passering, om handlingen är giltig.

Med personer, som sakna föreskrivna legitimationshandlingar, förfäres på sätt, som postinstruktionen föreskriver.

2. Posts förhållande vid tågs passerande.

Post bör ej stå för nära spåret. Där spåret ligger i kurva, skall han uppehålla sig på innersidan av kurvan. Det åligger post, att, utan åsidosättande av sin bevakningsuppgift, aktgiva på tåget. Iakttages eld i tåget, farlig förskjutning av last, varmgång, fastbromsning, svårartat slag i hjulen, öppen sidodörr på personvagn eller annat, som kan medföra fara för tåg eller resande, skall tåget om möjligt omedelbart stoppas och tågbefälhavaren underrättas. Uppmärksammas icke stoppsignal, skall post tillse, att närmaste (lättast åtkomliga) station snarast underrättas om förhållandet. Samma gäller även beträffande iakttagen, förbjuden fotografering från tåg, dock att tåget då ej skall stoppas.

3. Signalering till tåg.

Post skall vara försedd med handsignallykta eller, därest sådan icke kan tillhandahållas, med ficklampa med kraftigt sken.

Han skall även om så anses lämpligt tilldelas ett antal knalldosor att användas enligt banpersonalens instruktioner.

Tåg stoppas i dagsljus medelst signalgivarens båda armar, sträckta uppåt och förda omväxlande mot och från varandra, i mörker medelst tänd ficklampa förd flera gånger upp och ned eller med rött sken från handsignallykta förd på samma sätt. Tåg stoppas dessutom såväl i dagsljus som i mörker med knalldosor, använda enligt banpersonalens instruktioner.

Signaleringen med armar, handsignallykta och tänd ficklampa skall pågå så länge signalgivaren tror, att signalen kan uppfattas från tåget, eller till dess tåget stannat.

Om tåg måste stoppas på grund av skada på banan (bombskador, rälsbrott, nedfallen kontaktledning o d), skall post snarast möjligt vidtaga åtgärder för att bringa väntat tåg att stanna genom att underrätta närmaste (lättast anträffbara) station, banbefäl eller banpersonal om förhållandet, varjämte eget befäl underrättas. Bevakningspersonalen skall vidare försöka stoppa tåg, som närmar sig det skadade stället. Försedd med knalldosor samt i mörker dessutom med handsignallykta eller ficklampa, begiver sig personalen skyndsamt omkring 900 m åt vartdera hållet om skadestället och utlägger där knalldosor. Märker signal-

givare, innan han uppnått detta avstånd, att fordon nalkas, skall han omedelbart utlägga knalldosor och visa stoppsignal. Om endast en man utför denna signalering, skall denne i första hand utföra signalering mot det håll, varifrån tåget först väntas, samt därefter åt det motsatta hållet.

Bevakningspersonalen bör övas i givande och anordnande av stoppsignal.

4. *Signalförbindelser.*

Lokal telefonförbindelse mellan bevakningsföremål och närmaste driftplats, inkopplad i järnvägens bantelefon, får endast användas för angelägna och viktiga rapporter och samtal i tjänsten.

Ring- eller telefonledning, där sådan finnes anordnad mellan postställe och bevakningschef, användes enligt anvisningar av denne.

Utfärdade instruktioner för dessa samtals- och alarmeringsförbindelserns användning och handhavande skola noggrant följas.

5. *Belysning.*

Anordnad belysning av bevakningsföremål och terrängen framför sådant skall normalt hållas släckt (utom i tunnlar). Den tändes, då anledning anses föreligga att överraskande belysa bevakningsföremålet, del därav eller kringliggande terräng. Närmare föreskrifter utfärdas av vaktchef.

6. *Försiktighetsåtgärder.*

Grävning eller andra arbeten på eller invid banvallen eller inom järnvägens område få icke igångsättas utan banbefälets medgivande. Stor försiktighet skall iakttagas, så att strömförande ledningar icke skadas och personer icke utsätts för fara genom elektrisk ström. På bandelar med elektrisk tågdrift gäller dessutom, att det är förenat med livsfara att med kroppsdela, vattenstråle eller föremål av vad slag det vara må komma högspänningsledningarna närmare än en meter.

7. *Samarbete med anläggningens civilförsvär.*

I den mån det låter sig göra utan eftersättande av bevakningspersonalens egentliga uppgift skall denna deltaga inom anläggningens (bevakningsföremålets) civilförsvär i övriga hänseenden. Härmed avses hjälp t ex ifråga om rapportering av flygverksamhet och inträffade skador, biträde med släckning av brand inom och utom bevakningsområdet samt även medverkan i andra fall, där förhållandena så påkalla, allt efter bevakningschefens bedömande.

Plats för hemligstämpel

Aeskrift till:

Utdrag » :

Översikt över föremålsbevakning m m på

	Klass						Bevakas						Tjllträdesförbud utverkat hos länsstyrelsen avseende område	Föreskrifter rörande skyddstekniska åtgärder (stängsel, alarmering, belysning), ansilag m m
	A			B			C			på med tillfälligt av järnvägspersonal	12	13		
	x	y	z	7	8	9	10	11	14					
1	2	3	4	5	6	7	8	9	10	11	12	13	14	15

Förklaringar.

De i kol 2-6 i omstående tabell angivna beteckningarna ha följande innebörd:

Klass A: Bevakningsföremål av högsta angelägenhetsgrad.

Undergrupperingen x, y, z är en intern differentiering och till klass Ax ha hänförs de ur bevakningssynpunkt viktigaste bevakningsföremålen, till klass Ay och Az de ur bevakningssynpunkt till olika grader mindre viktiga.

” *B:* Bevakningsföremål i angelägenhetsgrad näst efter A.

” *C:* ” ” ” ” ” ” A och B.

Instruktion för järnvägspersonal, som utför bevakning vid bevakningsföremål.

(Bevakningen utföres antingen medelst särskilt avdelade poster eller medelst vid eller i bevakningsföremålet eljest tjänstgörande personal.)

1. Bevakningen skall ske vid i _____
enligt följande närmare föreskrifter.

2. Post skall uppehålla sig vid _____
patrullera oavslutligen över genom mellan _____
_____ och posta för passerande tåg. Av
dubbelpost skall den ene patrullera över genom mellan _____
medan den andre postar vid i _____

3. Posten lyder i bevakningshänseende närmast under _____

4. Eder åligger utöver den vanliga tjänstgöringen
att såvitt möjligt förhindra skadegörelse på bevakningsföremålet eller
fotografering (annan avbildning) därav,
att aktgiva på bevakningsföremålet och området närmast däromkring
ävensom på farkoster och flytande föremål i vattendrag,
att från tillträde till bevakningsföremålet eller dess närhet hindra alla,
vilka icke på anfordran kunna uppvisa giltig legitimationshandling, samt
att om möjligt fasttaga den, som icke åtlyder Eder tillsägelse eller
som förövar eller försöker föröva skadegörelse, verkställer fotografe-
ring o d.

5. Utrustningen skall vara signalflaggor (i mörker handsignallykta),
knalldosor, signalpipa.

6. Vid fara eller om tillsägelse icke åtlydes eller om person fasttagits,
tillkallas hjälp genom rop, signal med pipan, per telefon eller på
annat sätt.

7. Upptäckes skada eller fel inom bevakningsområdet eller inträffar
i övrigt något anmärkningsvärt, göres ofördröjligen anmälan (helst
genom passfri man) till _____

Äventyras trafiksäkerheten genom skadan eller felet, förfares dessutom
enligt föreskrifterna i säkerhetsordningen resp säkerhetsreglementet.

8. Ni får icke avlägsna Eder från poststället bevakningsföremålet,
förrän Ni avlöses, såvida icke Eder tjänstgöring i övrigt så oundgäng-
ligen kräver. Ni skall underrätta den, som avlöser Eder, om vad som i
bevakningshänseende av vikt tilldragit sig under passet.

9. _____

Särskild instruktion för banpersonal.

1. Envar skall i och utom tjänsten iakttaga skärpt uppmärksamhet beträffande faran för skadegörelse på järnvägen. Särskild vaksamhet skall därvid iakttagas beträffande i orten förut icke kända personer, vare sig de äro svenskar eller utlänningar. På obemannad driftplats bör bl a kontrolleras, att obehöriga icke dölja sig i expeditiionslokaler, kurar, uppställda vagnar o d.

2. Vid besiktning, inspektion, förflyttning eller arbete på banan skall uppmärksamhet jämväl ägnas åt broar, tunnlar, signal- och säkerhetsanläggningar, vatten- och kolgivningsställen, elektriska ledningar o d, inbegripet telegrafverkets stolplinjer utmed banan, särskilt om de sålunda angivna anläggningarna icke bevakas av därtill avdelad personal. Tillses skall även, att på telefon- eller telegrafledningarna anordningar icke vidtagas, som möjliggöra ett obehörigt avlyssnande. Under besiktning skall sträckvakt särskilt aktgiva på passerande tåg.

3. Allt misstänkt, iakttagen skadegörelse eller gasbeläggning skall ofördröjligen rapporteras till vederbörande högre befäl, i brådskande fall även direkt till militär- eller polispersonal.

4. Därest personer inom järnvägsområden eller förbjudna områden i omedelbar anslutning därtill göra sig skyldiga till spioneri eller sabotage eller försök eller förberedelse därtill, skola de ställas under särskild uppsikt eller fasttagas samt snarast möjligt överlämnas till närmaste polisman med angivande av anledningen till åtgärden. Saken skall därjämte rapporteras till närmaste järnvägsbefäl.

5. Under beredskaps- och krigsförhållanden är telefonpassning ordnad, så att ban- och ledningsmästare (motsvarande befäl) eller deras ställföreträdare alltid kunna anträffas per telefon.

KUNGL JÄRNVÄGSSTYRELSEN

Instruktion för konduktörspersonal (tågpatrull), som utför tågbevakning.

1. Tågbevakning skall omedelbart anordnas i för allmänheten upplåtna personförande tåg (dock icke tåg för enbart militärtransport) på sträckan _____ enligt följande närmare föreskrifter.

2. I personvagnarna skola under tågets gång i regel alla yttre dörrar och fönster hållas stängda och dörrarna till toaletterna vara låsta, varjämte för kontrollens skull gardin för fönster mellan korridor och kupé icke får vara fördragen och korridorörr utan fönster (även till sov-kupé) icke får vara tillsluten.

På- eller avstigning bör medgivas endast vid resans början eller slut samt på övergångs- eller måltidsstation. Avstigning skall ske utan tidsutdräkt.

Resande får icke tillåtas att under tågets gång uppehålla sig på plattform annat än för passage mellan vagnarna enligt nedan.

Passage mellan vagnarna, tillträde till toalett eller öppnande av vagnsfönster får icke medgivas på sträcka, där viktigare konstbyggnader eller andra anläggningar passeras, således icke på sträckan (orna) _____

Tider, då dylikt är medgivet, meddelas de resande muntligt eller genom meddelanden, som utläggas i vagnarna.

Godsvagn, i vilken djurvårdare o d (utom militär sådan, som färdas under särskilt befäl) medföljer, skall på i denna punkt nämnda sträcka (-or) eller längre hållas låst eller bevakad, eller ock skall vårdare anvisas plats i tågets personvagnar.

3. Tågbefälhavaren är ansvarig för, att ordningsföreskrifterna enligt ovan iakttagas. För biträde vid kontroll härav har han till sitt förfogande övrig på tåget tjänstgörande järnvägspersonal samt eventuellt militär tågpatrull. Den sistnämnda anmäler sig till tjänstgöring om möjligt 30 minuter före tågets avgång (beträffande förtståg 15 minuter). Under sin tjänstgöring på tåget står patrullen under tågbefälhavarens omedelbara befäl. Den har genom sitt militära befäl erhållit del av denna instruktion och skall därutöver under tågtjänstgöringen ställa sig till efter rättelse järnvägsbefällets anvisningar och föreskrifter.

För vagn, använd enbart för militärtransport, som står under särskilt befäl, ansvarar transportbefälet för efterlevnaden av gällande ordningsföreskrifter, så långt militära intressen det kräva.

4. Före tågets avgång från ut- eller övergångsstation till tågbevakningssträcka skall tågbefälhavaren, om tågpatrull medföljer, fördela dennas manskap som poster i vagnarna, nämligen — såvida icke vid tillämpning av fredstidtabell annat av stationsbefälet meddelats — med 1 man till varje 2-axlig och 2 man till varje 4-axlig, för allmänheten upplåten vagn, varvid manskapets nummer och namn samt fördelning i vagnarna (vagnavdelningarna) antecknas. Befinnes det, vid tillämpning av militärtidtabell, att tågpatrullens styrka är otillräcklig, göres omedelbart genom tågklararen hänvändelse till den militära bevakningschefen om bristens fyllande. Fylles icke bristen, äger tågbefälhavaren att i sam-

råd med tågklararen minska antalet patrullkarlar i viss vagn från två till en eller utrymma och låsa vagn (del därav), till vilken patrullmanskaf icke finnes. Han skall meddela posterna de tider, då passage mellan vagnarna, tillträde till toalett och öppnade av vagnsfönster få tillåtas, såvida icke anslag därom finnas i vagnarna. Innan tåget anmäles klart för avgång, skall han förvissa sig om, att posterna intagit sina platser i anvisade vagnar (vagnavdelningar) och att övriga ovan angivna åtgärder i vagnarna äro vidtagna.

5. Under tågets gång skall tågbefälhavaren vid sin passage genom vagnarna kontrollera, att posterna fullgöra sina skyldigheter.

6. Posterna i vagnarna skola ägna oavlätlig uppmärksamhet åt de resande och därför patrullera i korridorerna (vagnavdelningarna). Post skall gentemot resande iakttaga ett hövligt uppträdande men får icke inlåta sig i onödiga samtal med dem. Endast i och för tjänsten nödvändiga meddelanden till de resande få lämnas.

Upptäcket något misstänkt, göres anmälan härom till tågbefälhavaren eller annan tåget medföljande järnvägspersonal snarast möjligt eller vid dennes passage genom vagnen. Misstänkta personer tagas under särskild uppsikt. Vägrar någon efterkomma givna föreskrifter eller låter sig icke varna av upprepade tillsägelser, gäller beträffande bruk av vapnet vad därom är för militär post stadgat.

Utän tågbefälhavarens medgivande får post — utom för fullgörande av sin tjänst — icke lämna anvisad vagn (vagnavdelning).

7. Tågbefälhavaren skall i tågrapporten angiva, om något av vikt i tågbevakningshänseende passerat. Därest någon av tågpatrullens manskap brister i lydnad, påpasslighet eller allmän lämplighet, skall även detta upptagas i tågrapporten.

8. _____

KUNGL JÄRNVÄGSSTYRELSEN

Anvisningar om ianspråktagande m m av motorfordon, som uttagits för järnvägs reparationsberedskap.

I. Uttagning och besiktning m m.

a) Allmänt.

Med »ianspråktagande» förstås enligt kungörelsen om vissa bestämmelser om utnyttjande vid beredskaps- och krigstillstånd av landets motorfordonspark m m att fordon anskaffas eller utnyttjas genom rekvisition, förfogande eller på annat sätt, exempelvis genom köp eller hyresavtal.

För järnvägarnas vidkommande sker ianspråktagande av privat fordon i regel under formen uttagning, vilket innebär, att fordonet genom behörig myndighets försorg uttages (avdelas) för järnvägsräkning men icke övergår i dess ägo. Antages fordonet komma att användas under längre tidrymd eller beräknas fordonet komma att insättas i så hård tjänst, att det väntas komma att väsentligt minska i värde med därav följande ersättningsanspråk, bör överenskommelse träffas med ägaren om inköp av fordonet.

För järnvägarna uttagas fordon för reparationsberedskapens bilkadrar och i dessa ingå såväl SJ egna som privata fordon. Uttagning sker av militärregistret (MR).

b) Uttagning av SJ egna fordon.

Överbefälhavaren fastställer huru många av SJ egna fordon, som MR skall uttaga. Meddelande härom lämnas till styrelsens försvarsbyrå (centralmyndighet — Cm). Försvarsbyrån lämnar sedan vederbörande distriktschef och bansektionsföreståndare (lokalmyndighet — Lm) uppgift på slag av motorfordon (personbil, buss, lastbil) och från vilken SJ billinje (tjänsteställe) fordonet skall tagas samt vilken bilkader det skall tilldelas. Med ledning av uppgiften ombesörjer distriktschef, att fordonet tillföres bilkadern ifråga på tid och plats, som överenskommes med berörd bansektionsföreståndare. U-kort (jfr c) nedan) utfärdas icke för dessa fordon.

c) Uttagning av privata fordon.

För varje privat fordon, som uttages, utfärdas och tillställer MR styrelsens försvarsbyrå uttagningskort, s k U-kort, i 2 exemplar. Det ena U-kortet användes av försvarsbyrån som liggare över bilkadrar. Det andra (med text i brunt) översändes av försvarsbyrån till vederbörande bansektionsföreståndare, åtföljt av stomme till uttagningsbesked och inställelseorder, samt frankerat kuvert med adress »Kungl Järnvägsstyrelsen, Försvarsbyrån, Stockholm». Biltrafikbyrån och distriktschef erhålla avskrift av U-kort. Beträffande enskild järnväg översändas motsvarande handlingar till dess chef. U-korten användas — vid SJ tillsammans med erhållna uppgifter om egna fordon — av biltrafikbyrån, distriktschef och bansektionsföreståndare (motsvarande) som liggare över bilkadrar.

U-kort åtföljande stomme till uttagningsbesked skall av bansektionsföreståndare (motsvarande) fullständigas beträffande plats för in-

ställelse och därefter tillika med det frankerade kuvertet översändas i rekommenderat brev till fordonsägaren. Stomme till inställelseorder behålles tillsvidare av bansektionsföreståndare (motsvarande). Den fullständigas och tillställes fordonsägaren först när fordonet skall tagas i anspråk.

Om fordonet skrotats, ombyggt, förstörts, registrerats i annat län eller försålts, kan fordonets ägare meddela detta genom anteckning härom på uttagningsbeskedet, vilket därefter sändes i det frankerade kuvertet till styrelsens försvarsbyrå. Inkommer från utomstående (ägare, länsstyrelse osv) till bansektionsföreståndare (motsvarande) meddelande om i bilkadrar ingående fordon, skall detta vidaresändas till styrelsens försvarsbyrå eventuellt med eget yttrande. Försvarsbyrån ombesörjer att annat fordon uttages, att erforderliga rättelser göras och att nytt uttagningsbesked och ny inställelseorder utfärdas, allt efter ändringens art.

Meddelande om upphävd uttagning av motorfordon lämnas i särskild skrivelse från styrelsens försvarsbyrå till länsstyrelse (överståthållärsämbetet), distriktschef och bansektionsföreståndare (motsvarande). U-kort och övriga handlingar angående fordonet makuleras. Bansektionsföreståndare underrättar fordonsägaren genom blankett »Meddelande om upphävd uttagning», som bifogas skrivelsen från försvarsbyrån. Ägaren tillställt uttagningsbesked skall makuleras av denne.

Ändring i uppgifterna beträffande uttaget fordon, som icke föranleder upphävande av uttagningen, meddelas likaledes i särskild skrivelse till distriktschef och bansektionsföreståndare (motsvarande). Erforderliga rättelser göras på U-kort från försvarsbyrån.

d) Besiktning av fordon.

Besiktning av privata fordon skall verkställas, dels när fordonet mottages av järnvägen och dels när det återlämnas. Besiktningsprotokoll upprättas i två exemplar, varav det ena avses för fordonsägaren och det andra för järnvägsmyndigheten. Protokollet ligger till grund för bedömning av eventuell ersättningsskyldighet. Erfarenheterna vid övertagande av uttagna motorfordon hava visat den synnerligen stora betydelsen av, att besiktningarna göras noggrant och att besiktningsprotokoll skrives utförligt. Vid hänvändelse till närmaste försvarsområdesbefälhavare eller försvarsbyrån kan förslag till blankett för besiktningsprotokoll erhållas.

Besiktningen bör verkställas i närvaro av motorkunnig person från järnväg och ägaren eller representant för denne. Kan bilbesiktningsman för motorfordon anlitas för besiktningen, bör denne anlitas. Båda parterna teckna på protokollet sitt godkännande av besiktningen. Vid återlämnandet bör om möjligt fordonet besiktigas av samma person som vid mottagandet. Tidigare besiktningsprotokoll skall därvid finnas tillgängligt.

Som regel skall fordonet framföras till inställelseplatsen (besiktningsplatsen) genom ägarens försorg. Om det är lämpligare, att järnvägen hämtar fordonet, bör så göras. Överenskommelse härom träffas i så fall med ägaren. Jämlikt motorfordonsförordningen får fordon, som avförts ur automobilregistret, vid ianspråktagande framföras utan ny registrering. Skatter och försäkringar behöva icke heller vara betalda.

II. Reglering av ersättningsfrågor.

a) Riksvärderingsnämndens hyresbelopp m m.

Riksvärderingsnämnden har fastställt taxa för hyresersättning. Denna taxa avser emellertid ersättning för motorfordon, som tagits i anspråk under högst en månad och gäller icke heller motorfordon som vid ianspråktagandet äro avförda ur automobilregistret. Nämnad taxa upptager följande belopp:

Fordonsslag	Hyresersättning per dag i kronor
Personbil	5—30
Buss	15—55
Lastbil, mindre än 2.5 ton	7—30
» , från 2.5 ton intill 4 ton	10—35
» , 4 ton och däröver	13—40

Av Riksvärderingsnämnden fastställd taxa kan ändras, vilket i så fall meddelas genom SFS.

Överenskommelse om ersättning för förhyrda fordon under andra betingelser (t ex fordon avförda ur automobilregistret) träffas från fall till fall med ägaren.

Bliva parterna icke eniga om ersättningen, kan besiktningsman för motorfordon eller annan av parterna godkänd omdömesgill person anmodas avgiva utlåtande om den ersättning, som bör utgå. Den, som anmodats lämna utlåtandet, är berättigad till ersättning för sitt arbete. Bansektionsföreståndare (motsvarande) och fordonsägaren böra i förväg hava enats om att godtaga sådant utlåtande.

Skulle efter hänvändelse till bilbesiktningsman eller annan enighet ändock icke kunna nås, hänskjuter bansektionsföreståndare (motsvarande) frågan till styrelsens försvarsbyrå, som underställer ärendet Riksvärderingsnämnden. Följande handlingar skola därvid bifogas:

Av ägaren överlämnad räkning (eventuellt bestyrkt avskrift av) avseende de kostnader, vilka skola provas, besiktningsprotokollet vid övertagandet, resp återlämnandet, övriga handlingar, som finnas att bifoga, samt eget yttrande (eventuellt även fordonsägarens).

b) Ersättning för skador.

Järnvägen är ersättningsskyldig för skador, som icke lagligen åvila annan på grund av trafikförsäkring o d. Järnvägen avgör, om skadan skall ersättas kontant eller om fordonet skall repareras genom järnvägens försorg. Ävenså kan ägaren begära ersättning, om fordonet undergår sådan försämring, som ej är att hänföra till normal förslitning. Ägaren skall i båda fallen göra skriftlig framställning, innan fordonet återtagits.

III. Kontrakt.

Om så är möjligt bör frivilligt avtal genom kontrakt i förväg träffas med fordonsägaren. Dyligt kontrakt ersätter icke uttagning, vilken alltid skall äga rum, utan avser endast att från början reglera ersättningsfrågorna.

Kontrakt bör bl a innehålla bestämmelse om tidpunkt och sättet för fordonets överlämning, sättet för fastställande av fordonets värde vid övertagandet, verktygsutrustning, hyresbelopp, betalningsföreskrifter avseende skatter och försäkringar samt överenskommelse rörande ersättning vid skada och onormal förslitning. I kontraktet bör även intagas den bestämmelsen, att när den erlagda hyran överstigit 50 % av fordonets värde, järnvägen skall äga rätt att övertaga fordonet mot erläggande av ett belopp, som motsvarar fordonets värde vid övertagandet med avdrag av erlagd hyra. Förslag till kontrakt kan erhållas efter hänvändelse till styrelsens försvarsbyrå.