

Abb.12,3. Hofsaal-und Schlafwagen. Oesterreichische Staats-und Privatbahnen.- F. Ringhoffer Smichow bei Prag.

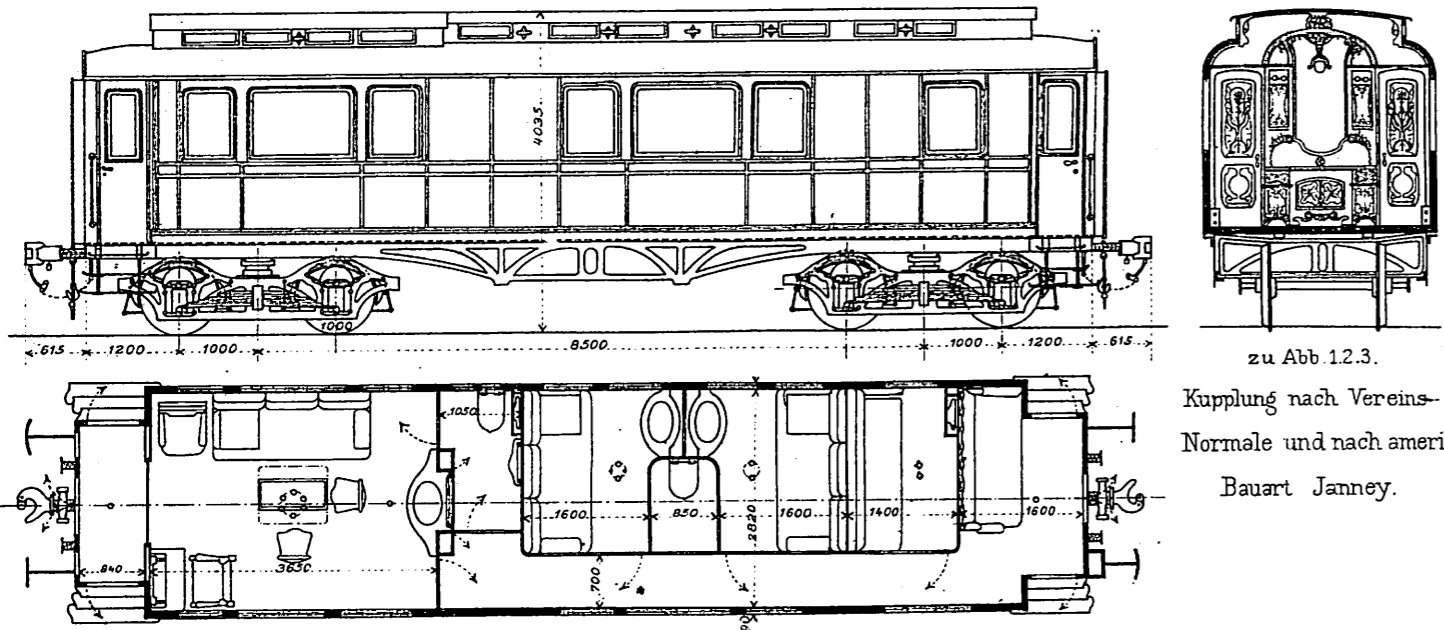

zu Abb 12.3.
Kupplung nach Vereins-
Normale und nach amerik.
Bauart Janney.

Abb.4,5,6. Seitengangwagen I.II.CI. Orientalische Eisenbahnen (Wagenpark des Conventions Zuges).- F. Ringhoffer Smichow bei Prag.

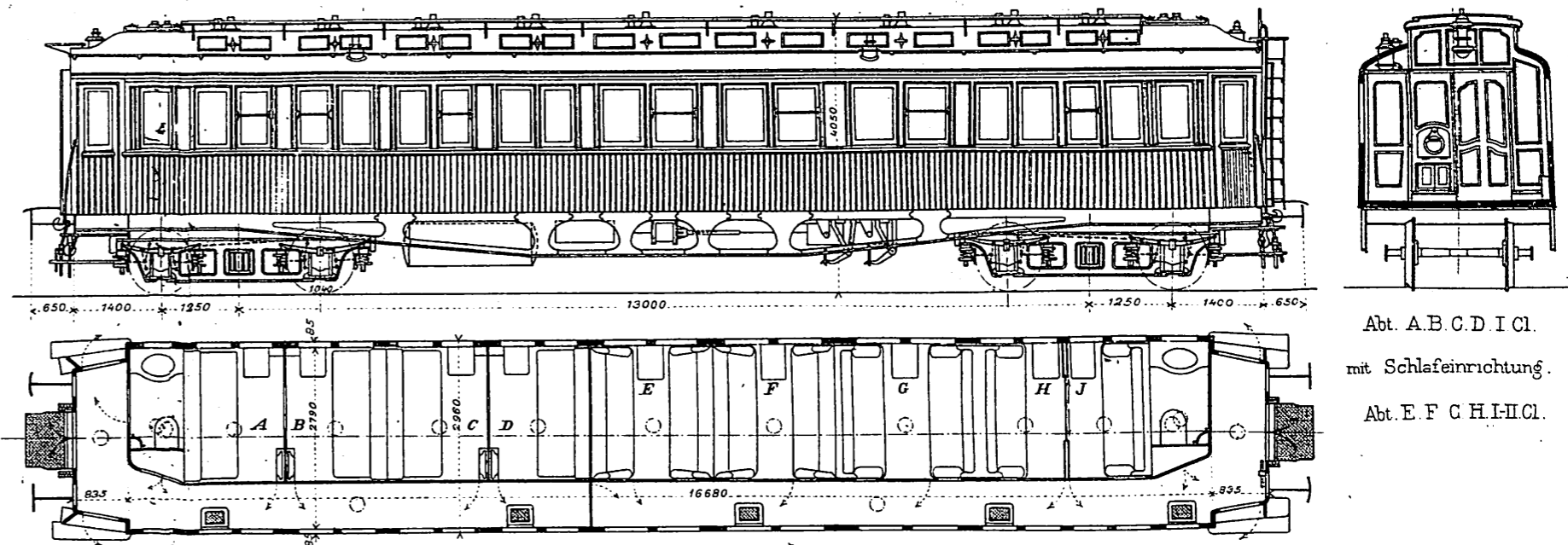

Abt. A B C D I.CI.
mit Schlafeinrichtung.
Abt. E F G H I-II.CI.

Abb.7,8,9. Speisewagen. Cie. Internationale des Wagons Lits.- Officine Meccaniche. S.A. Mailand.

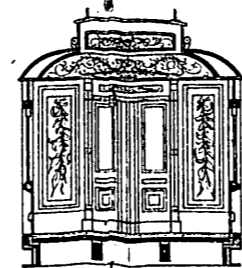
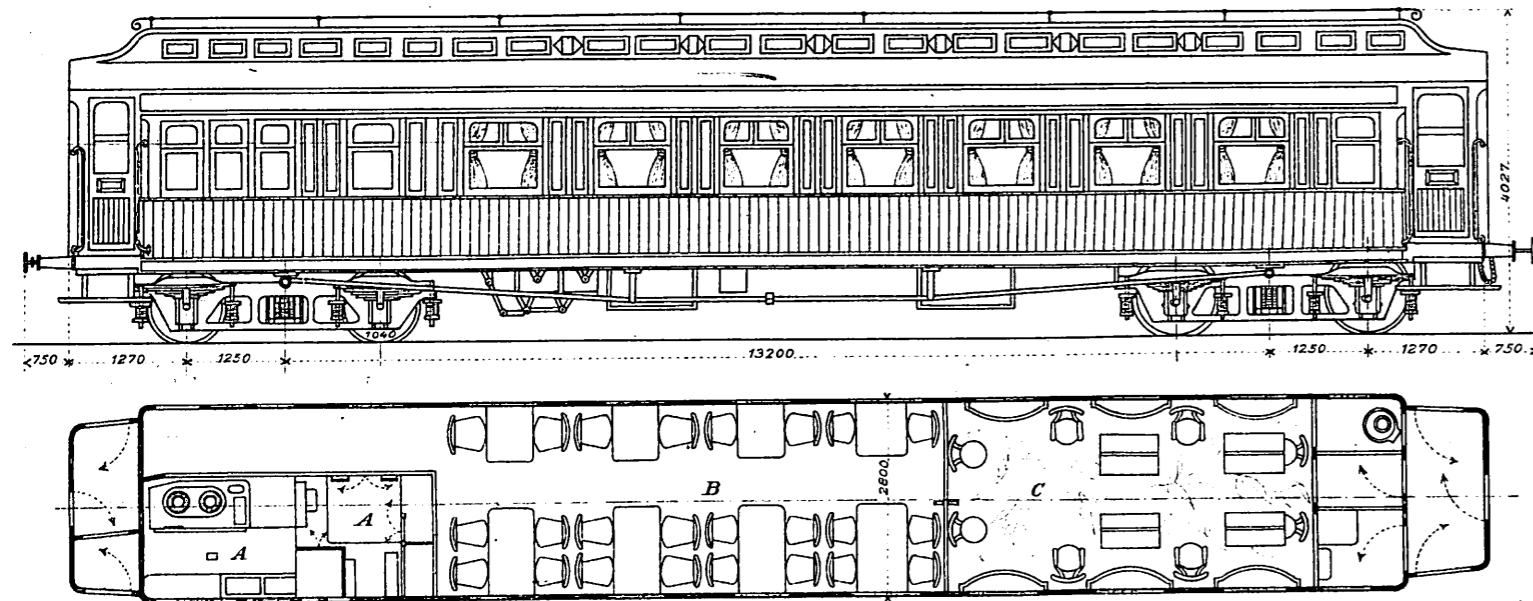

zu Abb. 7,8,9.
AA Küche u. Vorräthe.
B Speiseraum.
C Empfangs- u. Rauchraum.

Abb.9,10. Seitengangwagen m Schlafeinrichtung. I.CI. Cie. Paris -Lyon- Mediterranée.- Chevalier, Paris.



Abb.11,12,13. Seitengangwagen II.CI. Rete Adriatica, Italien.- Officine Meccaniche. S.A. Mailand.



Abb.14,15. Seitengangwagen I.CI. Ch. f. du Nord (Frankreich).- de Dietrich et Cie. Lunéville.

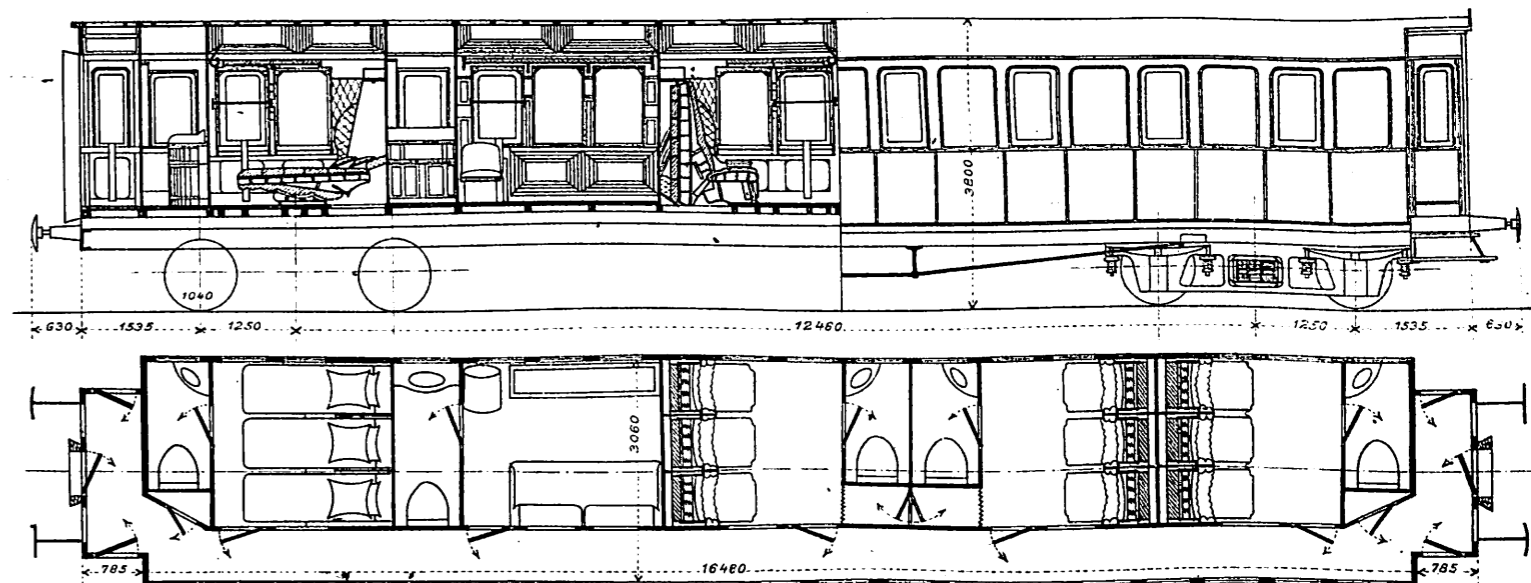

Abb. 1.2.3. Abteilenschlafwagen, Comp. Internationale des Wagons-Lits.- F. Ringhoffer Smichow bei Prag.

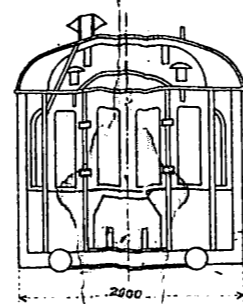
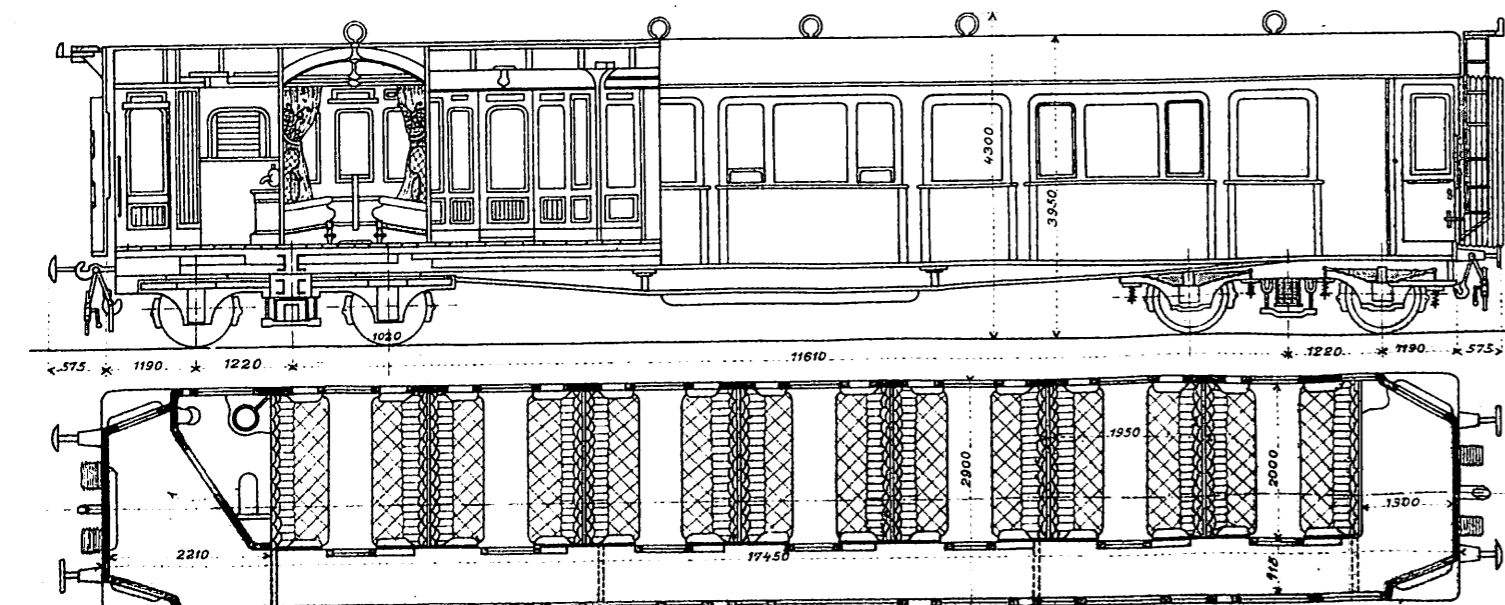

Abb. 4.5. Saalwagen. Kgl. Eisenb. Direction Berlin.- Breslauer A.G. für Eisenbahnwagenbau.

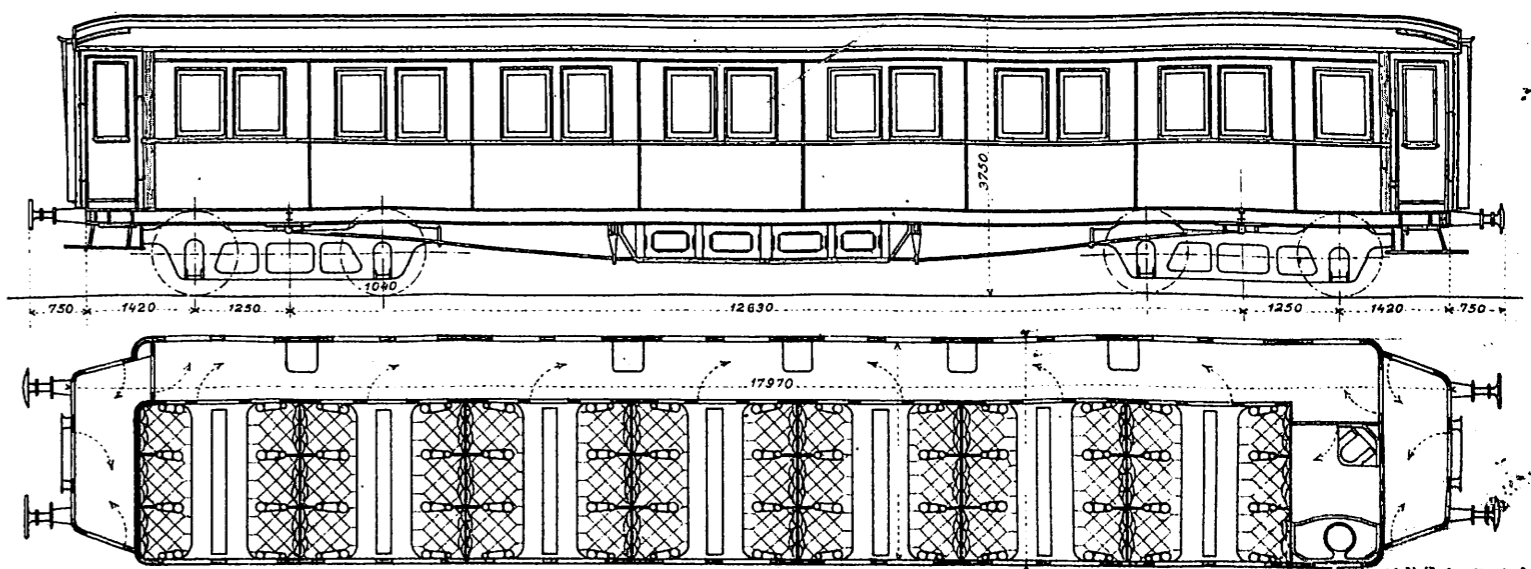

Abb. 6.7. Saalwagen (Ersatz für I.C.I.) Cie. Internationale des Wagons-Lits.-Usine Ragheno, Mecheln, Belgien.

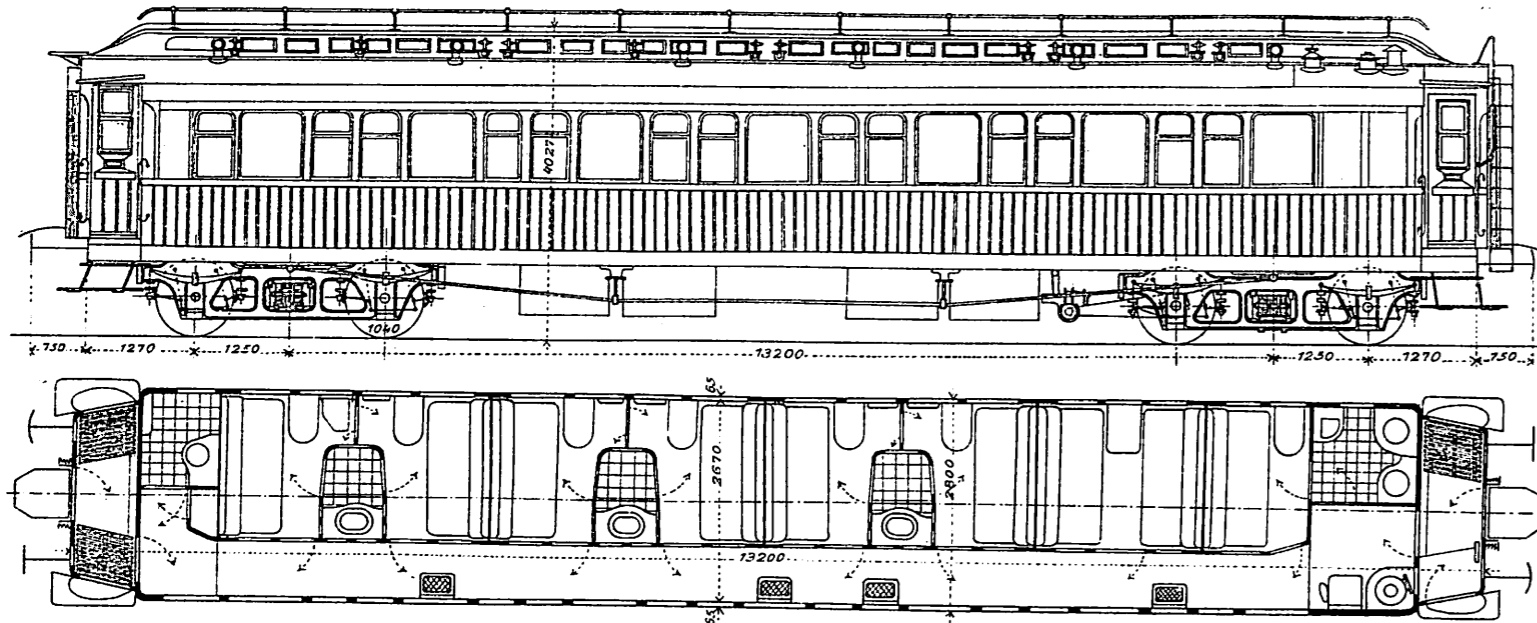

Abb. 8.9.10. Seitengangwagen I.C.I. Rete Adriatica, Italia.-Officine Meccaniche S.A. Mailand.

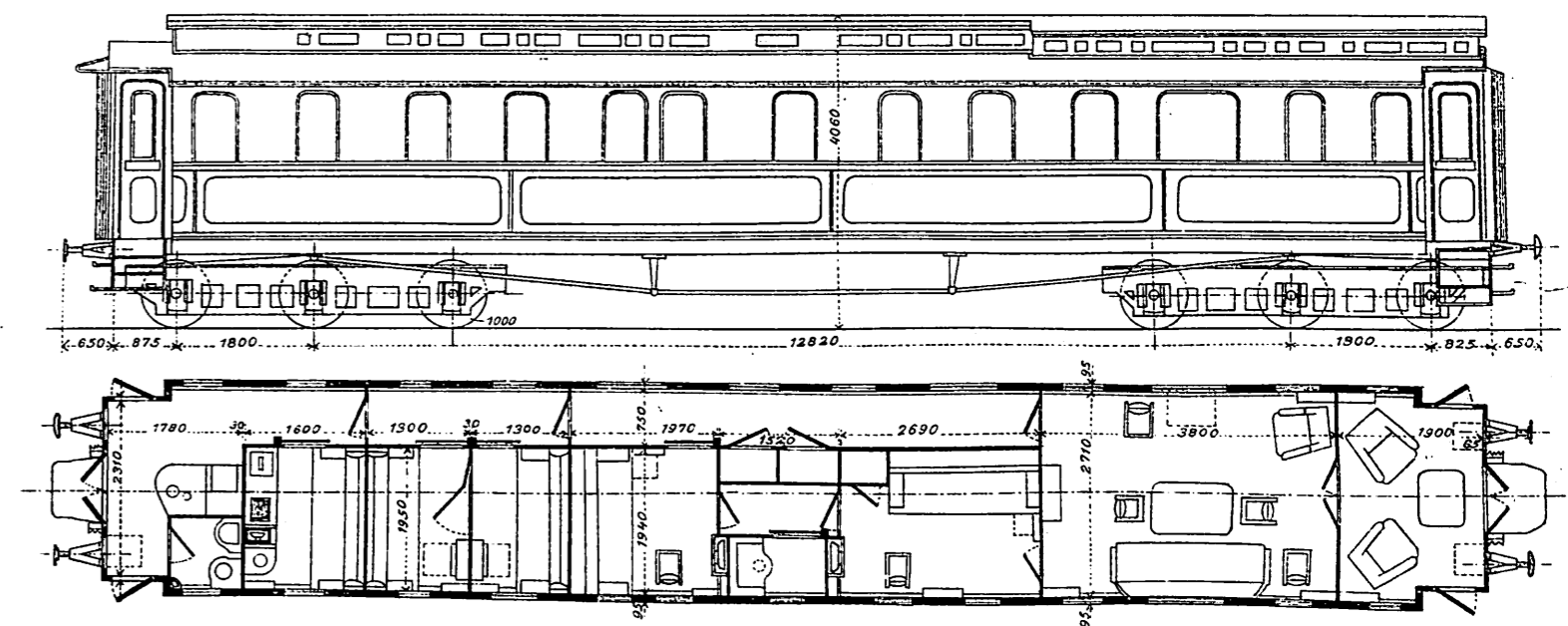

Abb. 11.12.13. Mittelgangwagen I II C.I. Kgl. Eisenbahn Direction Berlin - A.G. Düsseldorfer Eisenbahnbedarf.

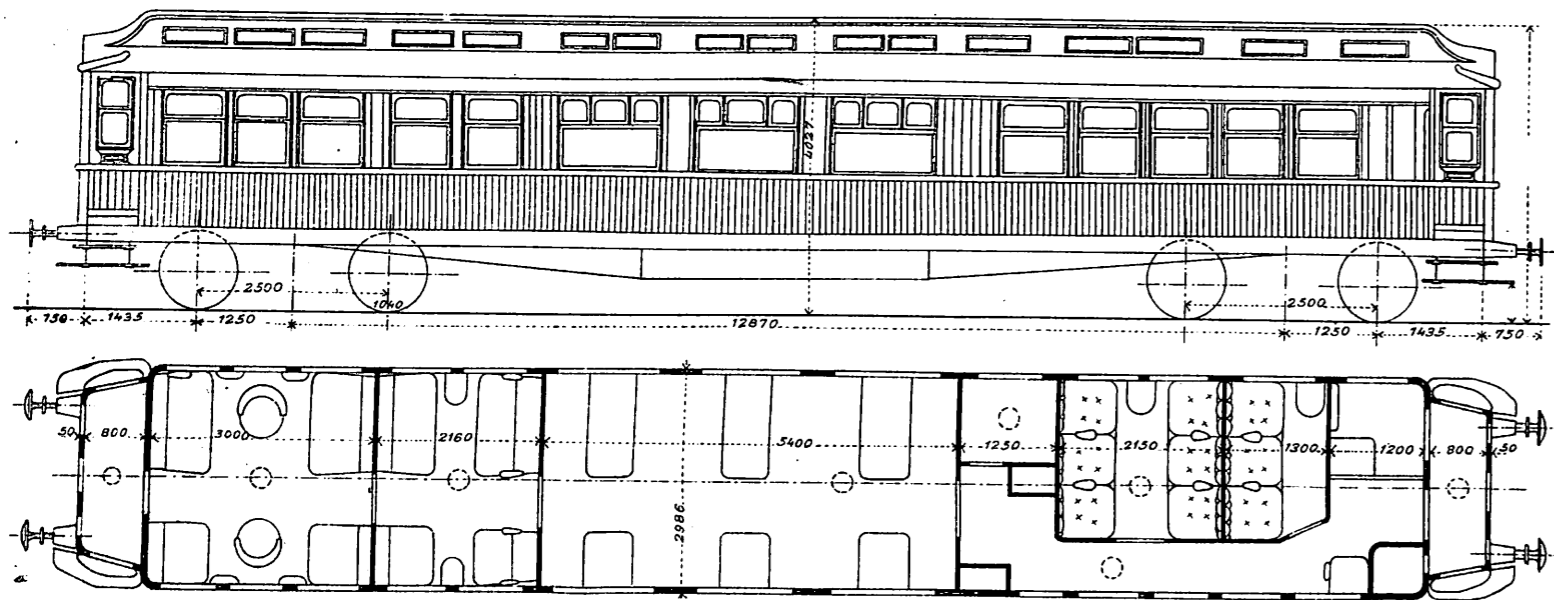

Abb. 14.15. Abteilenschlafwagen. Kgl. Eisenb. Direction Berlin.- Van der Zypen u. Charlier, Cöln, Deutz.

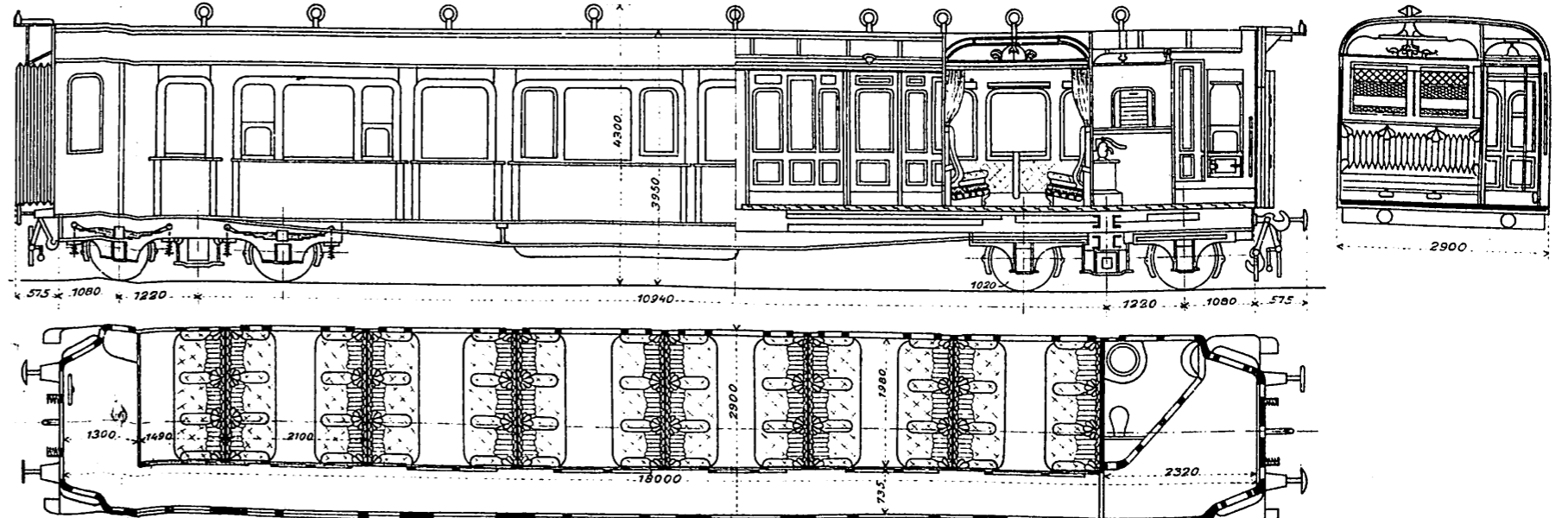

Abb. 1, 2. Seitengangwagen III Cl. Kaschau Oderberg B. Ungar. Wag. F. Raab.

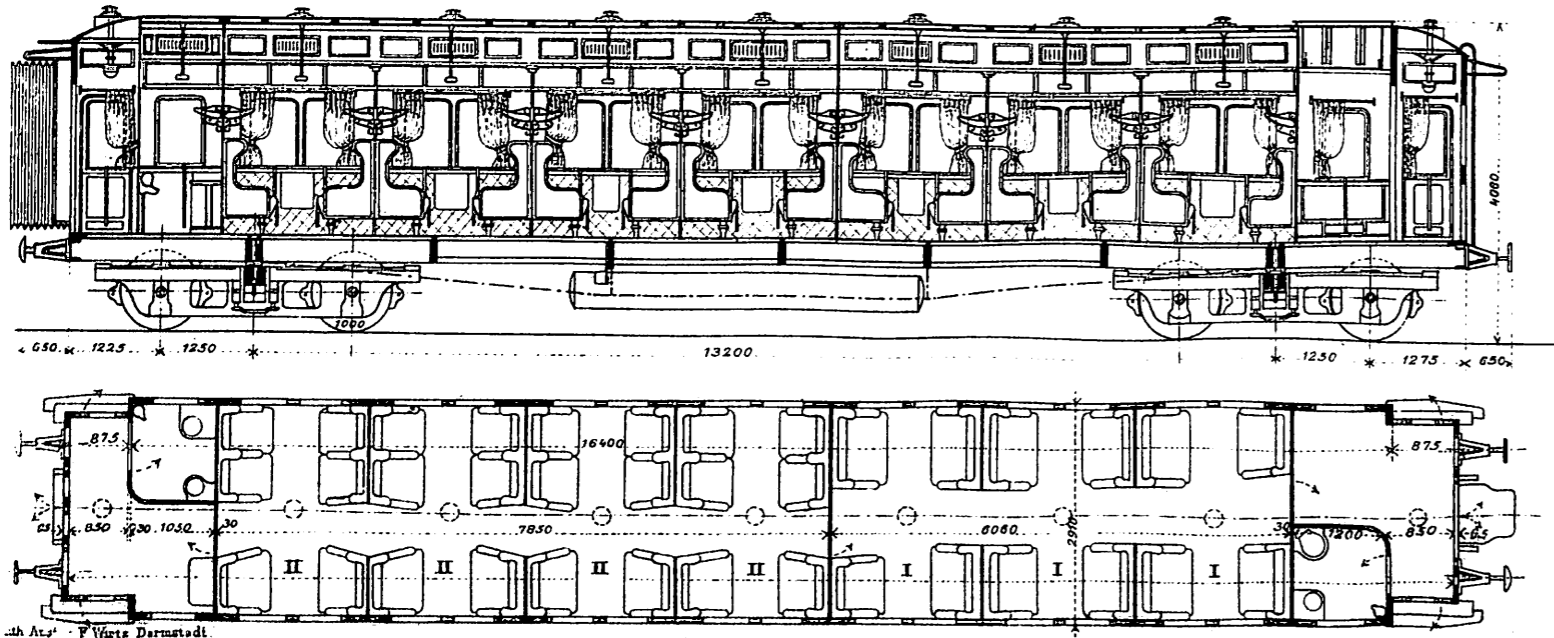

Abb. 3, 4. Wagen des Königs v. Siam. - V. d. Zypen u. Charlier Köln-Deutz.

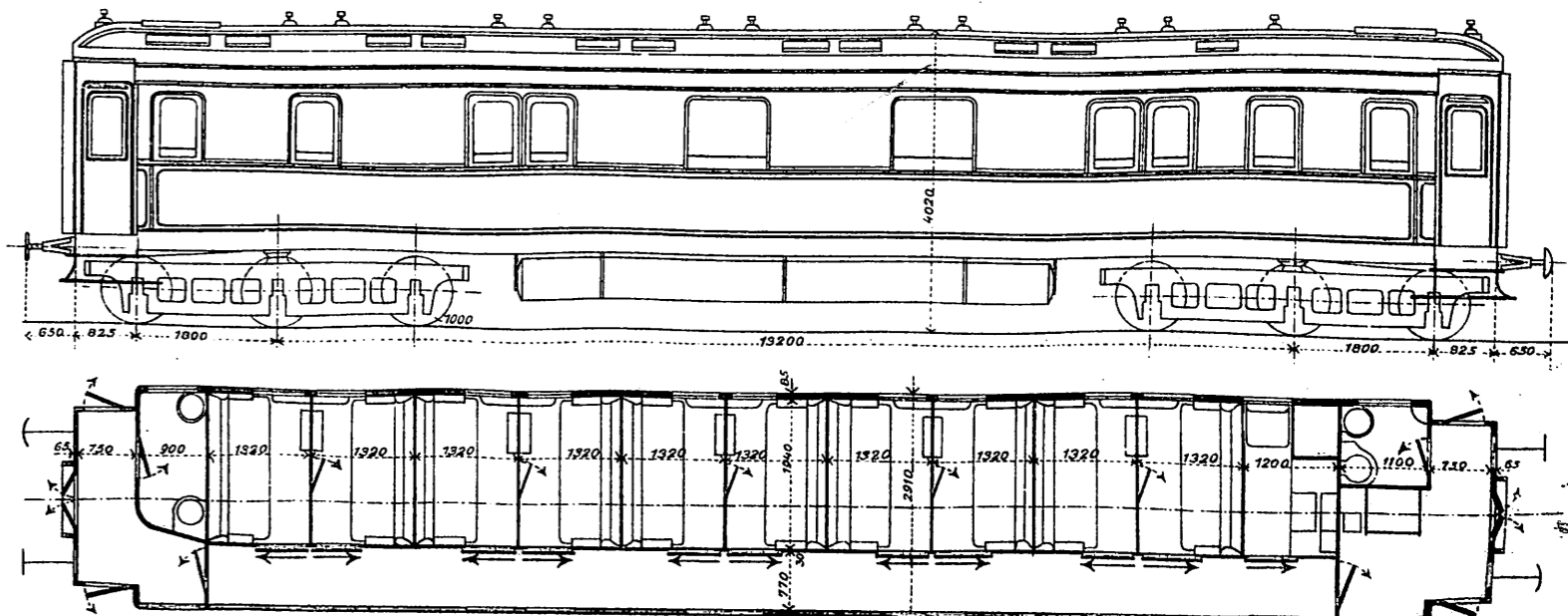

Abb. 5, 6. Offener Mittelgangwagen III Cl. Aethiopische Bahn. Soc An Decauville in Petit Bourg

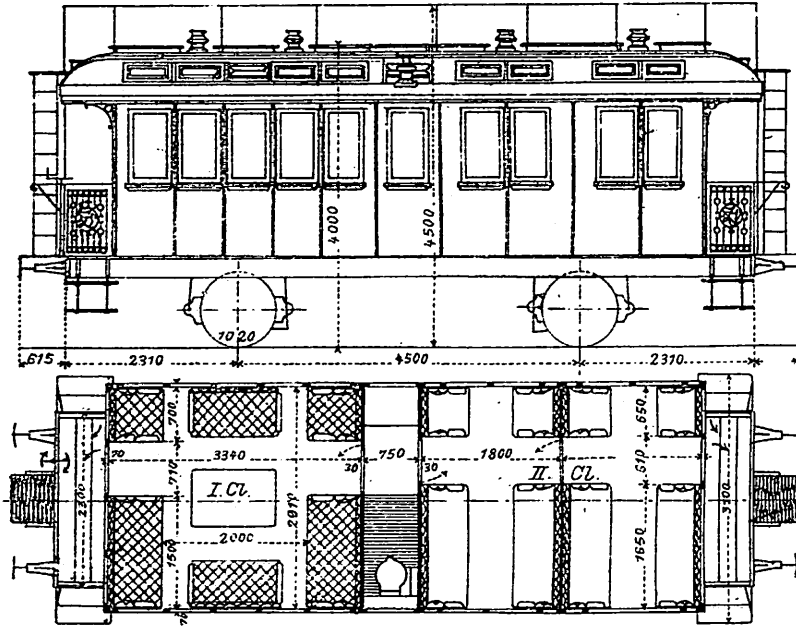

Abb. 7, 8, 9, 10. Seitengangwagen III Cl. K. K. oesterr. Staatsbahnen-Brünn-Königsfelder Maschinenfabrik Lederer und Porzes.

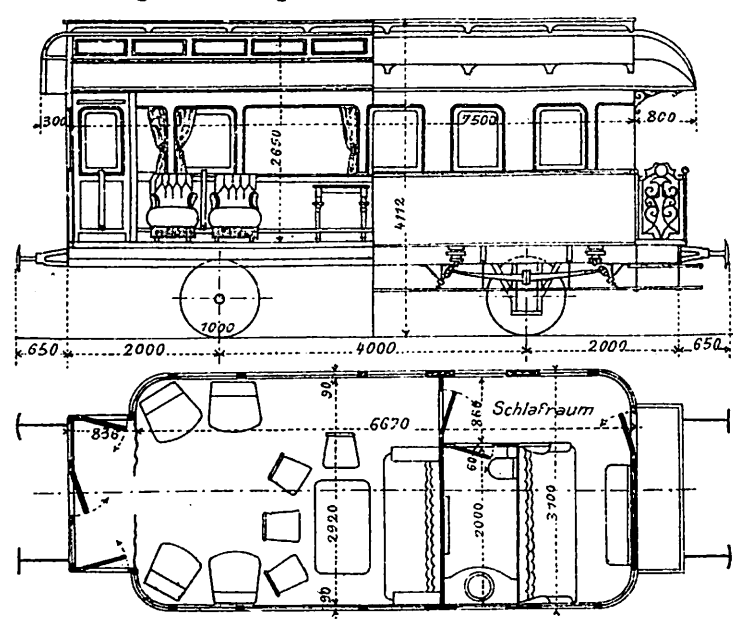

Abb. 11, 12, 13, 14, 15, 16. Saalwagen für Kranke, Kgl. Eisenbahn-Direction Frankfurt.-A.G. für Fabrication v. Eisenbahnmaterial, Görnitz.

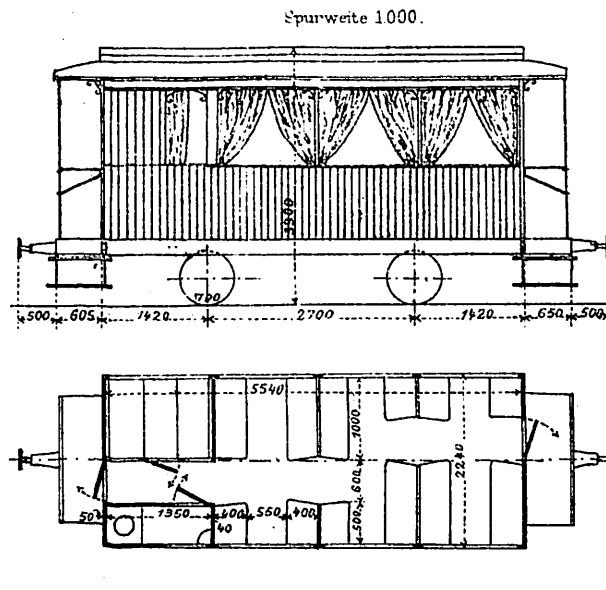

Abb. 17, 18. Wagen mit Langsitzen u. Stehplätzen I Cl. Tramways d'Isere Decauville aine S.A. Petit-Bourg

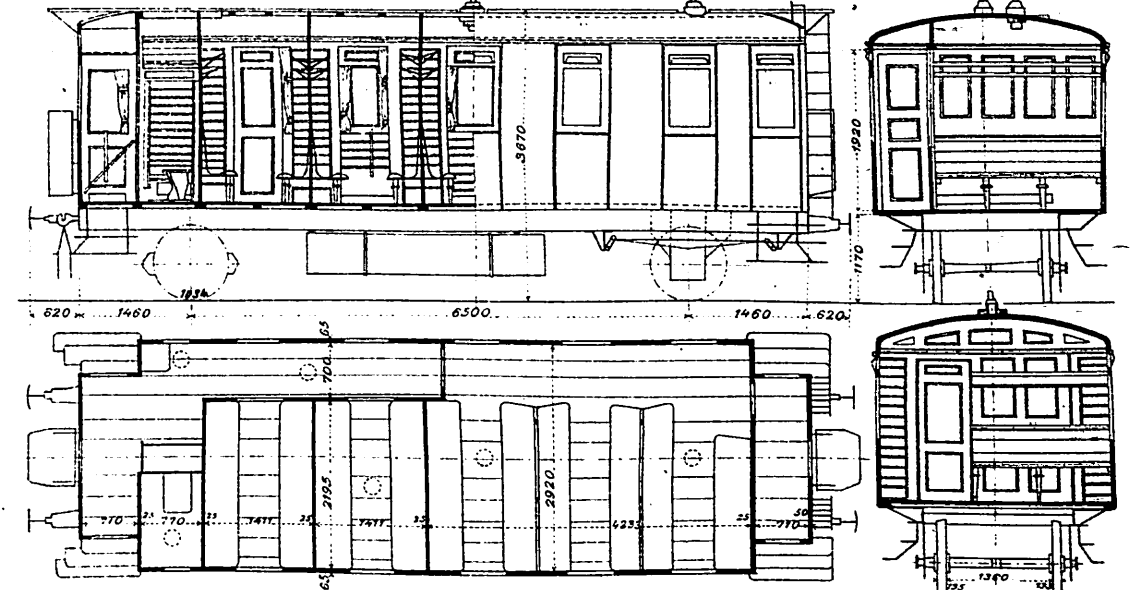

Abb. 19, 20. Abteilwagen mit Verbindungsgang II Cl. Etat Belge Usine Ragheno, Mahnes Belgien.

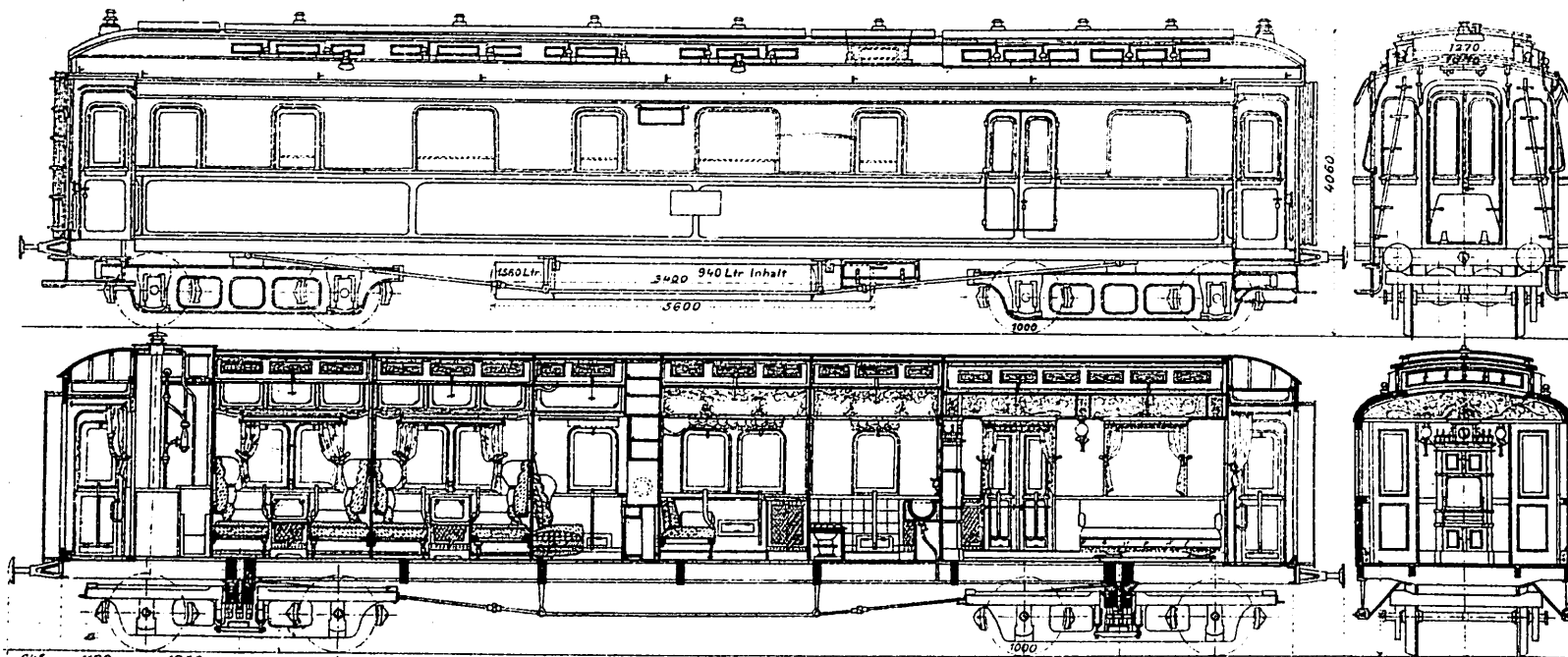

Abb. 24, 25. Seitengangwagen I Cl Paris Lyon Mittelmeerbahn. Cie. Franc. de. Matériel de chemins de-fer, Jory Port.

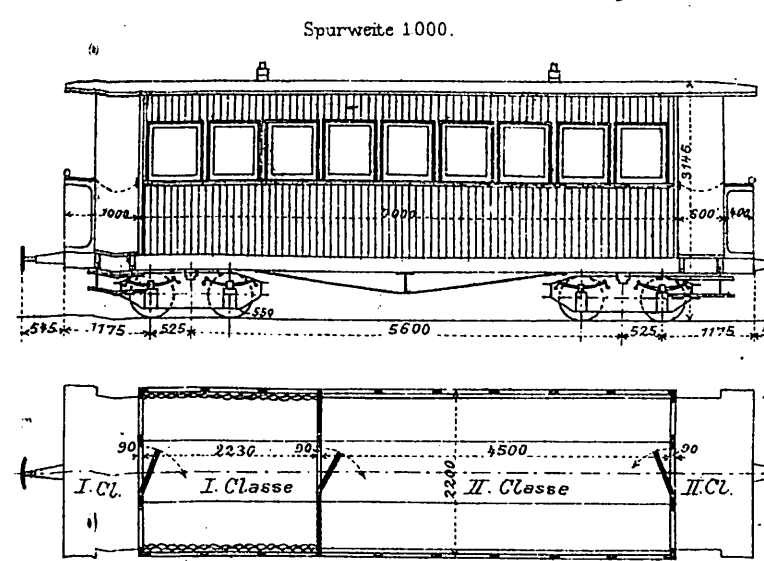

Abb. 21, 22. Einstöckiger Wagen I III Cl. Ostbahn (Frankreich) S.A. Franco-Belge, Raismes lez Valenciennes.

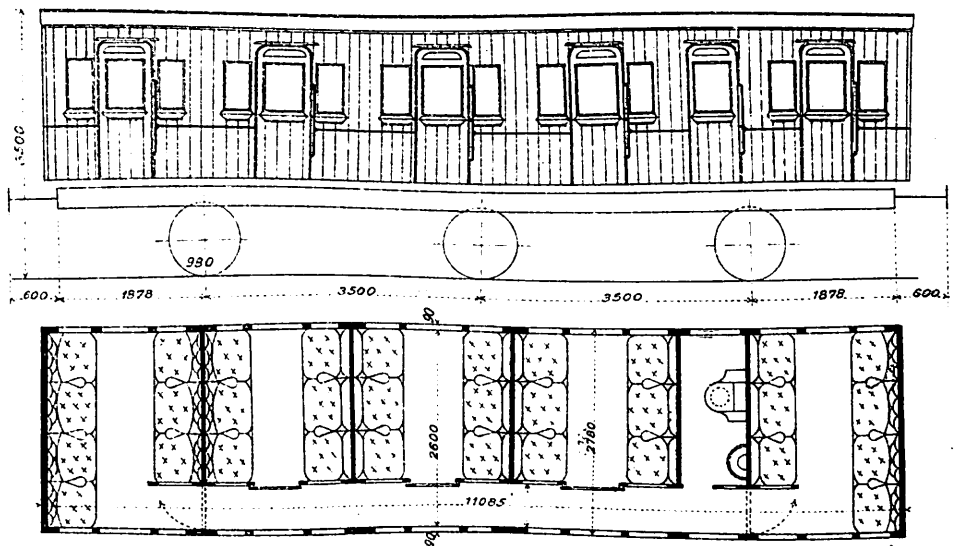

Abb. 23. Einstöckiger Wagen II III Cl. Ostbahn Frankreich. Desouches David et Cie. Paris.

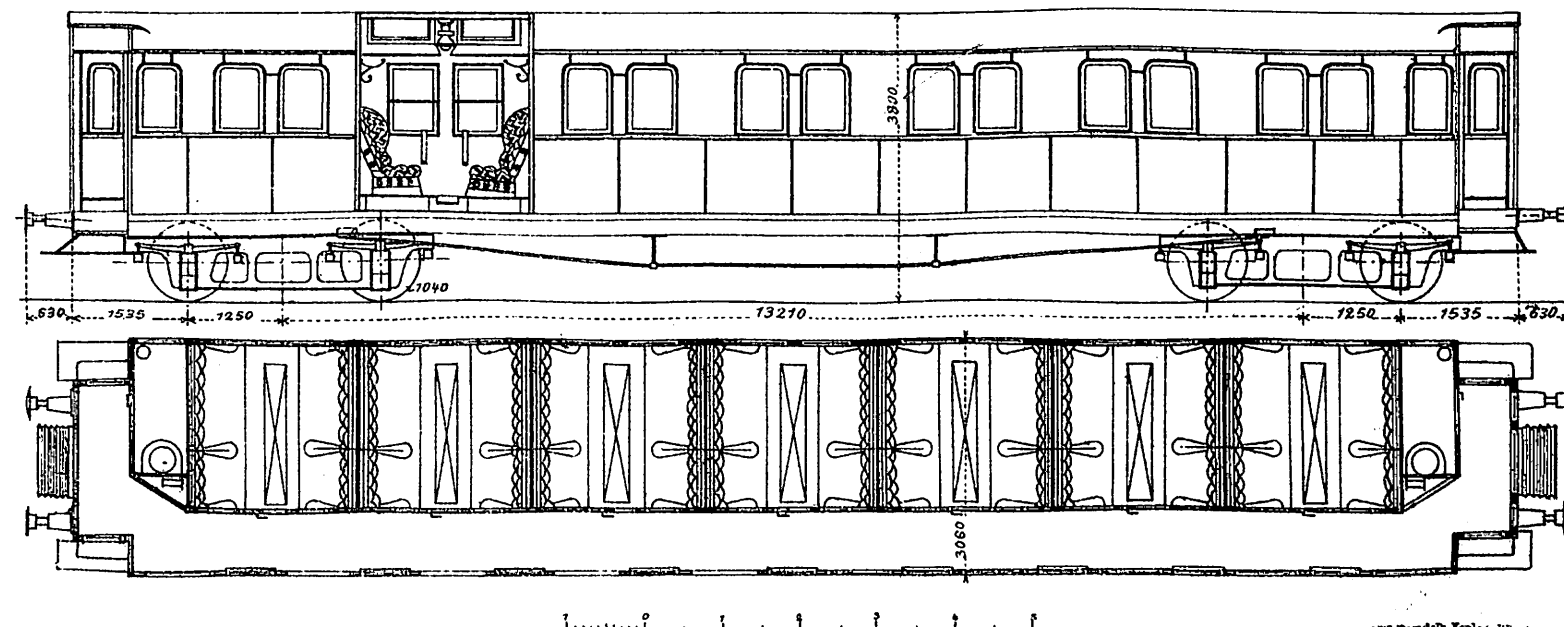

Abb. 1.2. Abteilwagen mit Verbind. Gang I. Cl. Ch. d. f. du Midi (Frankreich). Bahnwerkstätte.

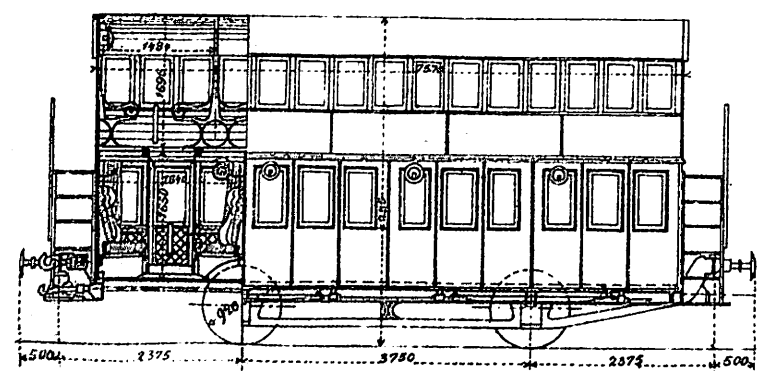

Abb. 3.4. Mittelgangwagen I. Cl. Dakar St. Louis (Senegal). Spurw. 1,000^m Lyie, Bacalan, Bordeaux.

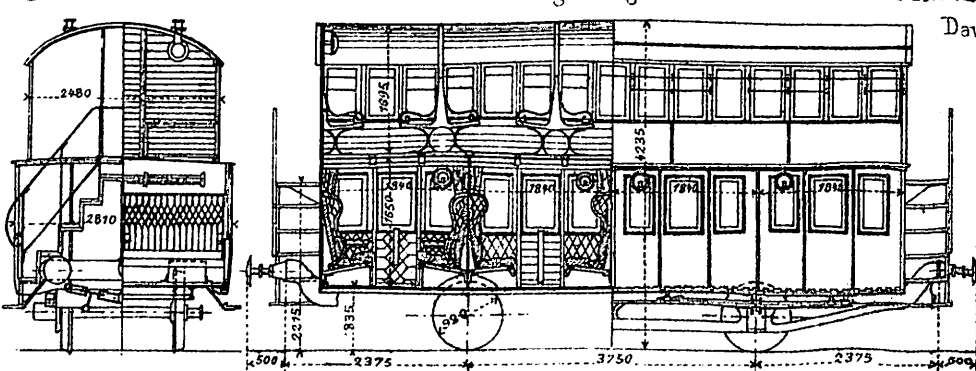

Abb. 5.6. Seitengangwagen II. Cl. (ohne Abtritt). Belgische Staatsbahnen. La Metallurgique, Nivelles, Belgien.

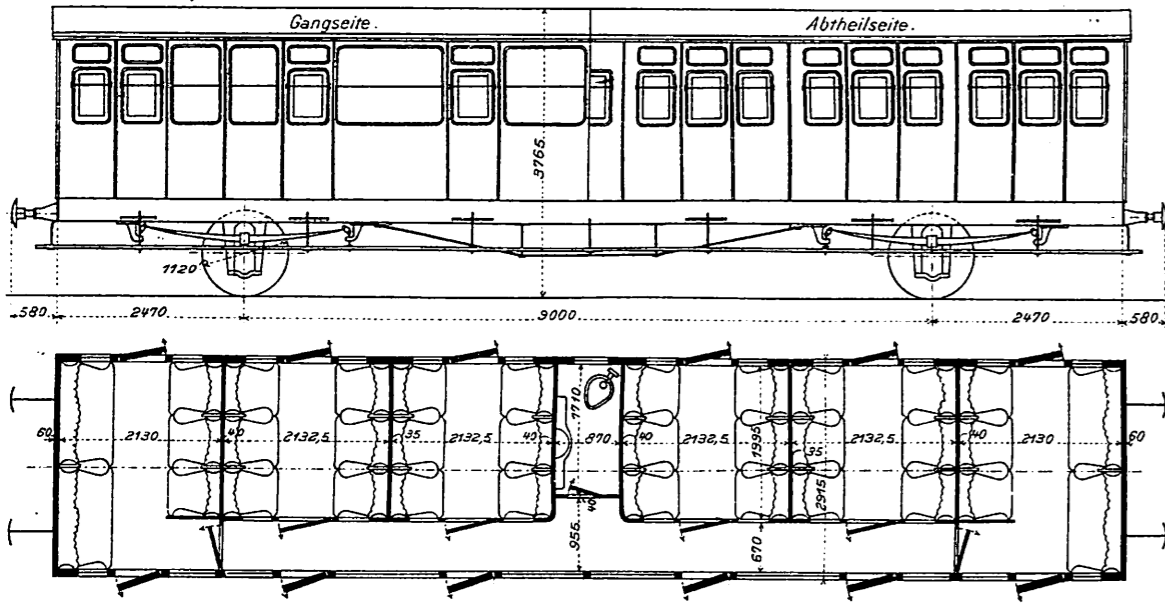

Abb. 7.8. Abteilwagen I. II. III. Cl. Ch. d. f. Départementaux, Réseau Charente. Spurw. 1,000^m de Dietrich et Cie. Luneville.

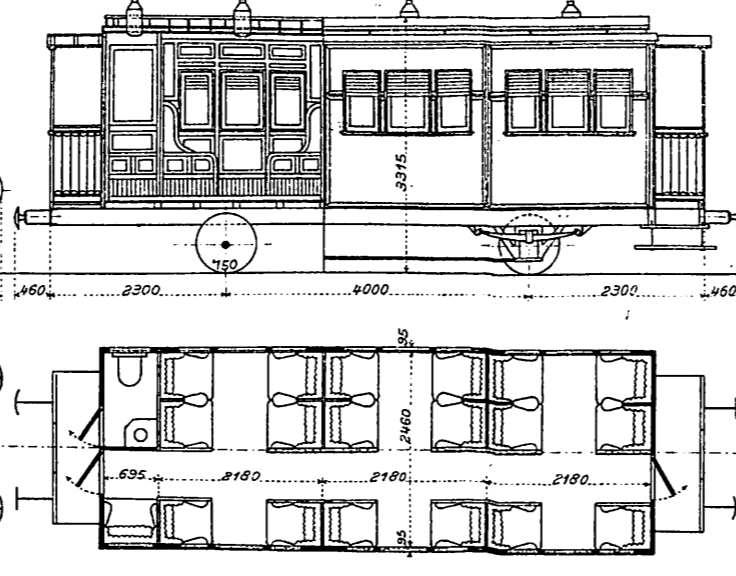

Abb. 9.10. Mittelgangwagen I. II. Cl. mit Postraum. Ch. d. f. de l' Ouest Réseau Breton. Spurw. 1,000^m de Dietrich et Cie. Luneville.

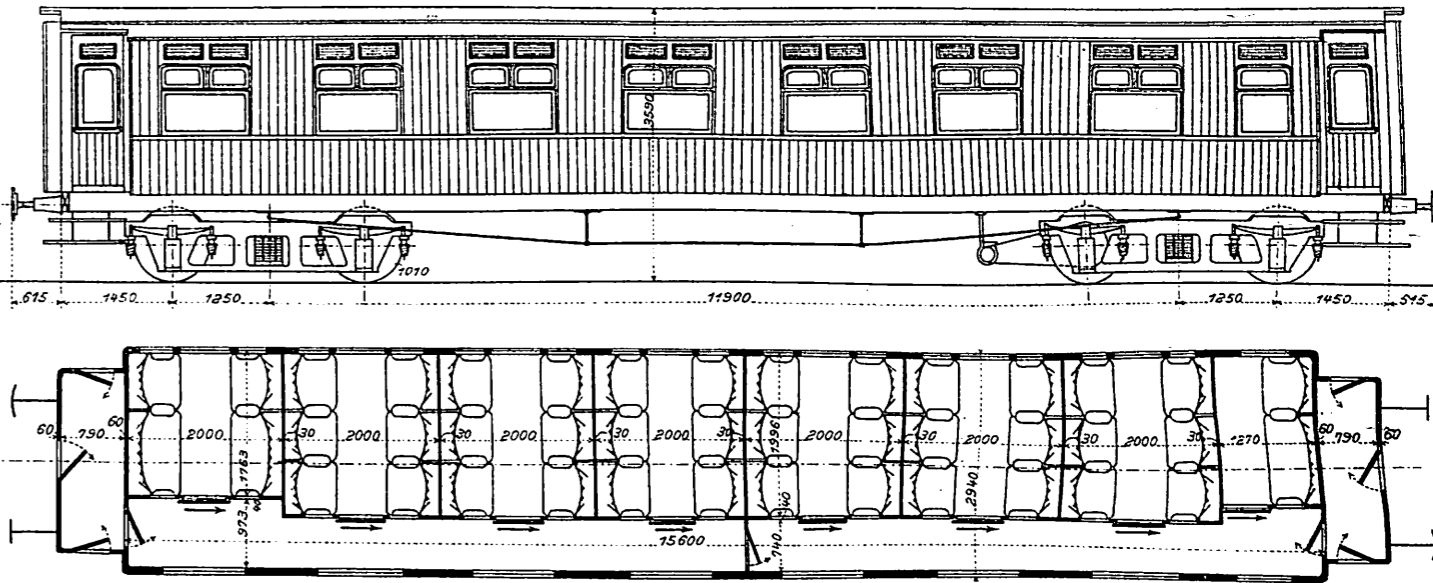

Abb. 11.12. Abteil-Schlafwagen, North Eastern Ry (East Coast Joint Stock) Bahnwerkst. York. (ohne Oberbetten).

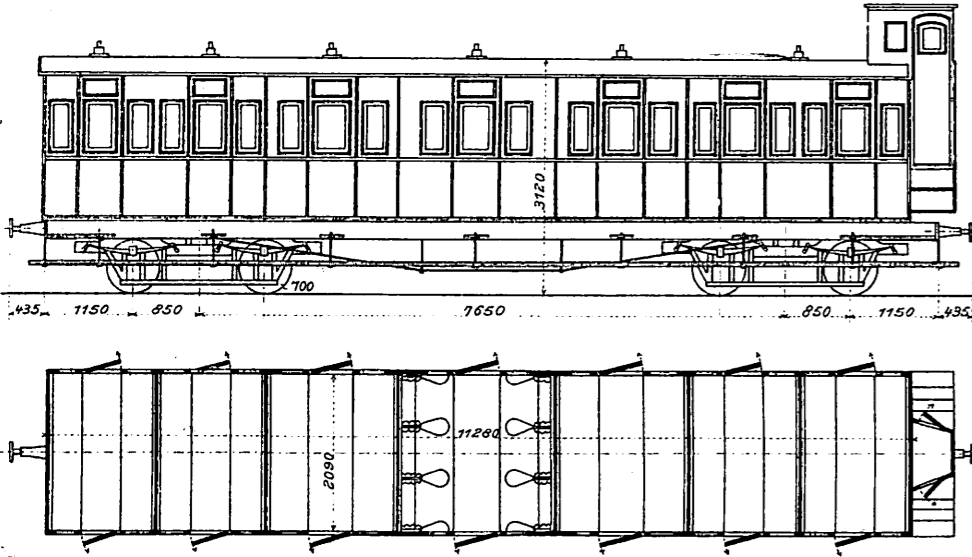

Abb. 13.14. Seitengangwagen I. Cl. mit Schlafabteil. Ch. d. f. de l' Est. Bahnwerkst. La Villette.

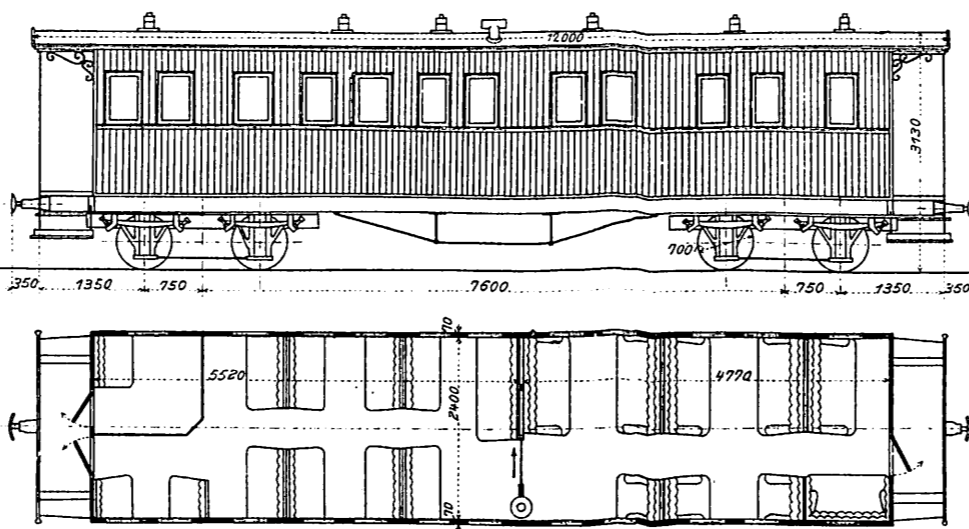

Abb. 15.16. Stadtbahnwagen II. Cl. K. K. oesterr. Staatsbahnen. Waggonfabr. A. G. Simmering-Wien.

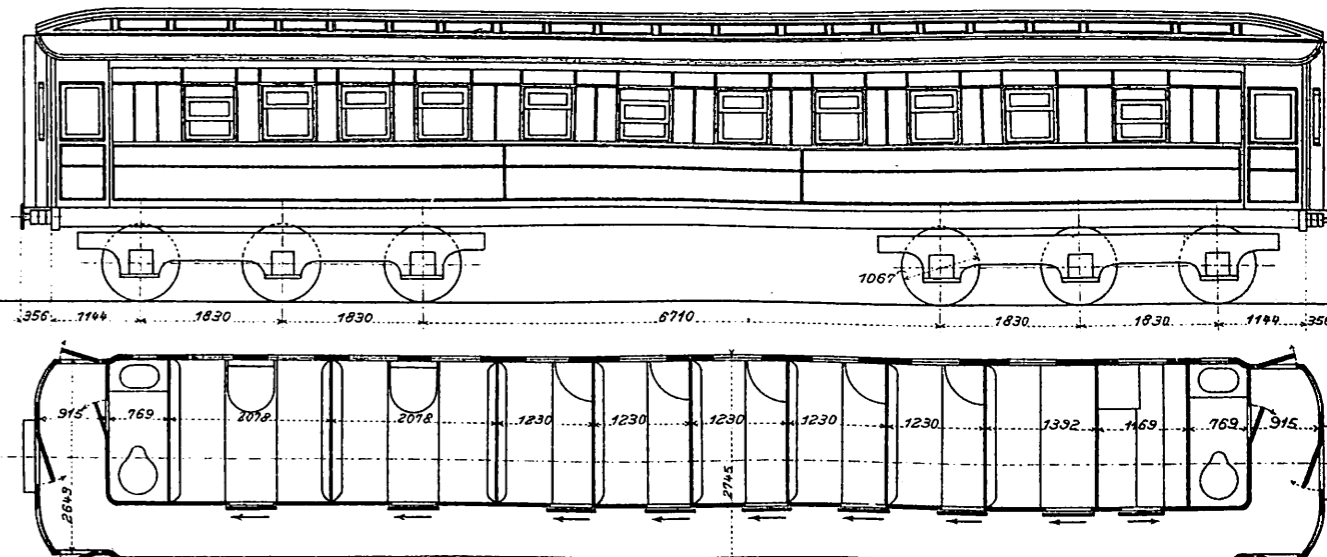

Abb. 17.18. Stadtbahnwagen III. Cl. K. K. oesterr. Staatsbahnen. Grazer Waggonfabr. A. G. Graz.

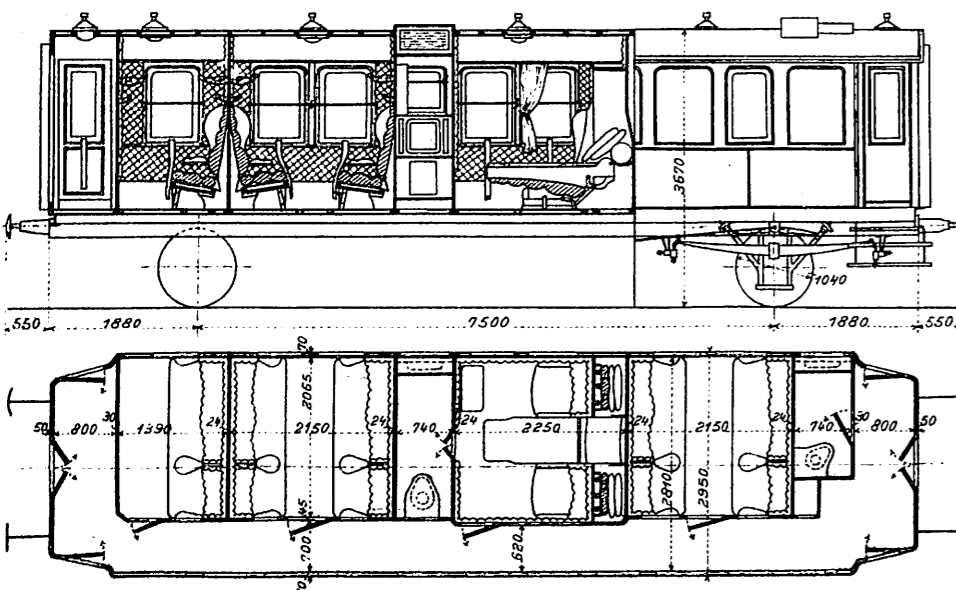

Abb. 19.20. Stadtbahnwagen III. Cl. mit Dienstabteil. K. K. oesterr. Staatsbahn. Grazer Waggonfabr. A. G. Graz.

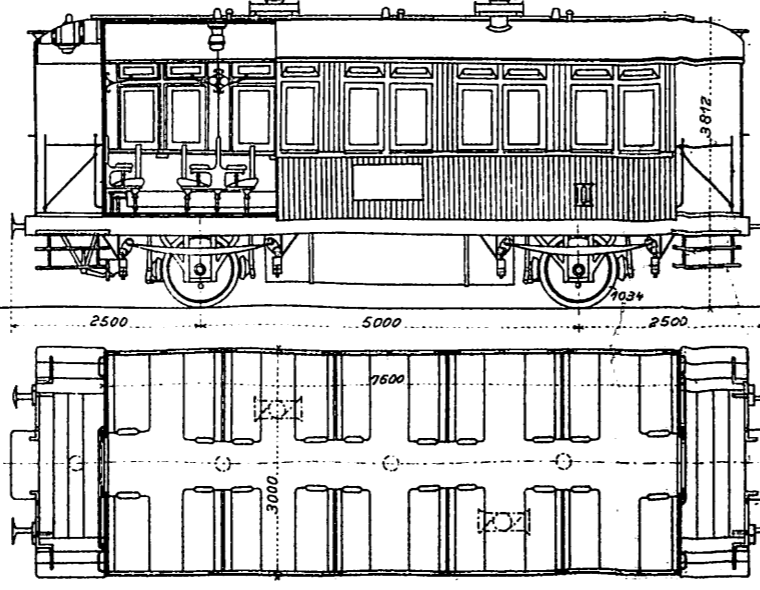

Abb. 1, 2. Seitengangwagen 1/II Cl. Oesterreichische Staatsb.-Wagg. F.A.G. Nesselsdorf, Mähren.

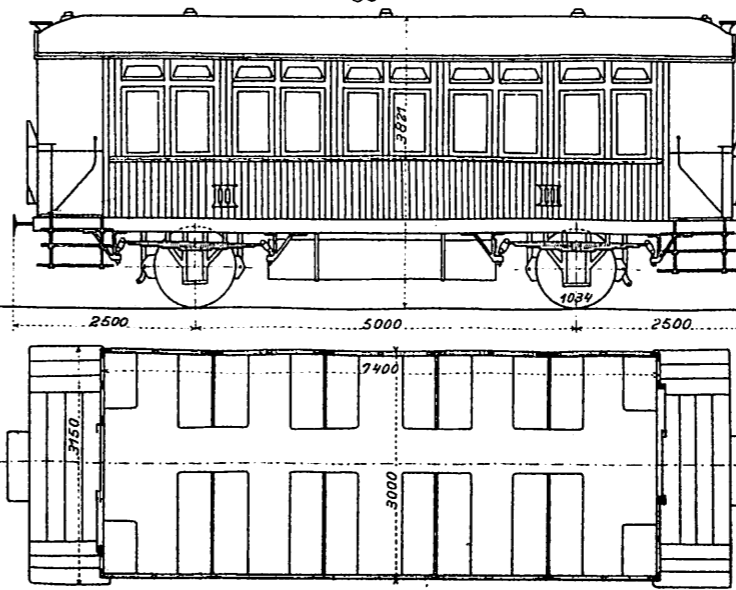

Abb. 3, 4, 5, 6. Abteilenschlafwagen für Aegypten, Cie. Internationale des Wagons-Lits-Cie. Générale de Construction. St. Denis bei Paris.

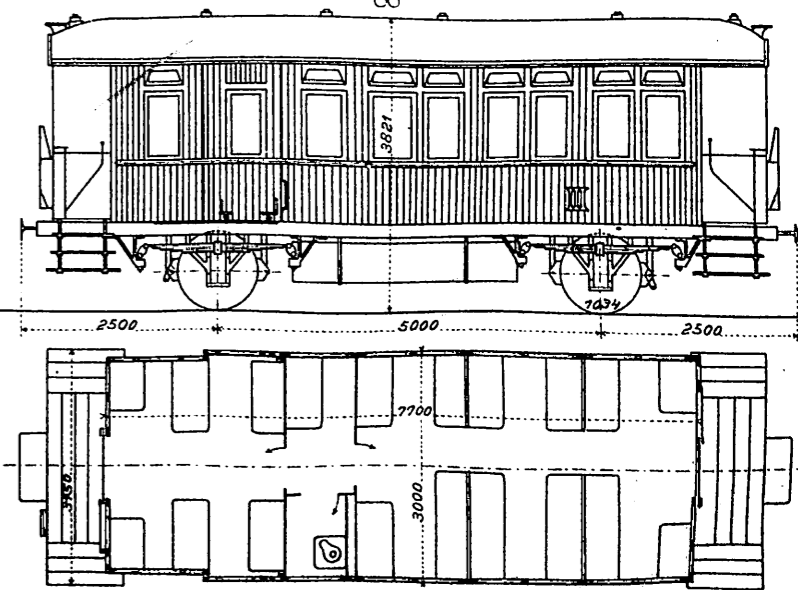

Abb. 7, 8, 9. Speise- und Schlafwagen. Ungarische Staatsbahnen.-Ganz und Cie. A.G. Budapest.

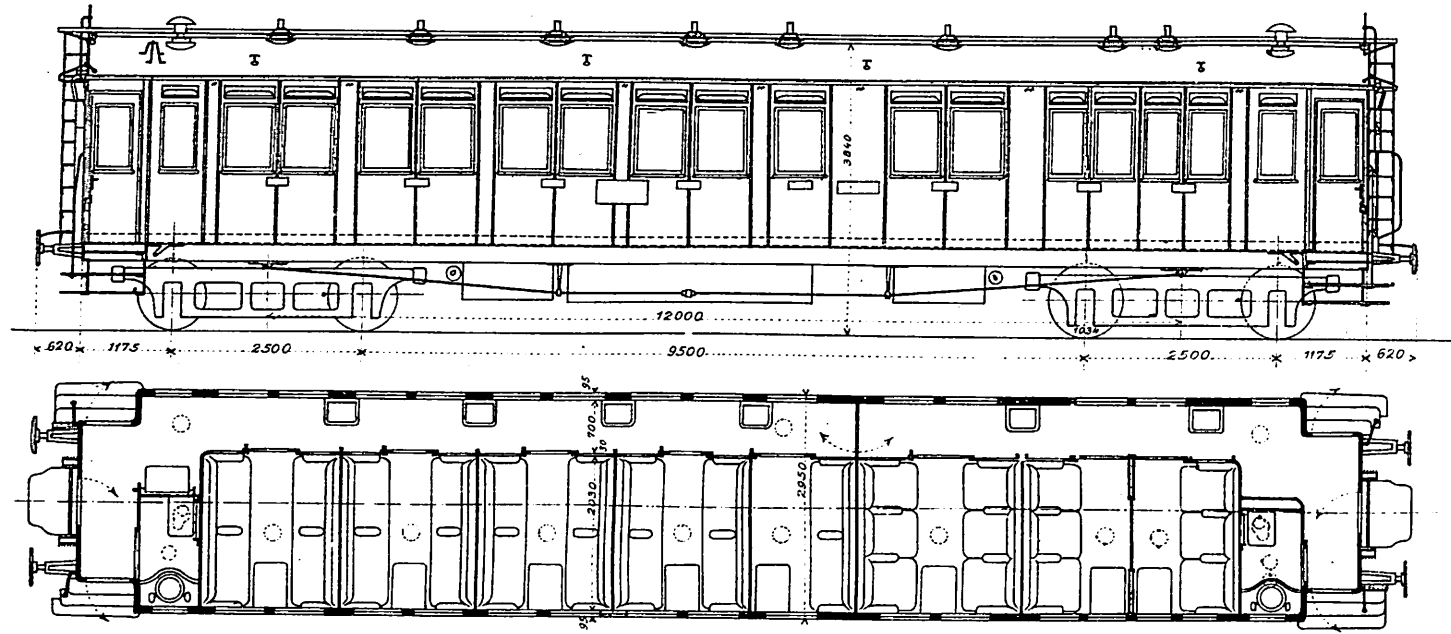

Abb. 10, 11, 12. Seitengangwagen 1/II Cl. Ungarische Staatsbahnen.-Ganz und Cie. A.G. Budapest.

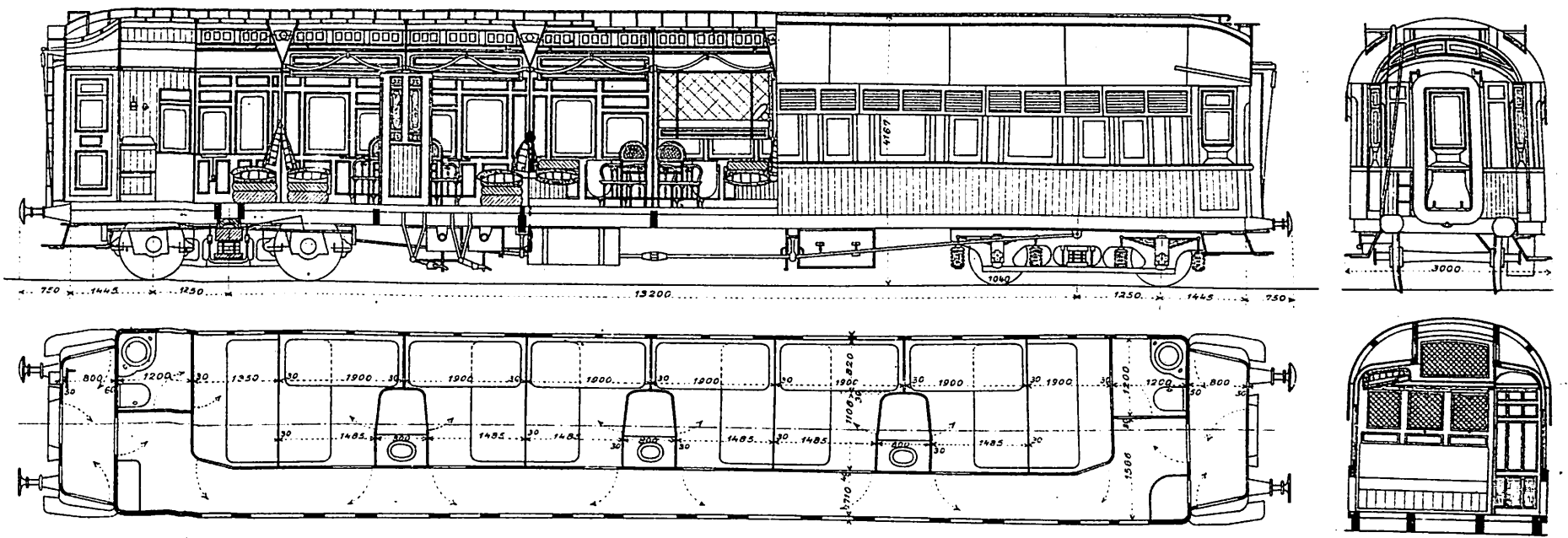

Abb. 13, 14. Speisewagen. London Northwestern Ry. (West Coast Joint Stock)-Bahnwerkst. Wolverton.

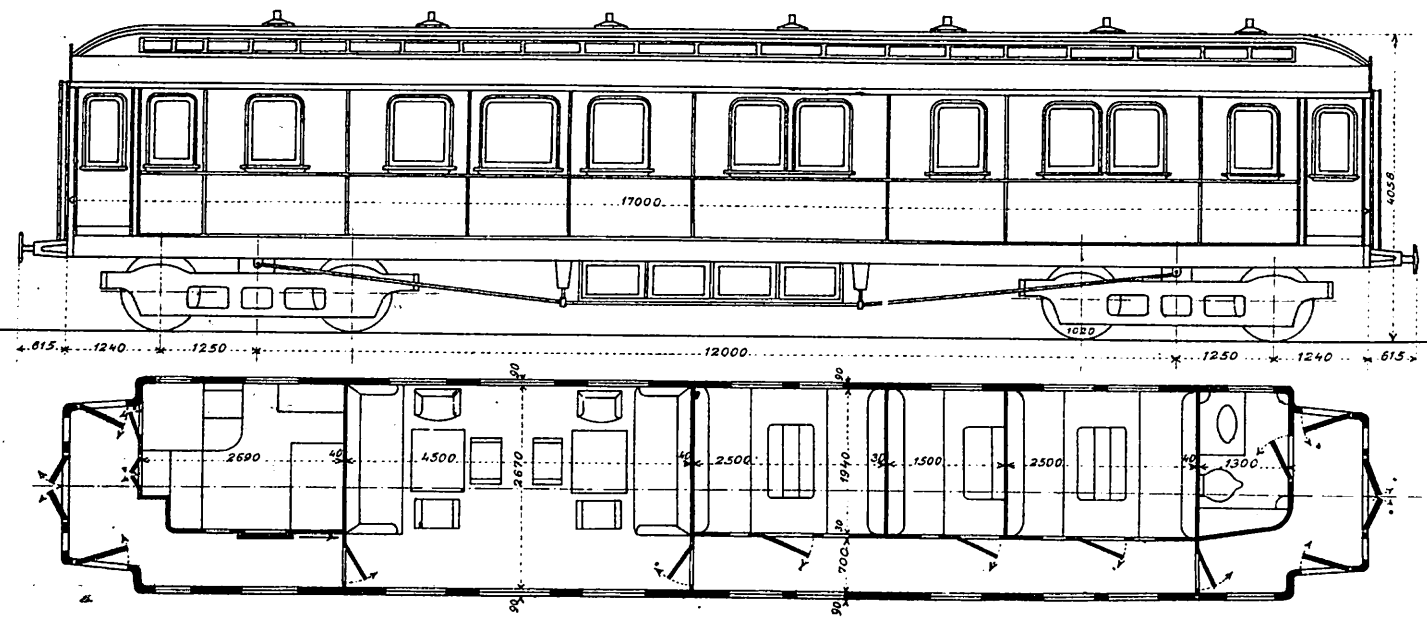

Abb. 15, 16, 17. Seitengangwagen III Cl. Kgl. Eisenbahndirection Berlin.-de Dietrich u. Cie. Reichshofen, Elsass.

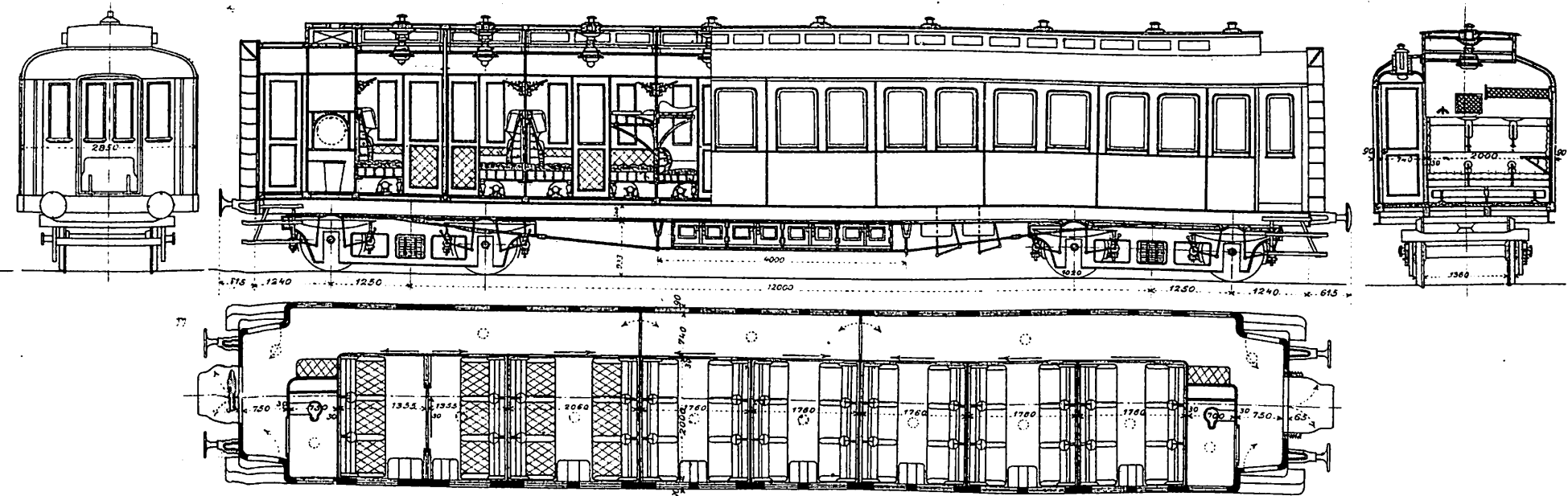

Abb. 1. 2. Abteilwagen II. III. Cl. mit Verbindungsgang. Belgische Staatsbahn. S. A. Franco Belge in La Croyere, Belgien.

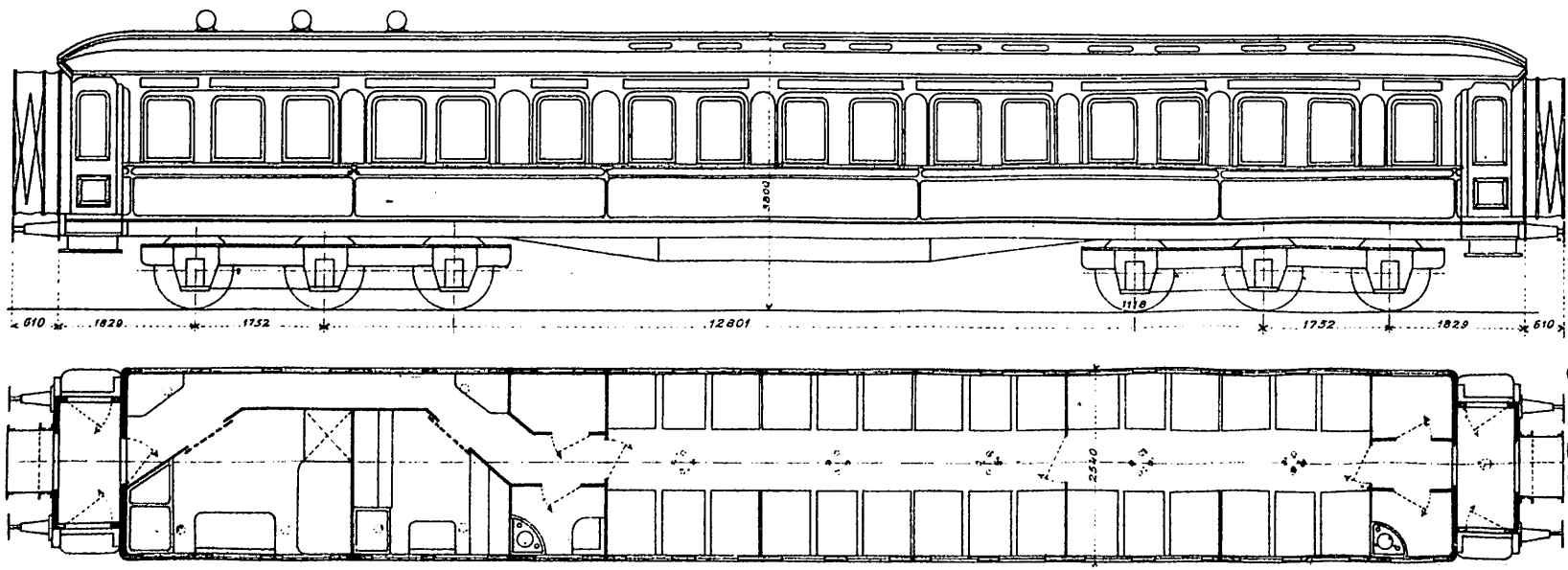

Abb. 3. 4. Wagen für Dienstreisen. Preussisch-Hessische Eisenb.-Direction Mainz. Gebrüder Gastell, Mainz.

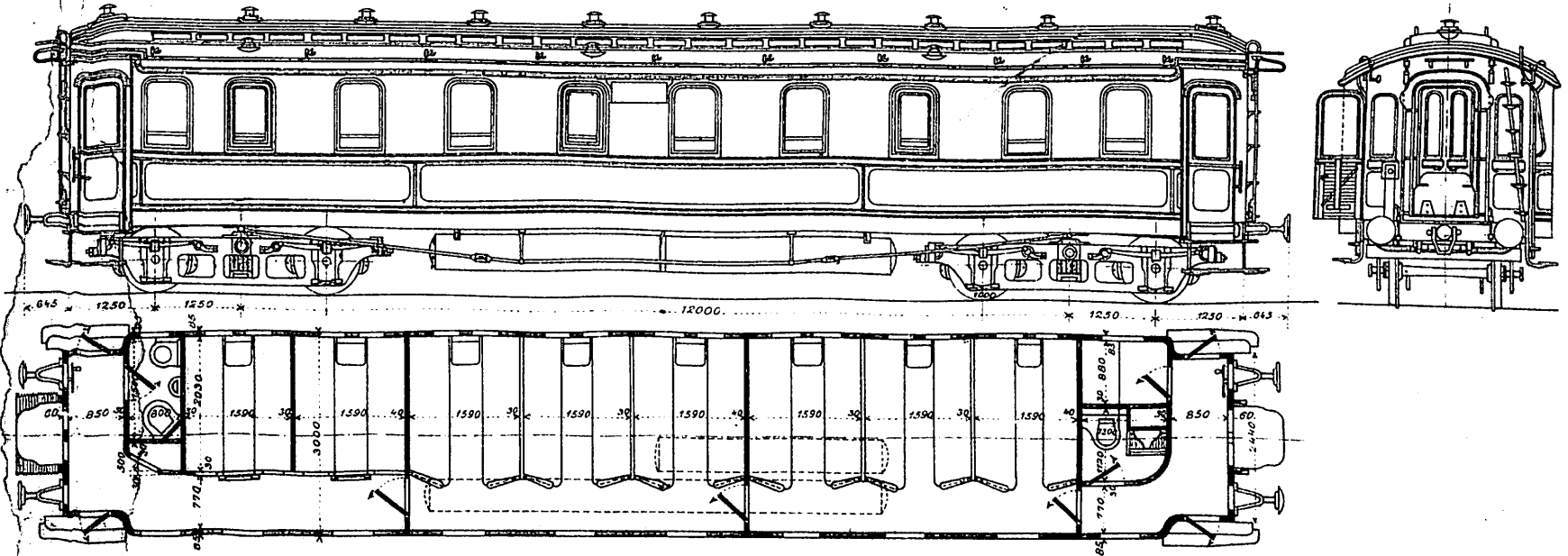

Abb. 5. 6. Seitengangwagen I. Cl. Rete Mediterranea (Italien). Societa Nazionale, Savigliano.

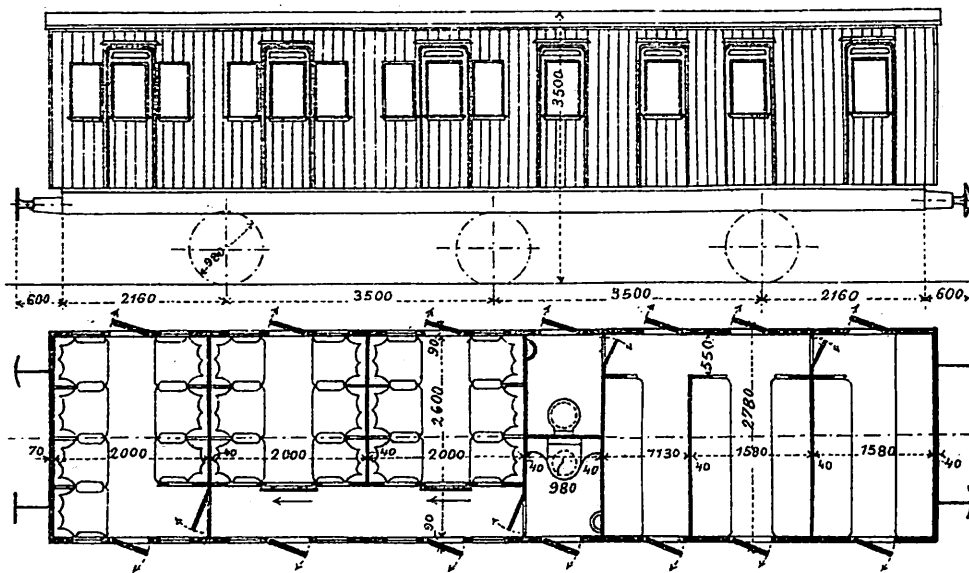

Abb. 7. 8. Seitengangwagen II. Cl. Rete Mediterranea (Italien). Societa Nazionale, Savigliano.

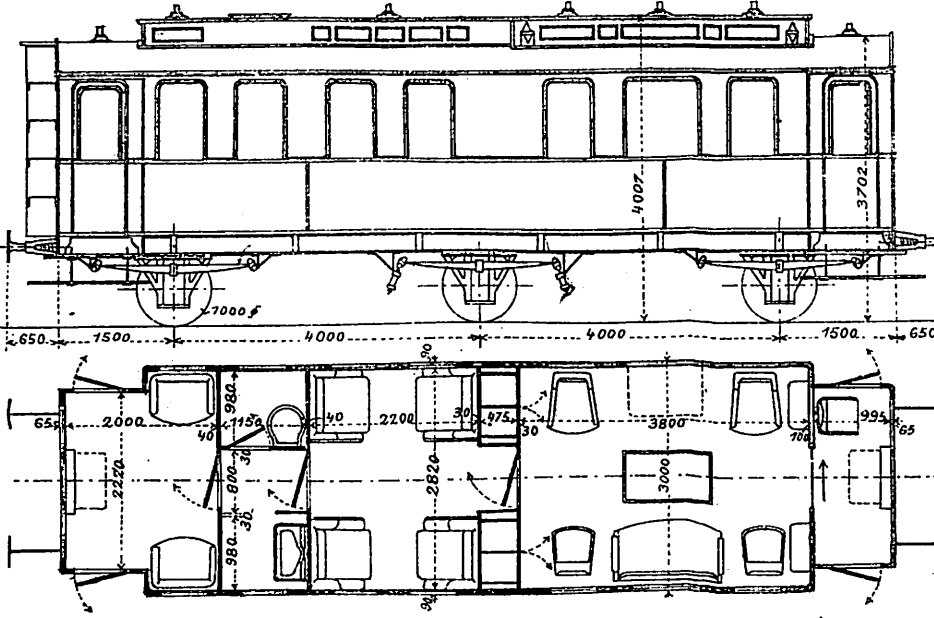

Abb. 11-15. Sibirischer Durchgangszug der Internationalen Schlafwagengesellschaft, erbaut von der Cie. Gle. de Construction St. Denis bei Paris.

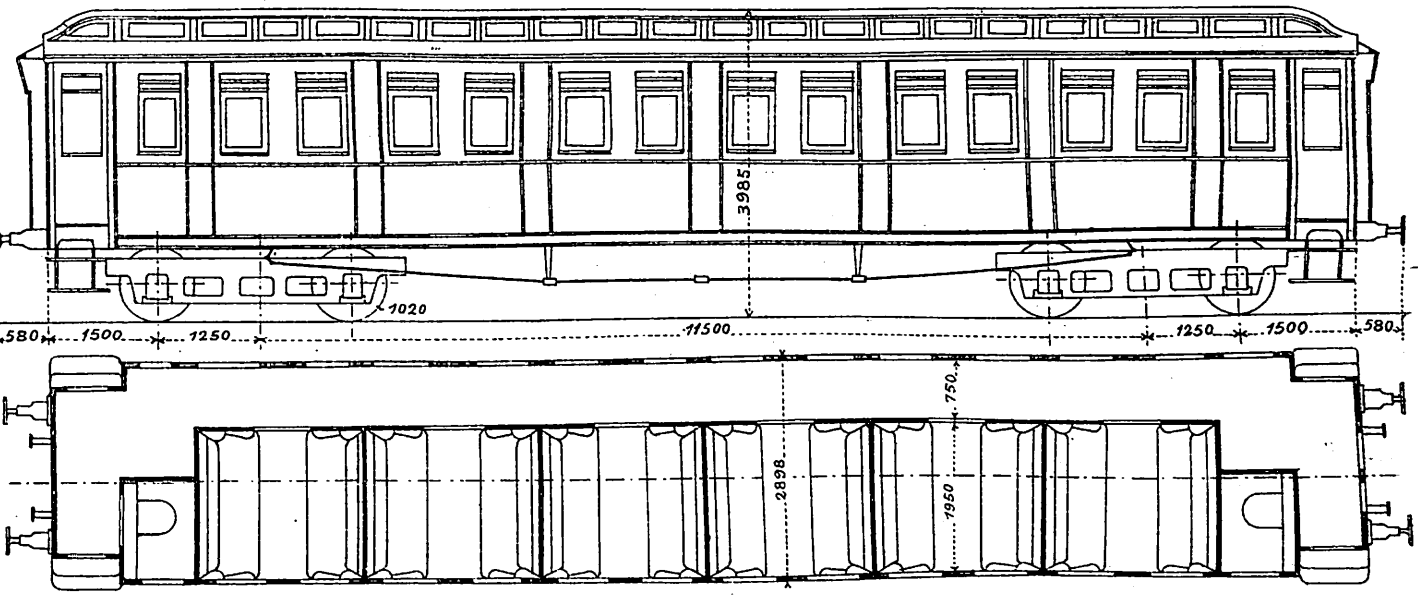

Abb. 15. Querschnitt zu Abb. 11 bis 14.

Abb. 11. Speisewagen mit Küche

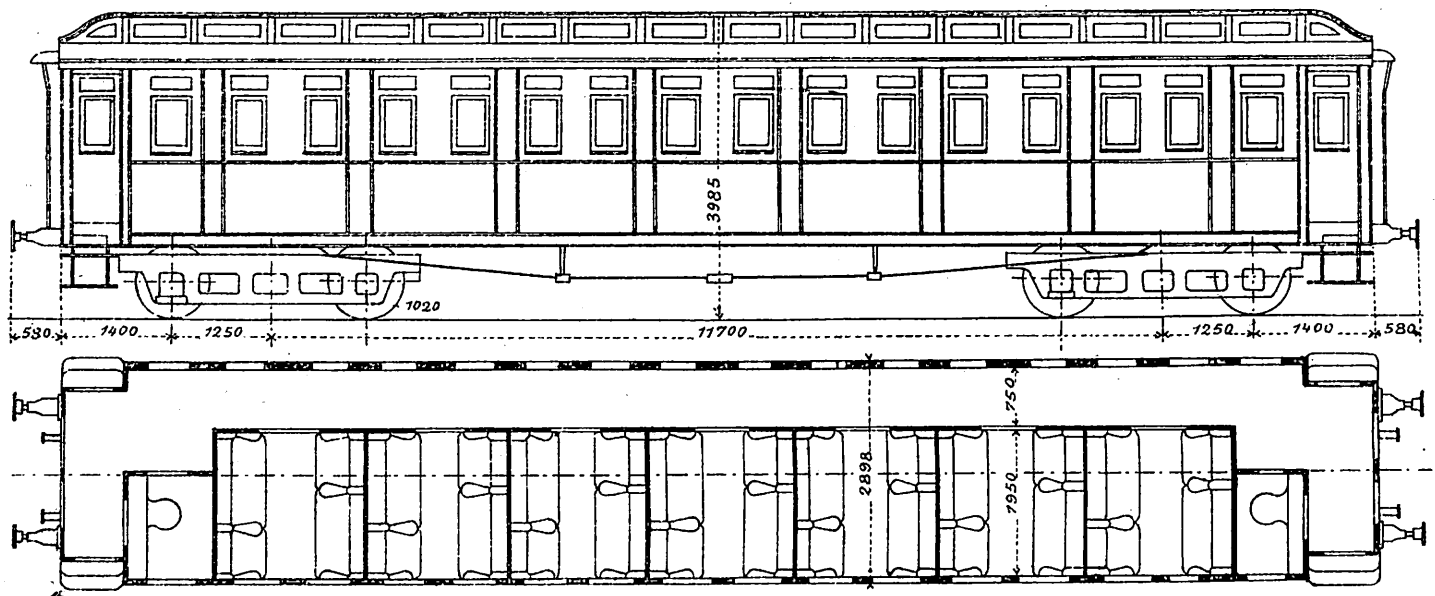

Abb. 12. Speisewagen ohne Küche

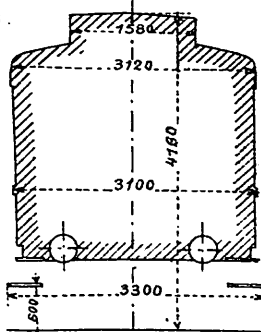
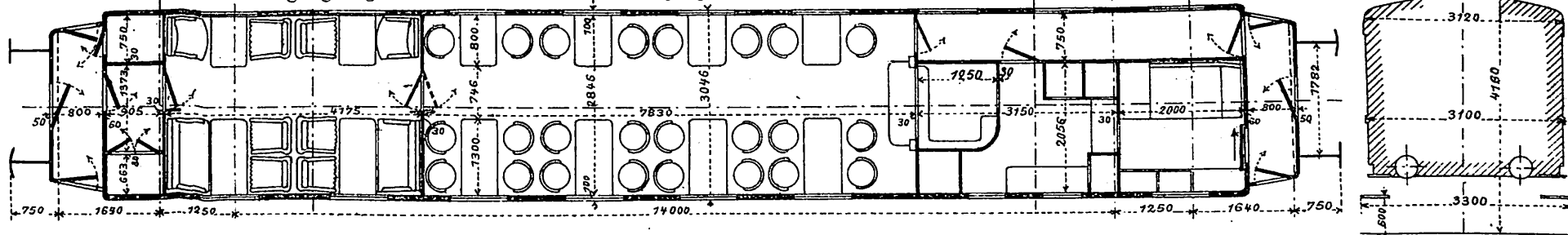

Abb. 13. Abteil Schlaf- und Saalwagen

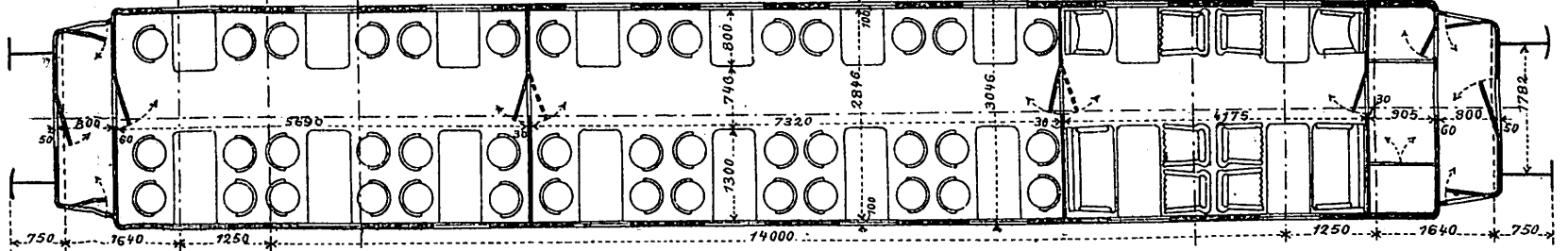

Abb. 14. Saalwagen mit Bade-Turn-Bücherei- und Aussichtsraum

Abb. 9. 10. Seitengangwagen II. Cl. Belgische Staatsbahn. S. A. de la Dyle Löwen, Belgien. (Grundform mit Abtritt.) Ansicht von der Abteilseite aus.

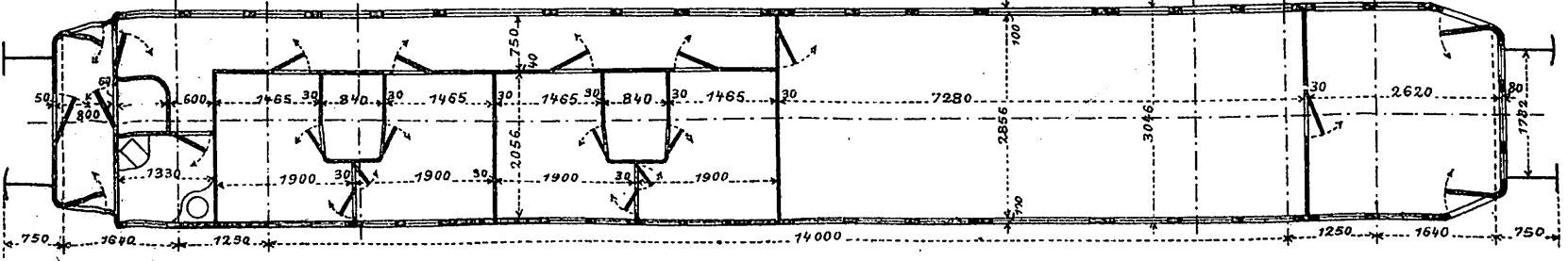

Maßstab 1:100

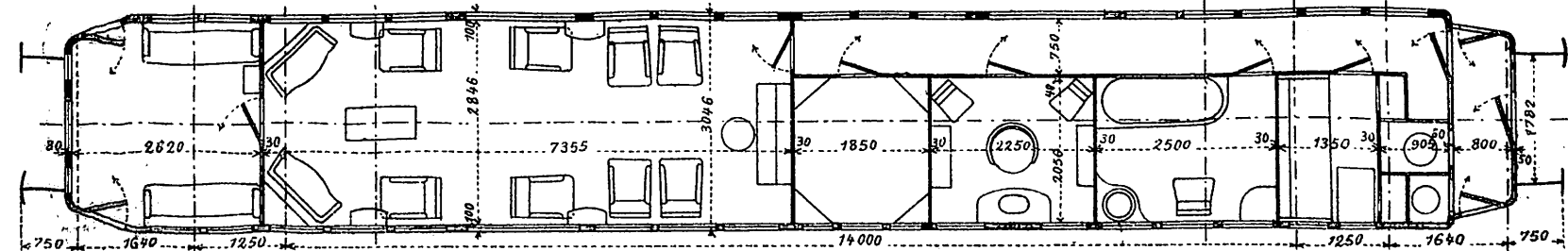
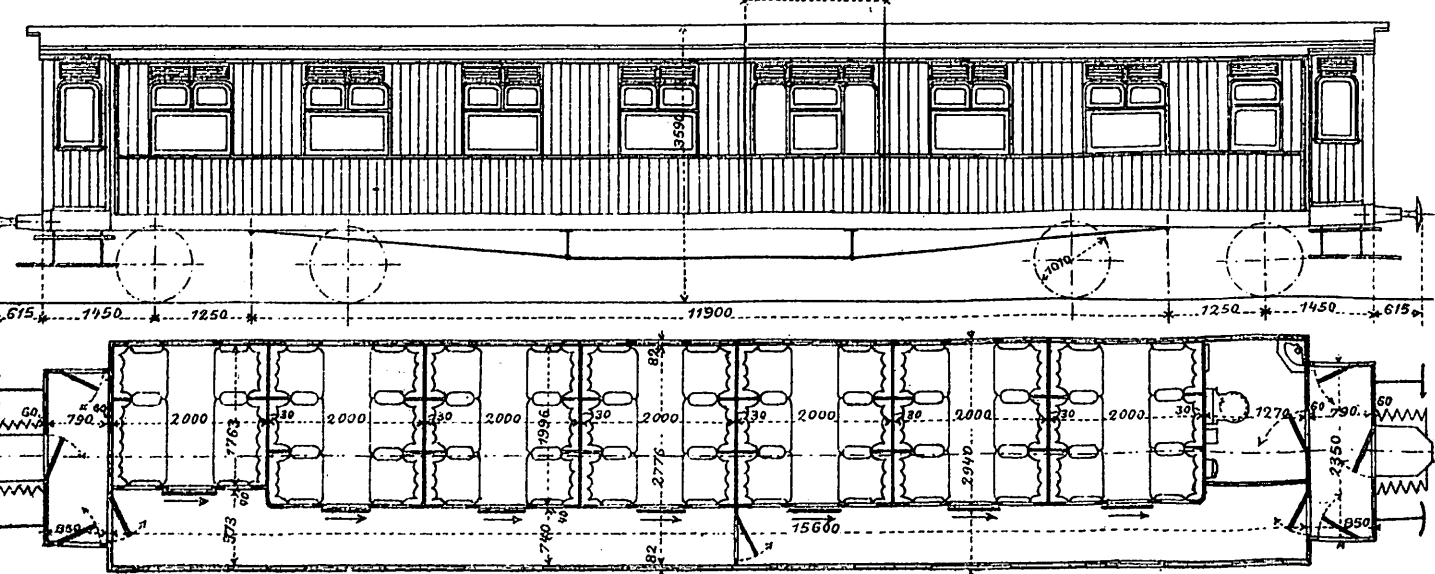
Abb. 1, 2, 3. Speisewagen, Cie. Internationale des Wagons-Lits. - F. Ringhoffer Smichow bei Prag.

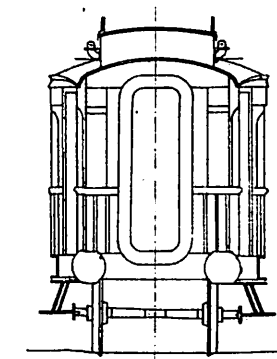
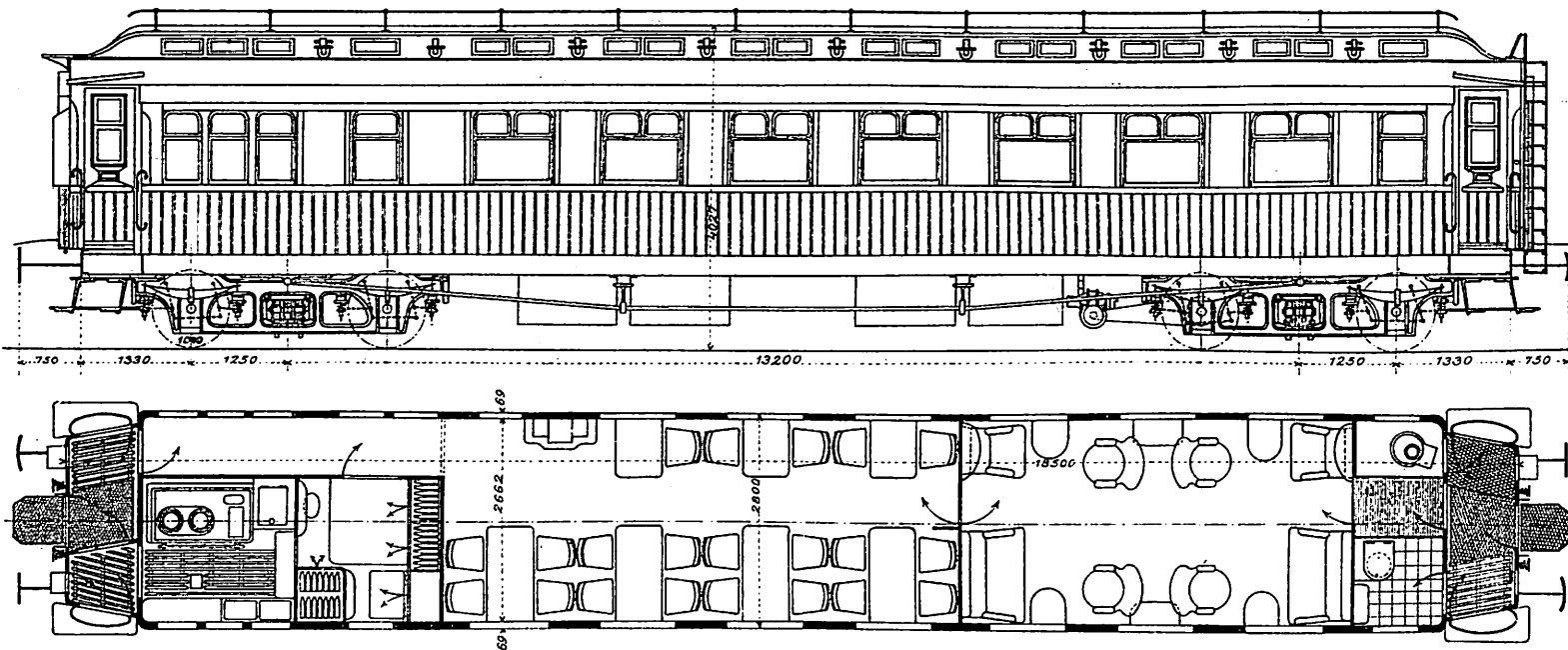

A. A. Küche, Vorräthe.
B. Speiseraum.
C. Raucherabteil.

Abb. 4, 5. Seitengangwagen. 1/2 II. Cl. Ungarische Staatsbahnen. - J. Weitzer, Arad, Ungarn.



Abb. 6, 7, 8. Mittelgangwagen I. Cl. Wladikawkas Bahn. (Spurw. 1.524) - Kolomnaer Maschinenbau Fabriks A. G. Kolomna. Gouv. Moskau.



(zu Abb. 6, 7, 8)
Je 2 Sitze A, B.
bilden ein Unter-
u. ein Oberbett.

Abb. 9, 10. Seitengangwagen 1/2 Cl. Rete Adriatica, Italien. - Fratelli Diatto, Turin.

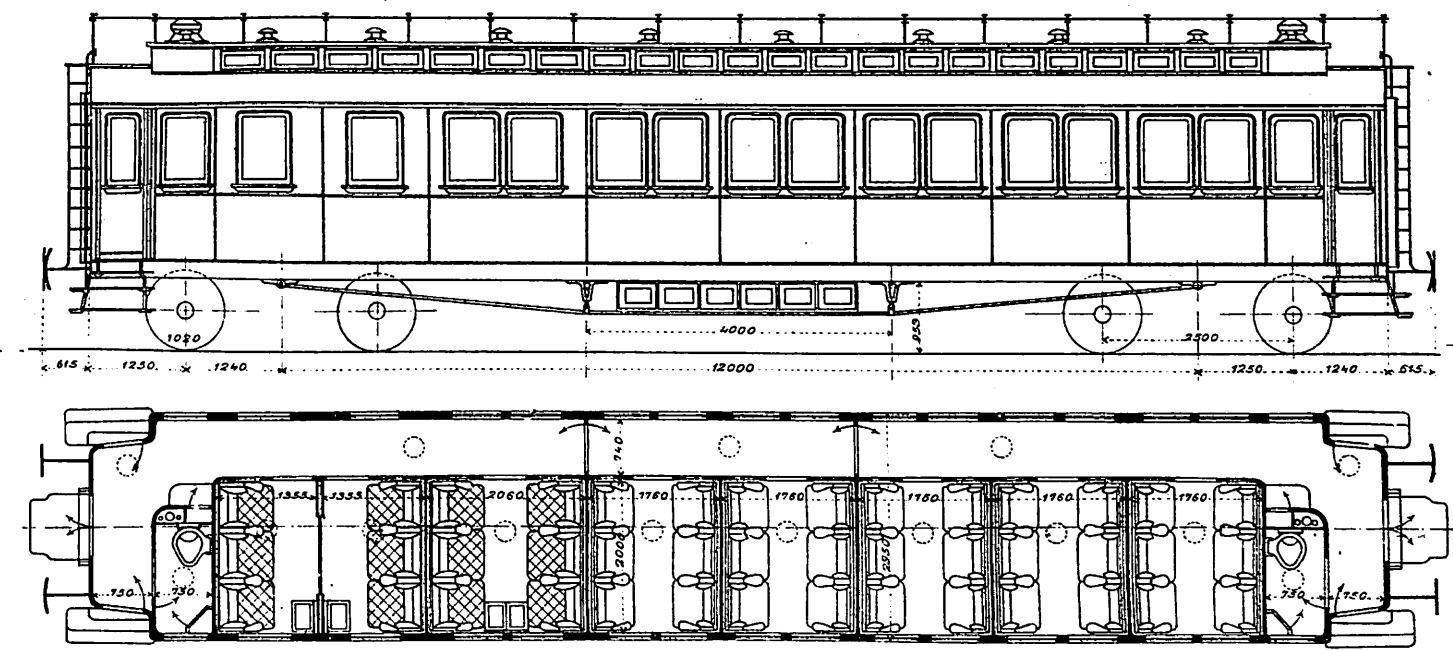
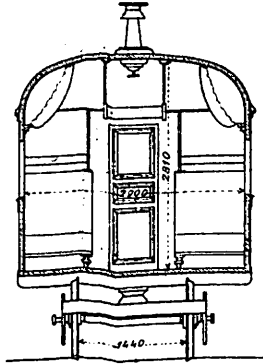
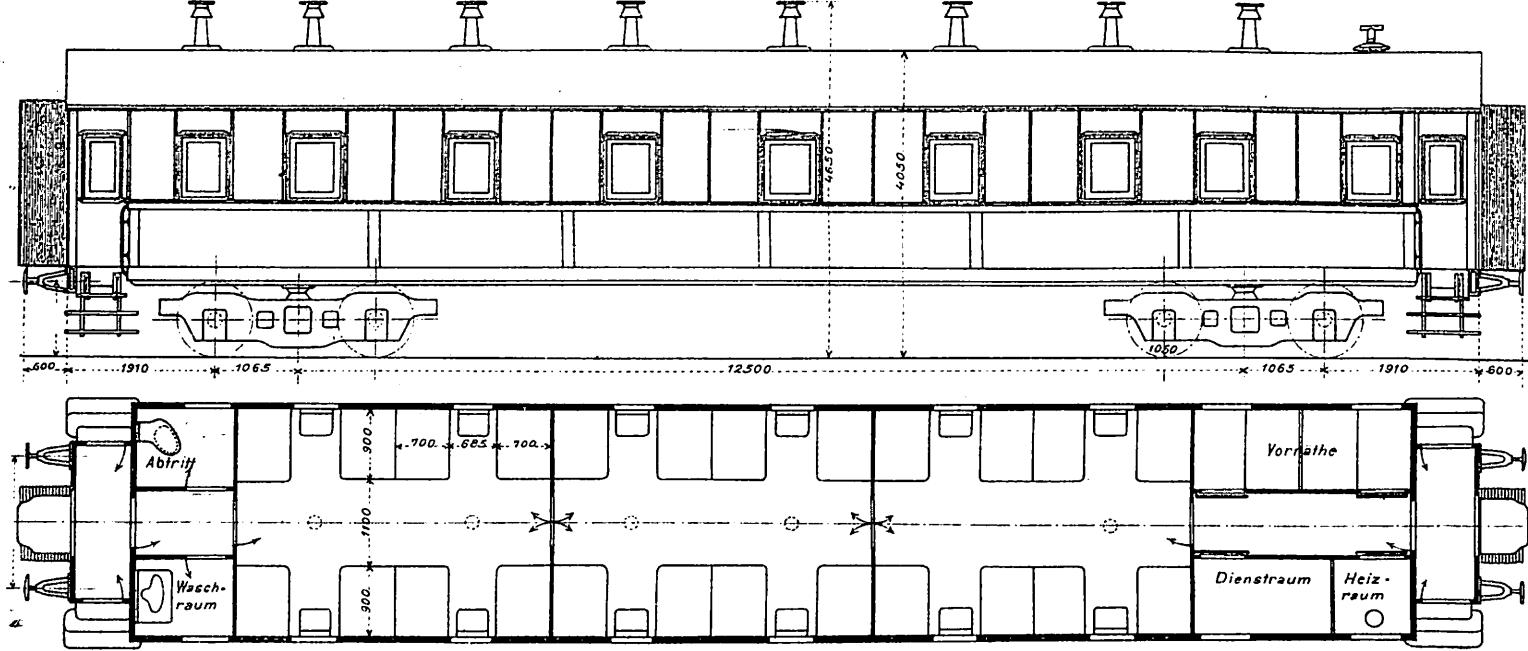

Abb. 11, 12, 13, 14. Seitengangwagen I. Cl. m. Schlafeinrichtung u. Gepäckabteil. Ch. d. f. du Nord (Frankreich). - de Dietrich et Cie. Luneville.



Abb. 15, 16. Speisewagen. Deutsche Speisewagen Gesellschaft. - Van der Zypen u. Charlier, Köln-Deutz.

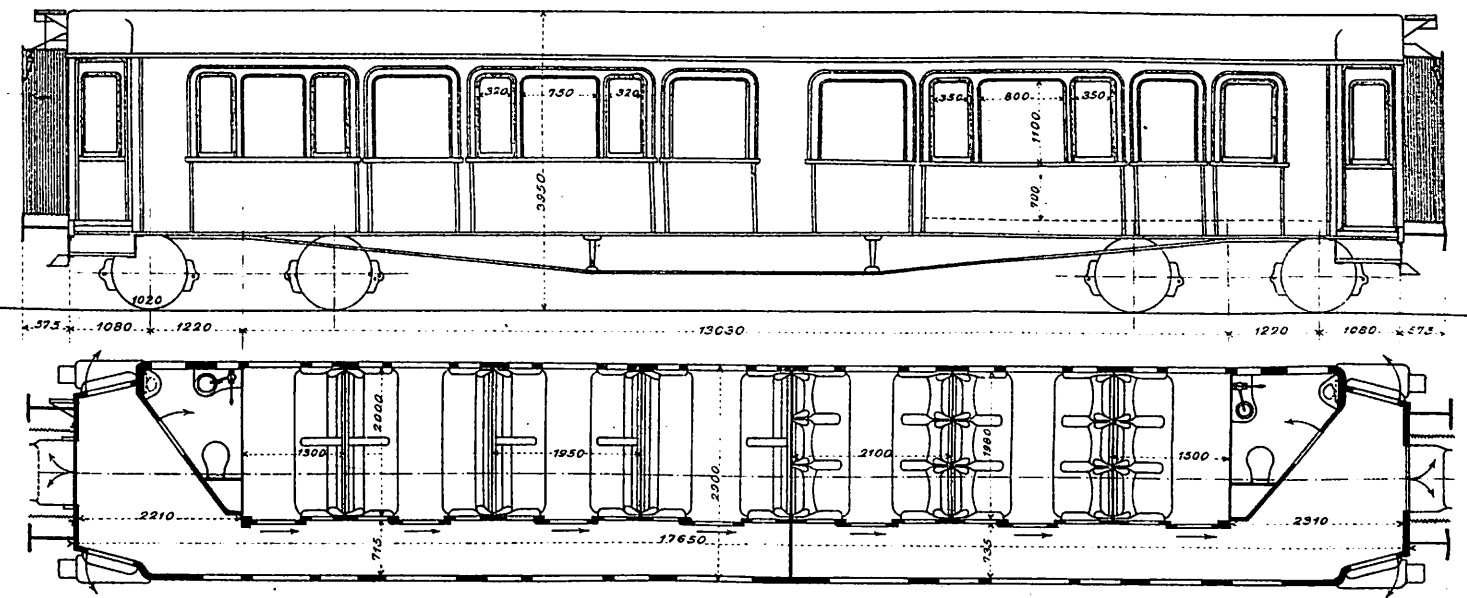

Abb. 1.2. Seitengangwagen I. Cl. Südwestbahn (Rußland). Bahnwerkstätte Kiew. Spurweite 1524

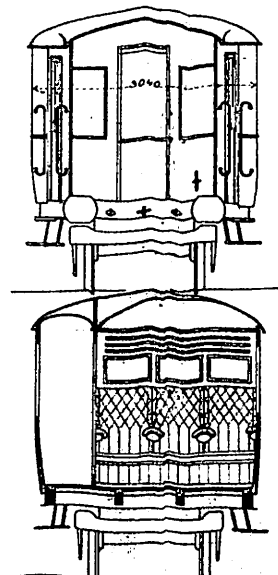
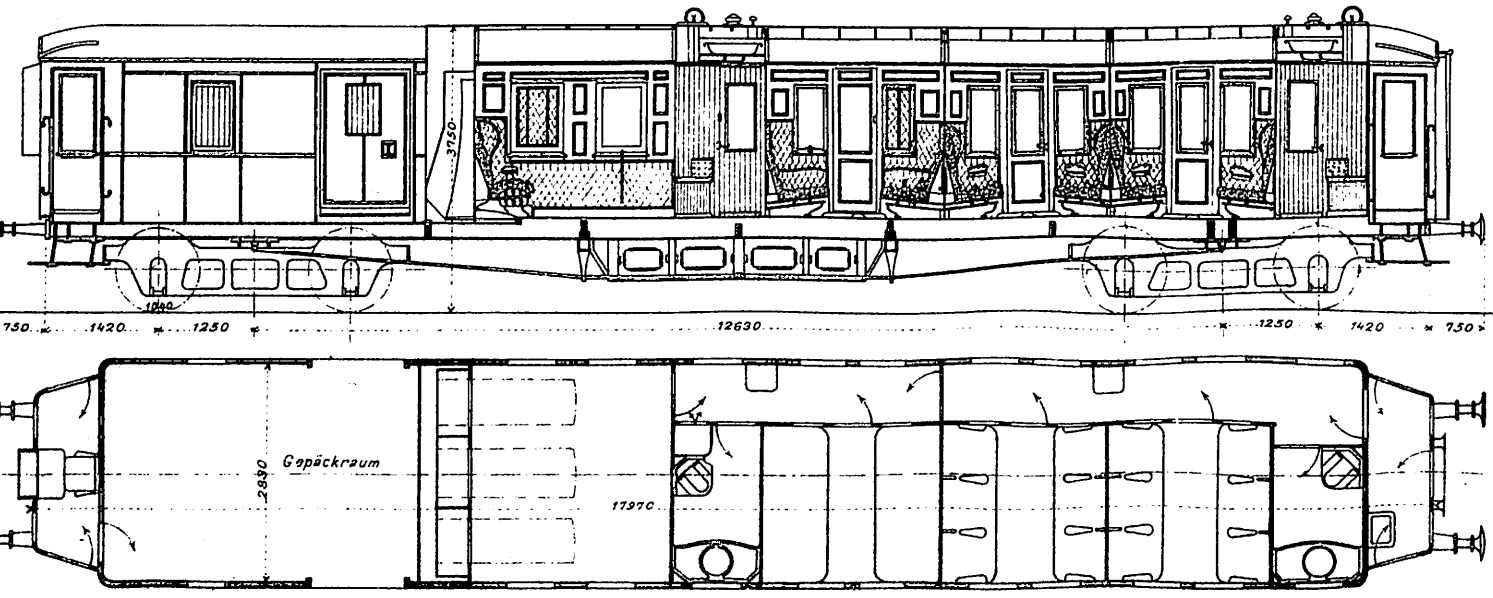

Abb. 3.4. Gepäckwagen für Durchgangsverkehr, Belgische Staatsbahn. Ateliers de la Dyle, Löwen, Belgien.

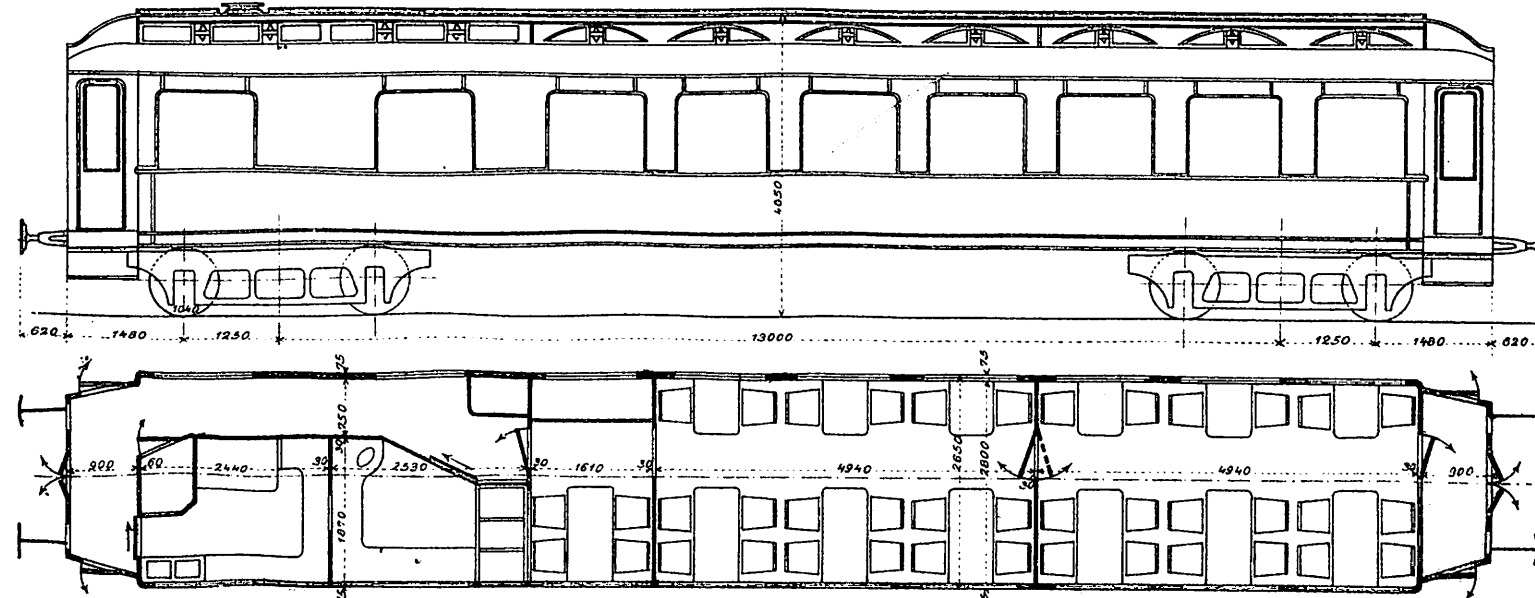

Abb. 5.6. Gepäckwagen, Szarnosthal-Bahn Danubius, Schönichen Hartmann, Budapest.

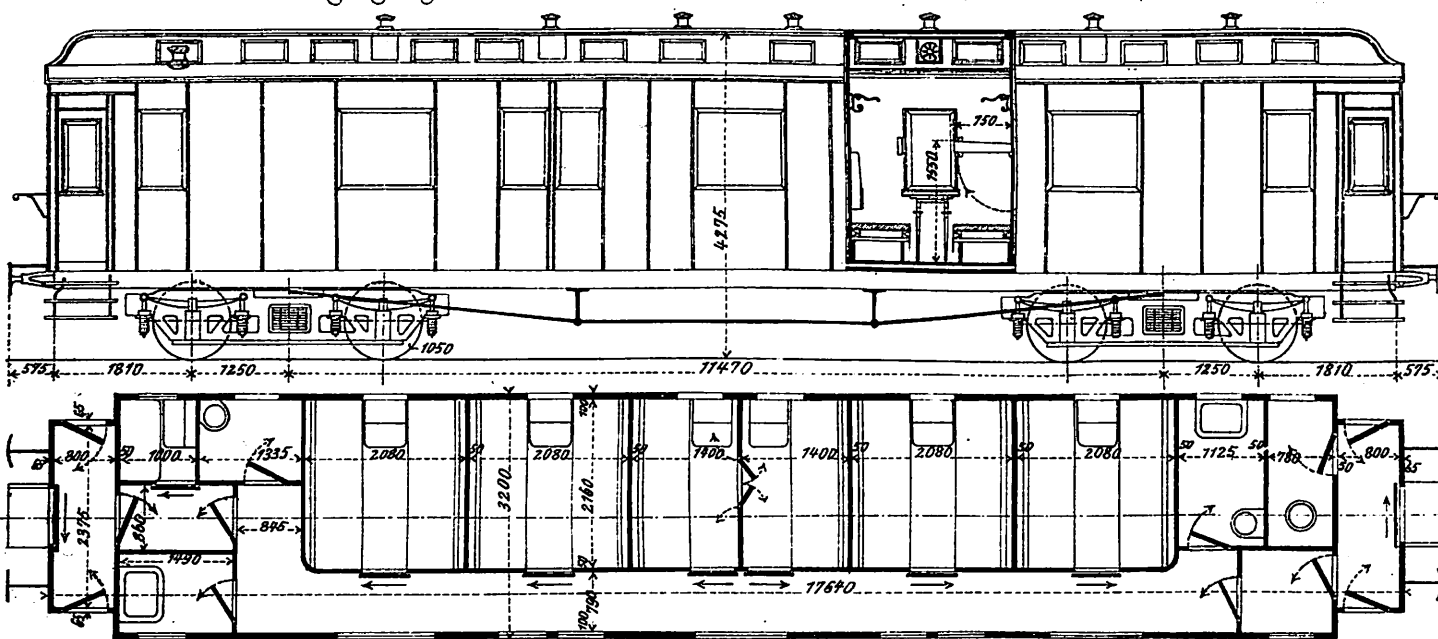

Abb. 6.

Zu Abb. 4.
A. A. Gepäckräume für verschiedene Zollgebiete.
B. B. Räume für den Ober-schaffner bei Hin u. Rückfahrt.

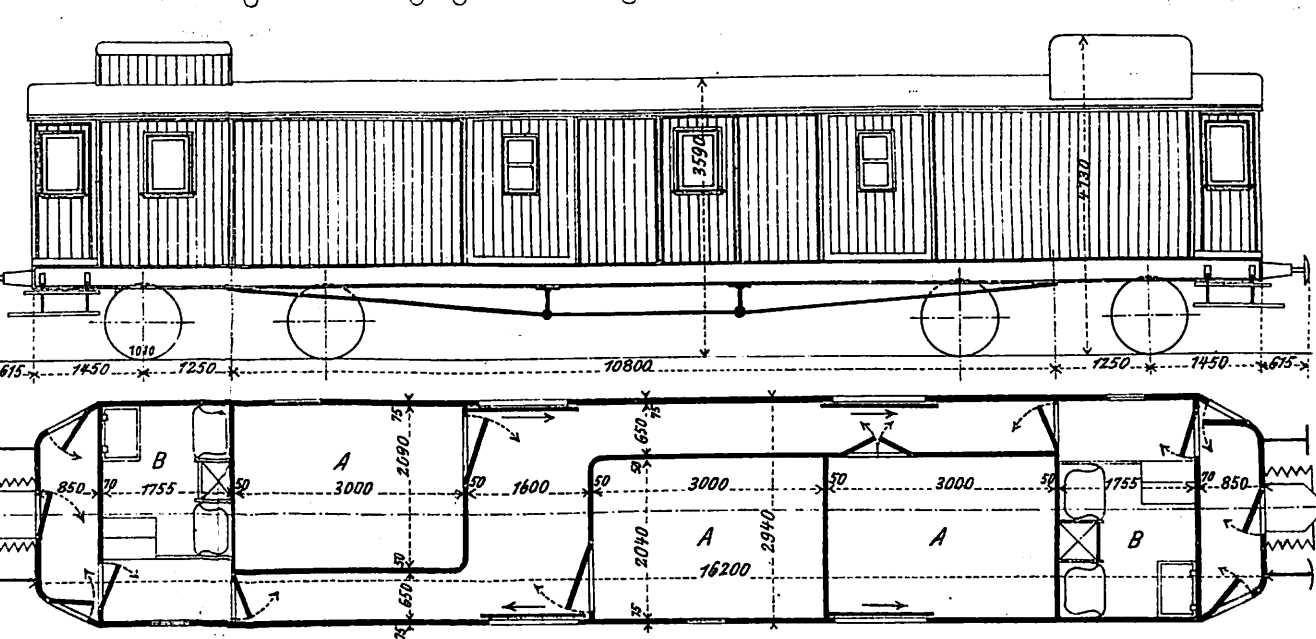

Abb. 7.8. Seitengangwagen III. Cl. Belgische Staatsbahn. S. A. des Usines de Braine le Comte.

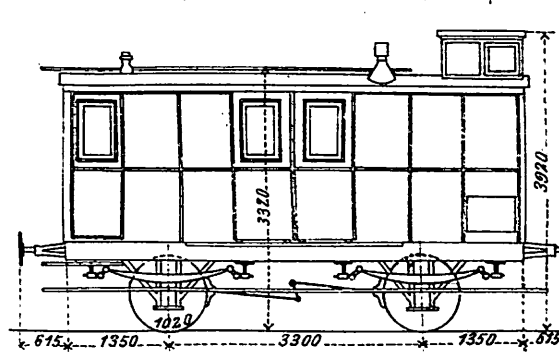

Abb. 9.10. Briefpostwagen. Kaiserl. Deutsche Post. Breslauer Act. Ges. für Eisenbahnwagenbau.

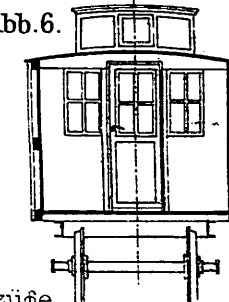

Abb. 11.12.13. Gepäckwagen für Personenzüge Kaschau-Oderberger Bahn. Ganz u. Cie. Budapest.

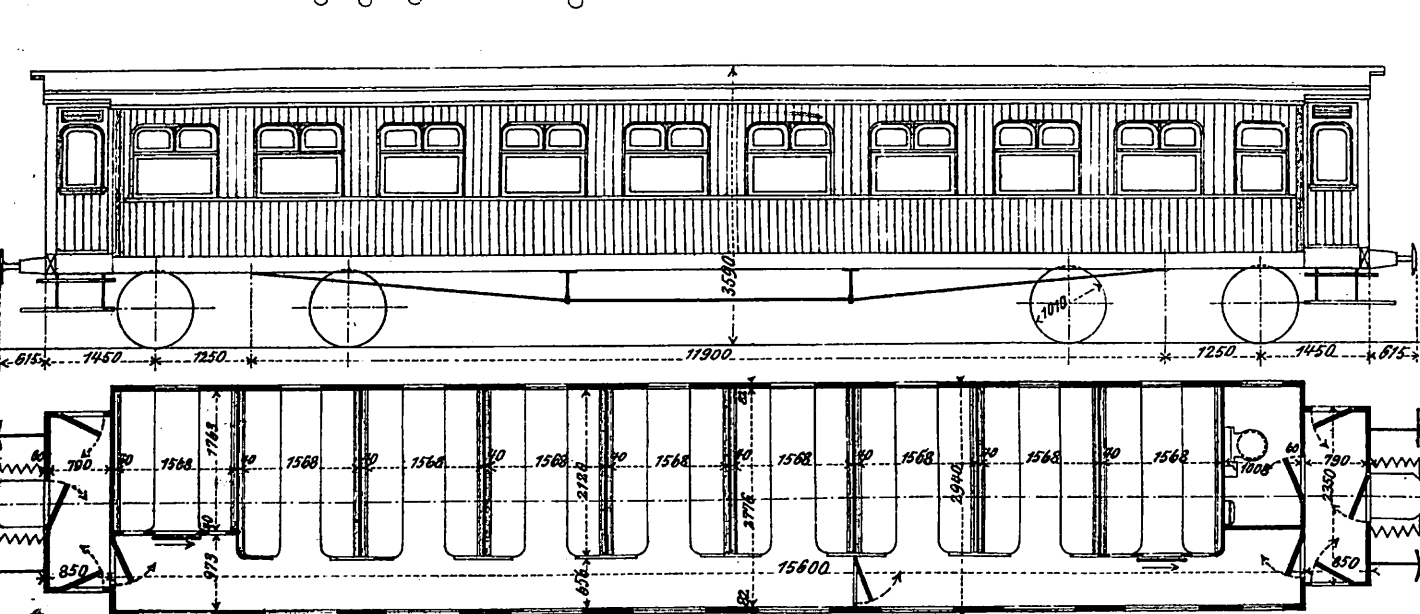

Abb. 14.15. Postwagen. Rete Mediterranea (Italien). Società Nazionale, Savigliano.

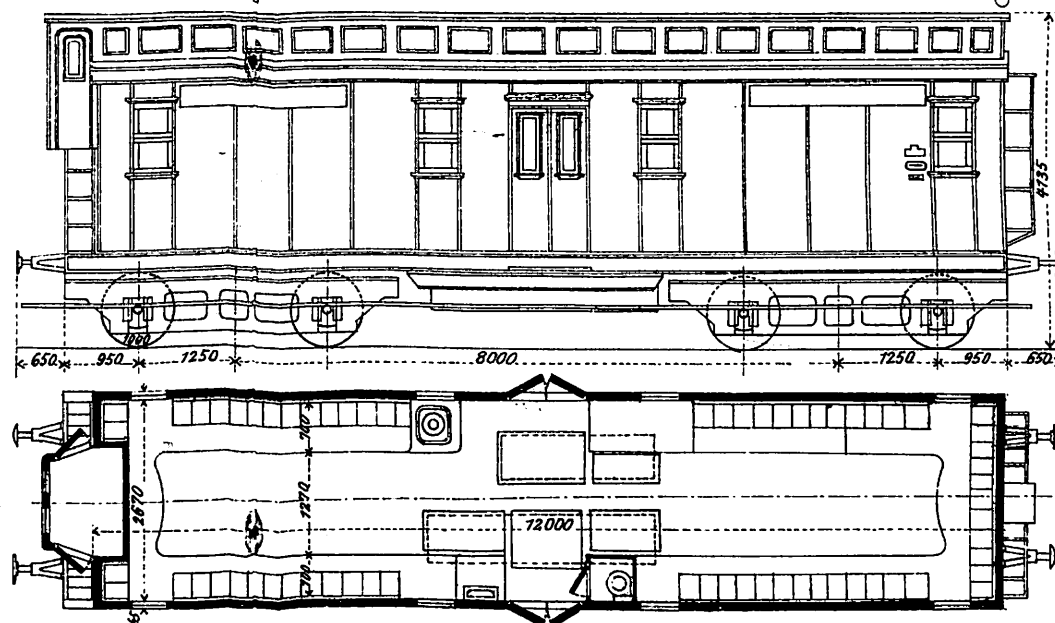

Abb. 16.17.18. Seitengangwagen II. III. Cl. Erste Gesellschaft der Russischen Schmalspurbahnen. Kolonnaer Maschinenfabriks-Gesellschaft Kolonna Gouv. Moskau. Spurweite 1,000.

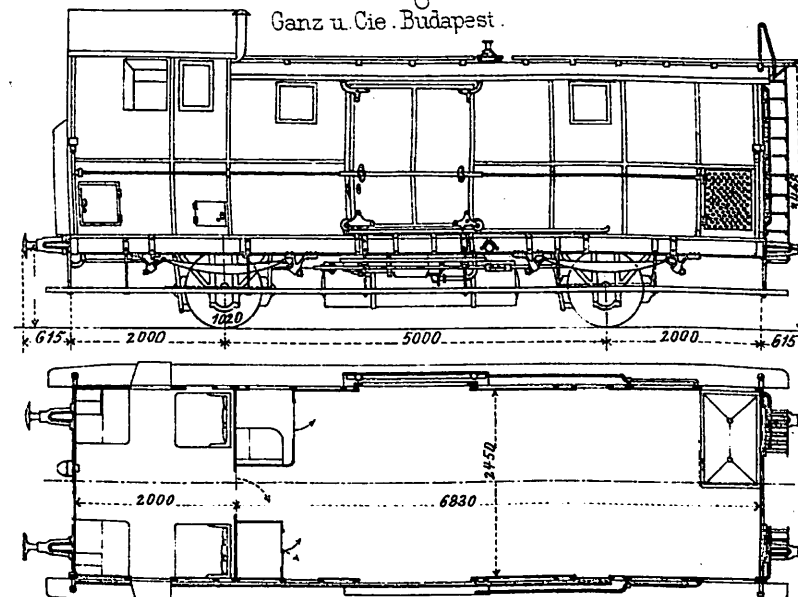

Abb. 19. 20. Gepäckwagen f. Personenzüge, Belgische Staatsbahn. At. de St. Germain in Monceau a. d. Sambre.

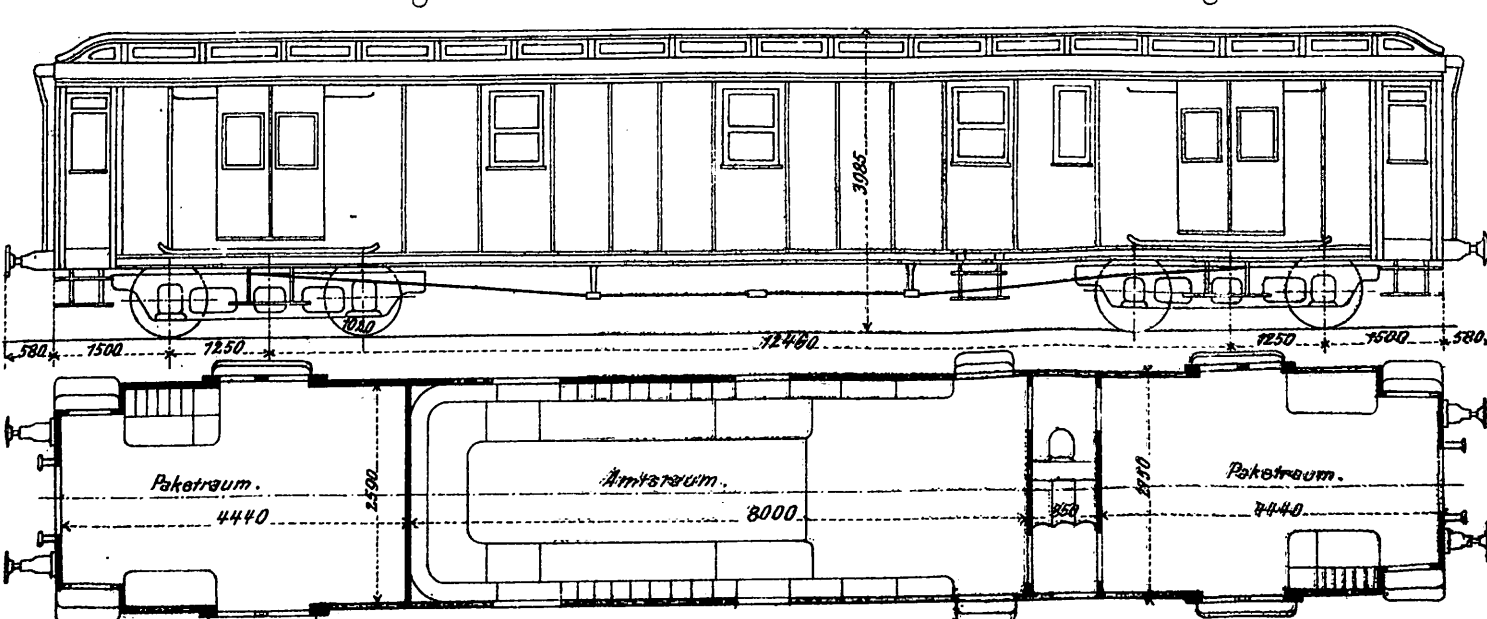

Abb. 1.2. Seitengangwagen I II Cl. Preussische Eisenbahn-Direction, Berlin. Herbrand u. Cie. Köln Ehrenfeld.

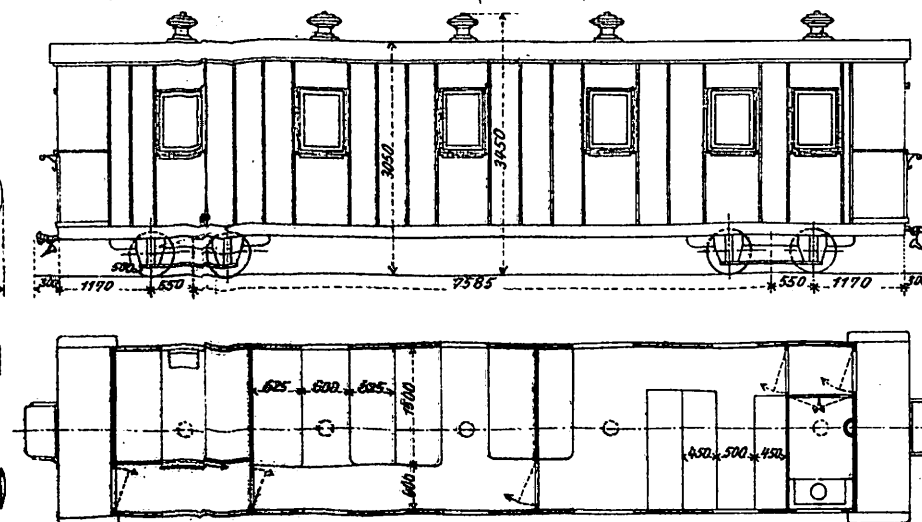

Abb. 3.4. Postwagen, Oesterreichische Staatsbahnen, Masch. u. Wagg. Fabr. A.G. Simmering, Wien.

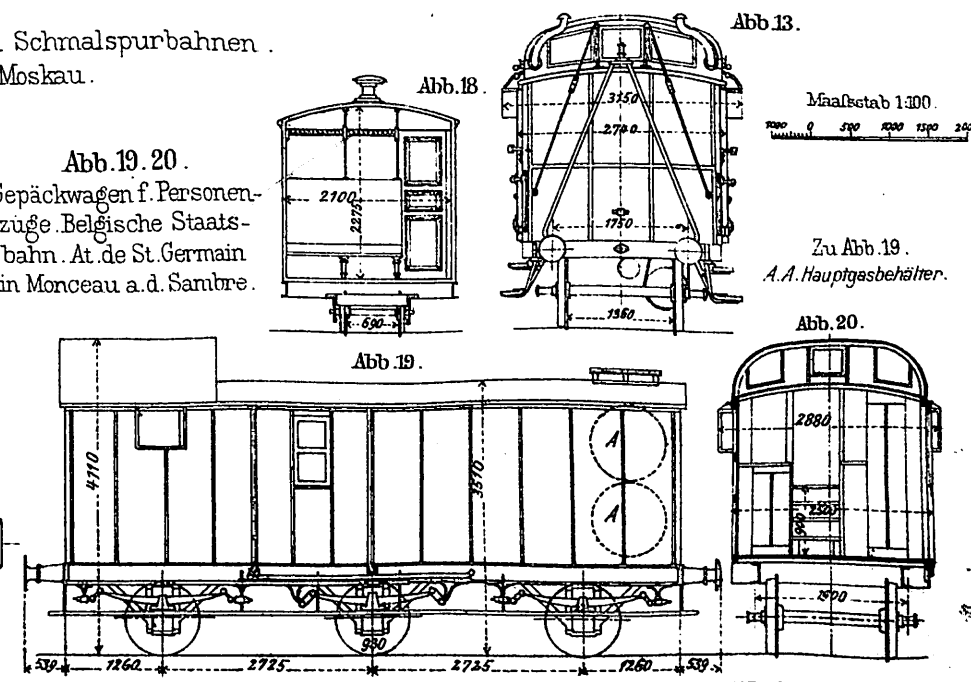

Abb. 5.6. Gepäckwagen für Personenzüge, Ostbahn, Frankreich, Bahnwerkstätte.

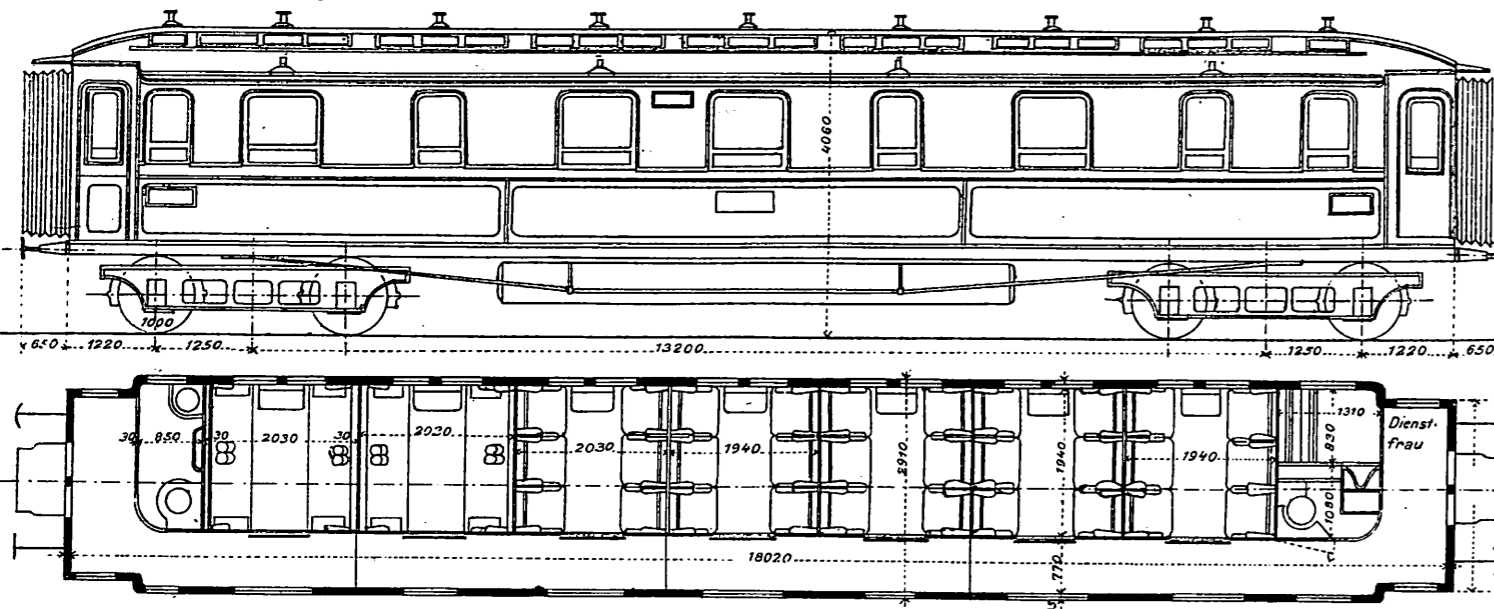

Abb. 7.8. Mittelgangwagen III Cl. für Fernzüge mit Schlafeinrichtung, Russische Staatsbahn Charkow Nikolajeff, Masch. Fabr. Maltzeff, Spurw. 1.524.

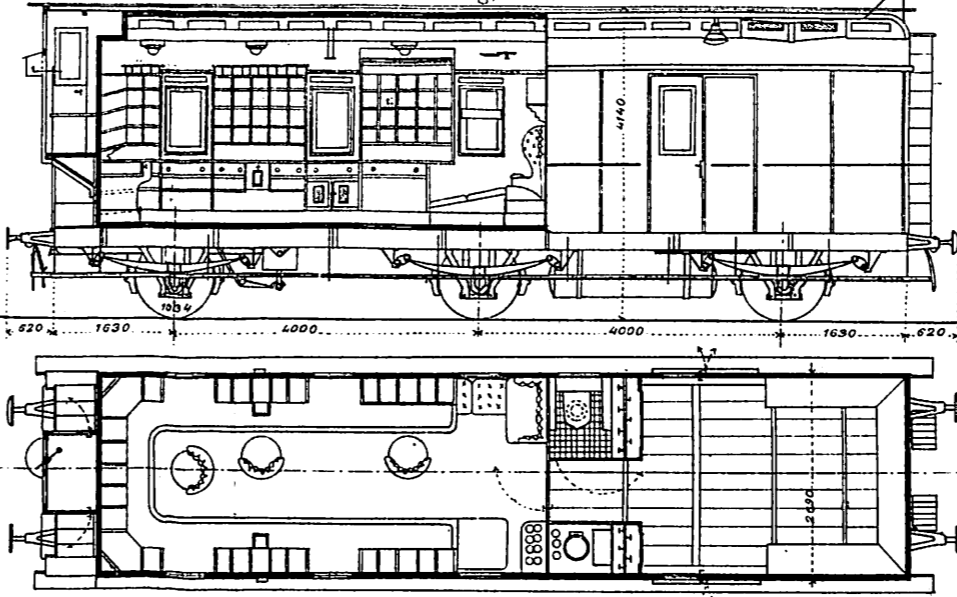

Abb. 9.10.11. Mittelgangwagen III Cl. Französische Staatsbahnen (Tramways de la Vendée) Carelainé Fouché Le Mans Dept. Sarthe, Spurw. 1.000.

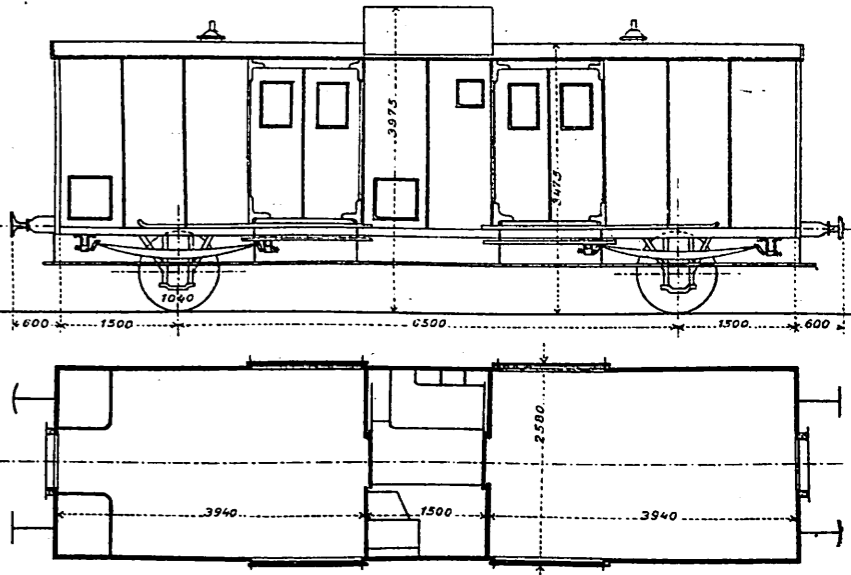

Abb. 12.13. Seitengangwagen III Cl. mit Schlafeinrichtung, Russische Staatsbahn, Moskau Kazan, Bahnwerkstätte Moskau, Spurweite 1524.

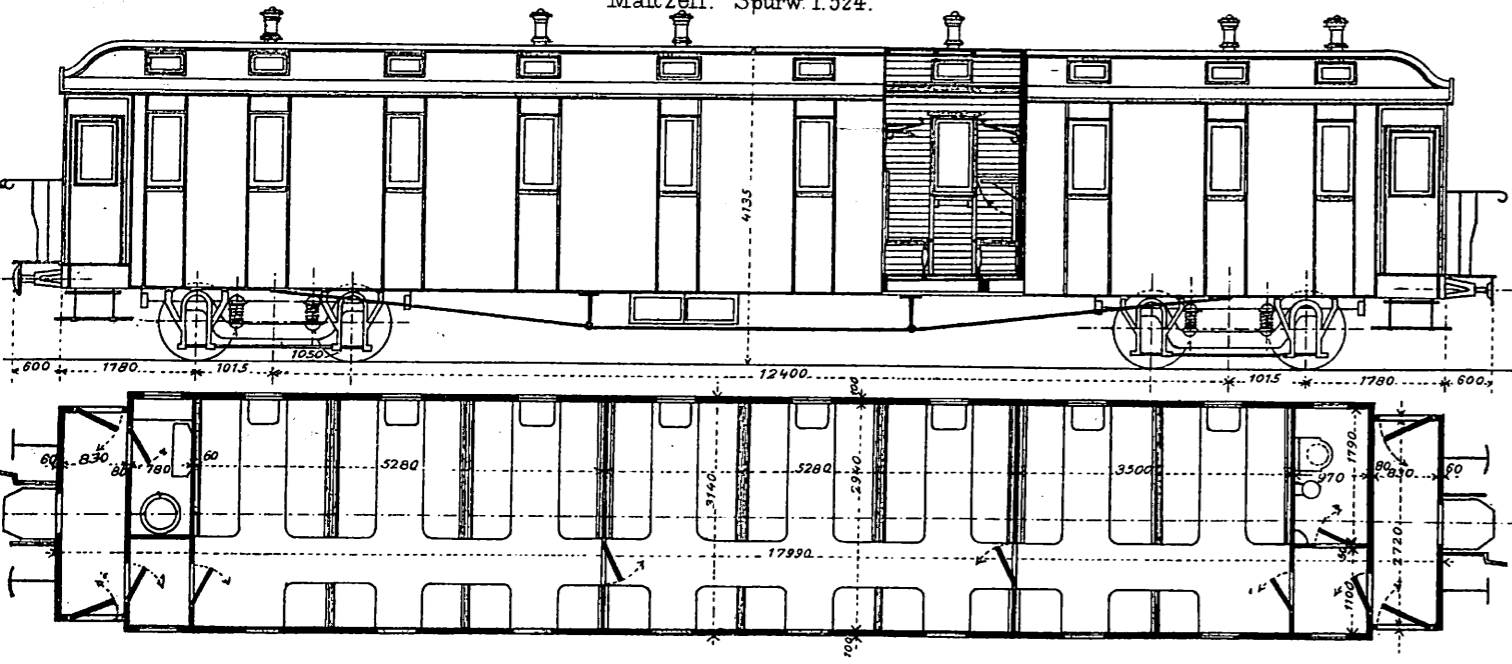

Abb. 14.15. Wagen mit offenem Seitengang III Cl. mit Gepäckräumen (als Notabteil III Cl.) Bona Guelma Bahn, Algier, S.A. de Matériel de chemins de fer, Jvry-Port bei Paris.

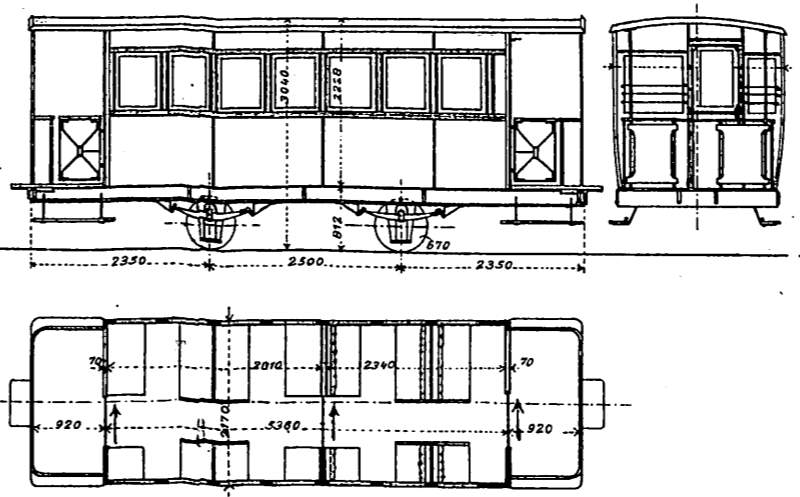

Abb. 16.17. Mittelgangwagen II Cl. mit Post- u. Gepäckabteil Nebenbahn des Dept. d'Isère, S.A. Décauville in Petit Bourg, Spurw. 1.000.

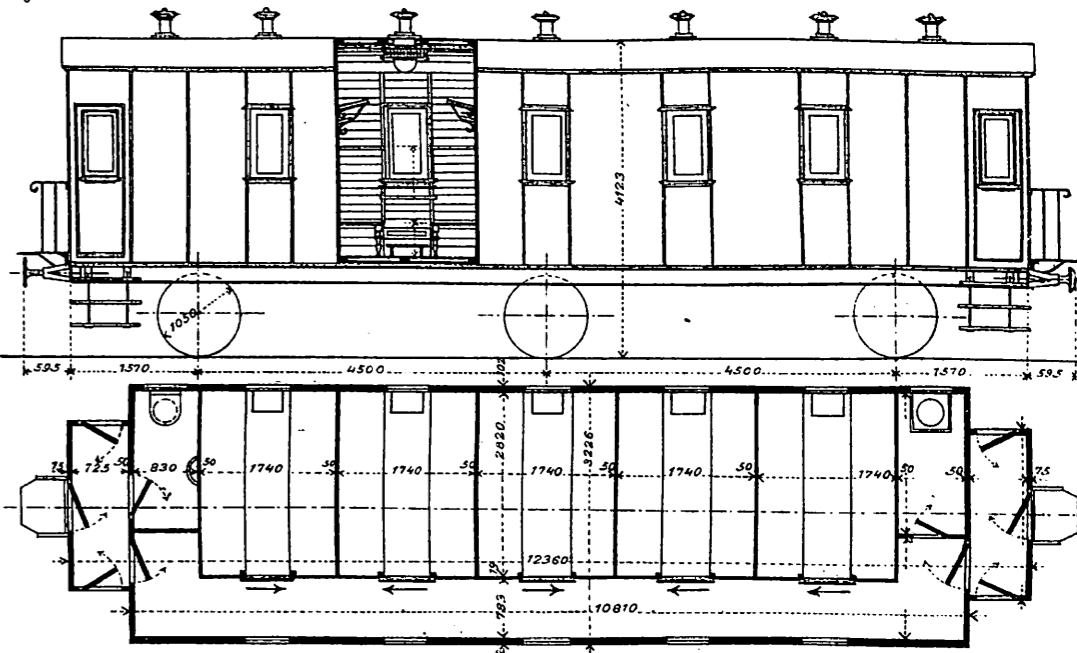

Abb. 18.19.20.21. Gepäckwagen für Personenzüge, Oester. Staatsbahnen Brunn-Königsfelder, Masch. Fabrik Lederer u. Poręes Brunn.

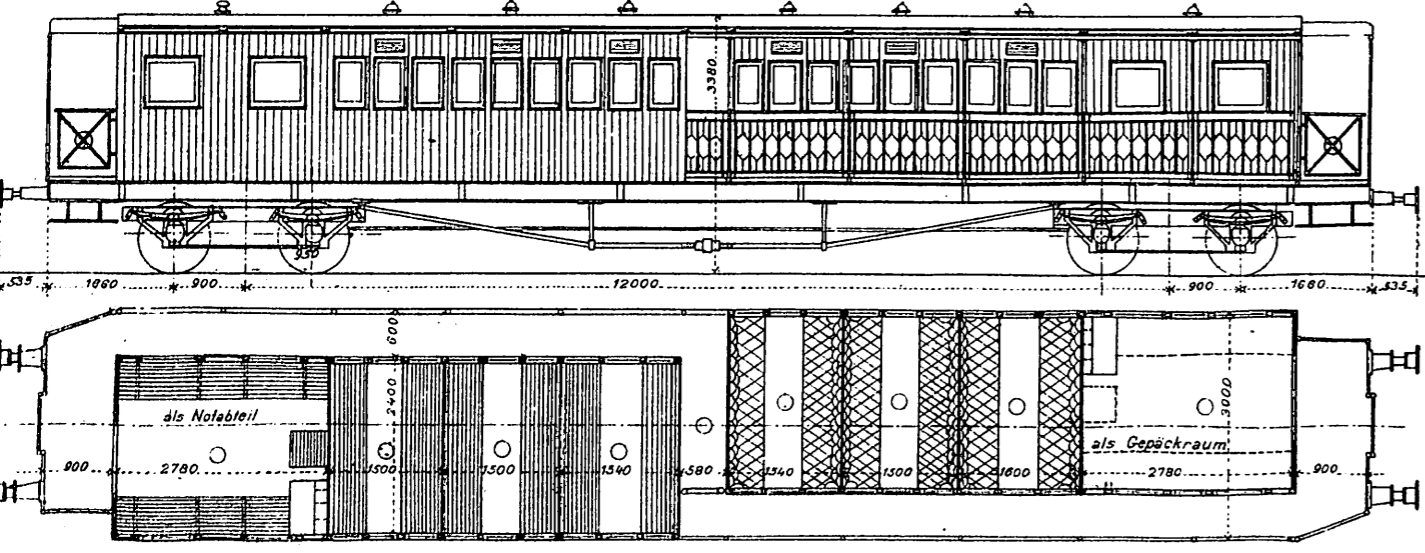

Abb. 1.2. Seitengangwagen I. Cl. Ch. d. f. de l'Est (Frankreich). Bahnwerkst. La Villette.

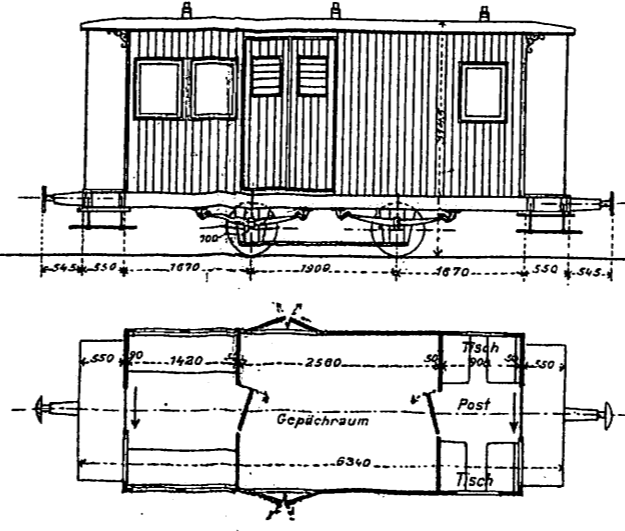

Abb. 3.4.5. Seitengangwagen I. II. Cl. Kgl. Ungarische Staatsbahnen.

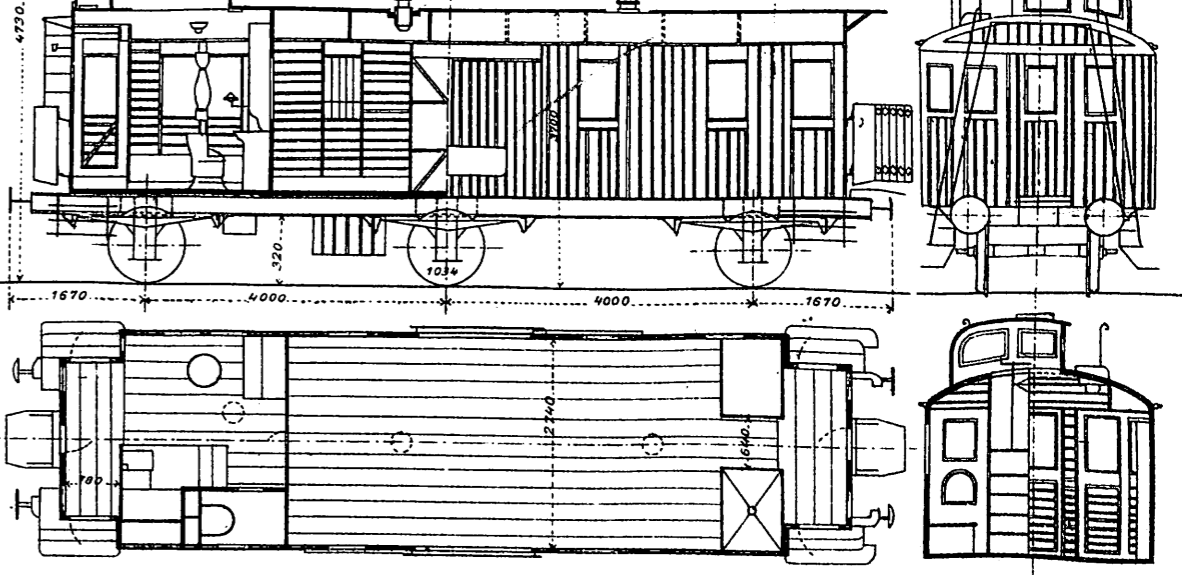

Abb. 6.7.8. Abteilwagen III. Cl. Paris-Orleans. Ateliers de la Dyle Bacalan, Bordeaux.

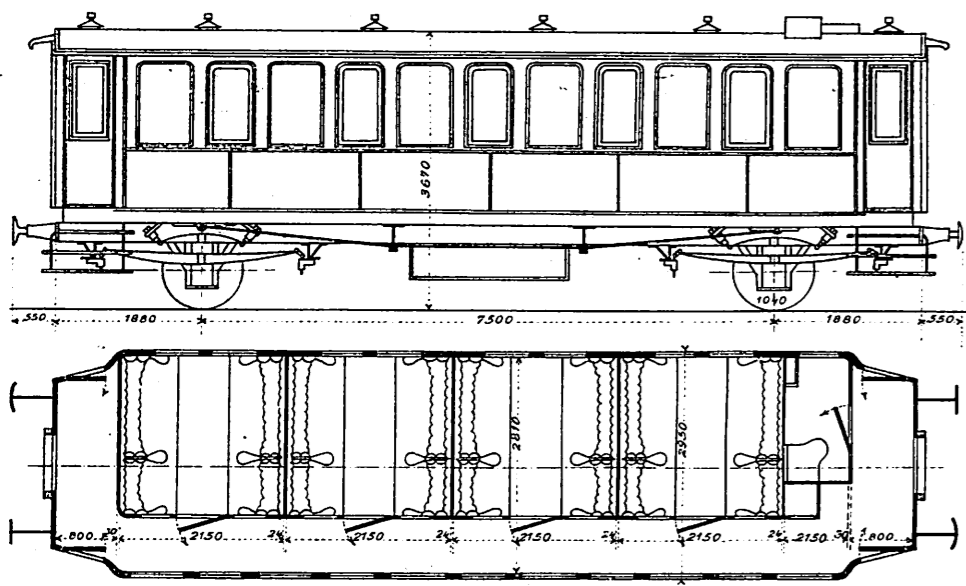

(zu Abb. 3-5).
Schlick'sche Eisengies-
serei u. Masch. Fabr. A. G.
Budapest.

Abb. 9.10. Seitengangwagen I. Cl. m. Schlafstellen. Ch. d. f. de l'Etat Frankreich. At. Dyle Bacalan, Bordeaux.

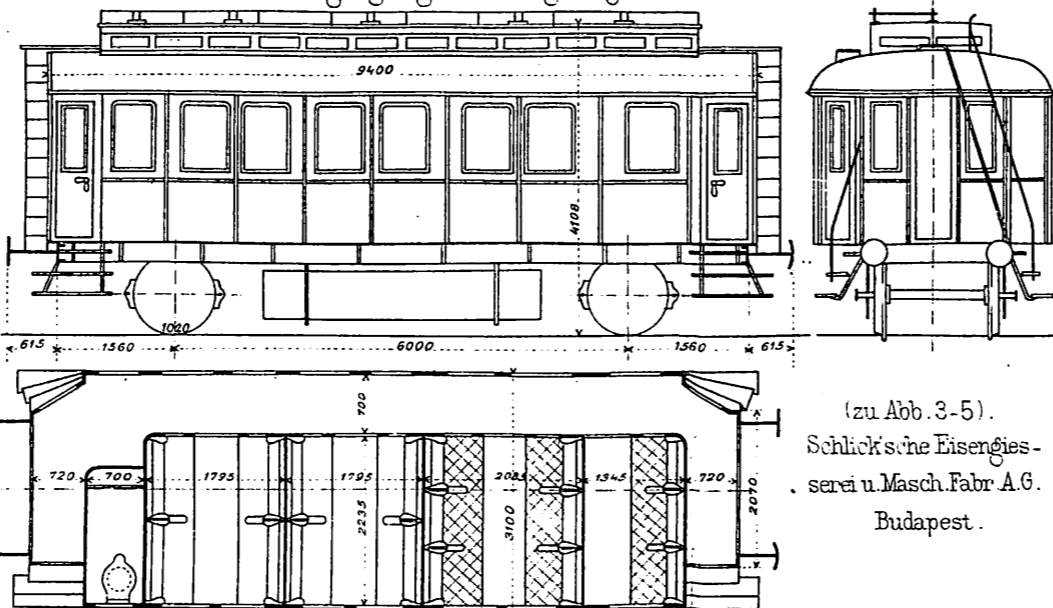
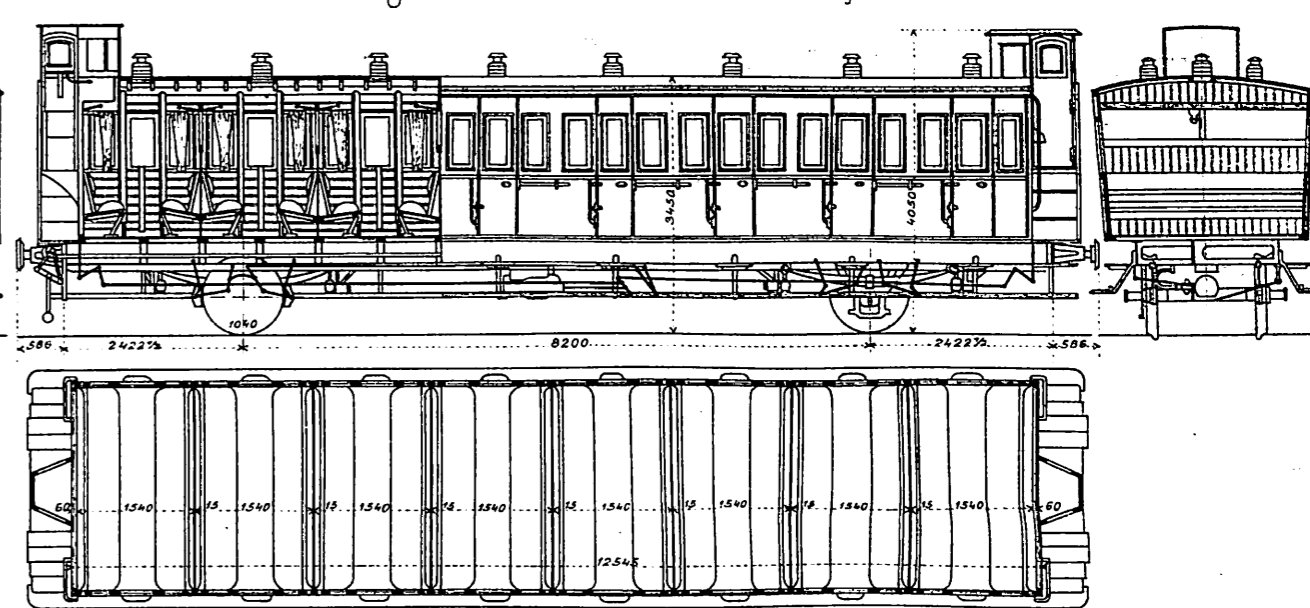

Abb. 11.12.13. Seitengangwagen I. II. Cl. K. K. priv. Südbahn G. (Ungar. Linien). Ganz u. Cie. A. G. Budapest.



Abb. 14.15. Saalwagen mit Schlafstellen. Aethiopische Bahnen. Spurw. 1,000 m. Chautiers de la Buire, Lyon.

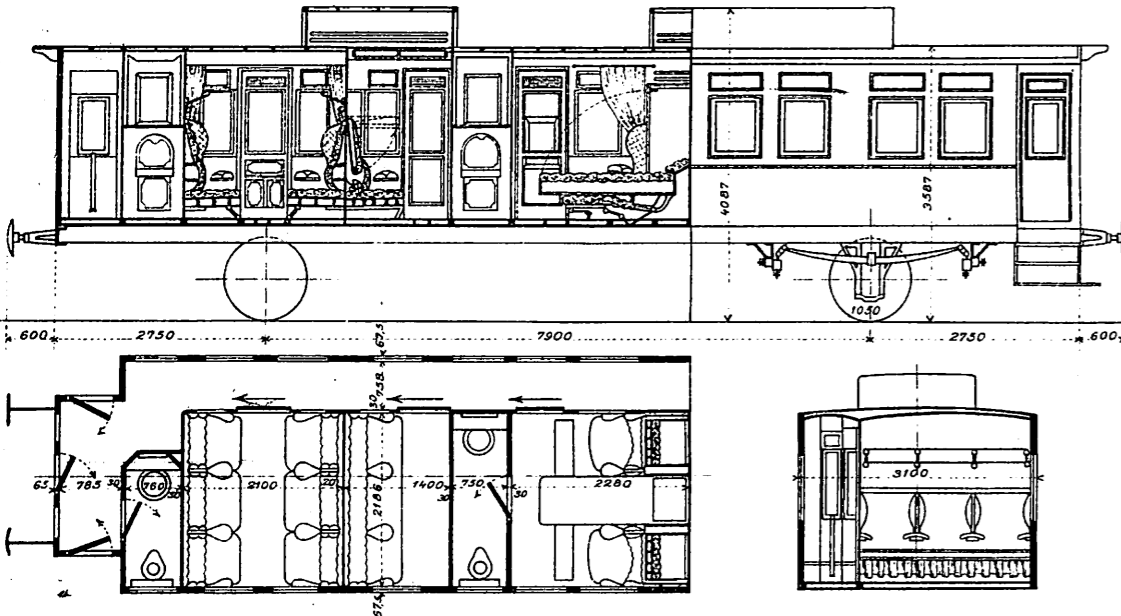

Abb. 16.17. Abteilwagen II. III. Cl. mit Verbindungsgang. Ch. d. f. de l'Ouest (Frankreich). Bahnwerkstätte Batignolles.

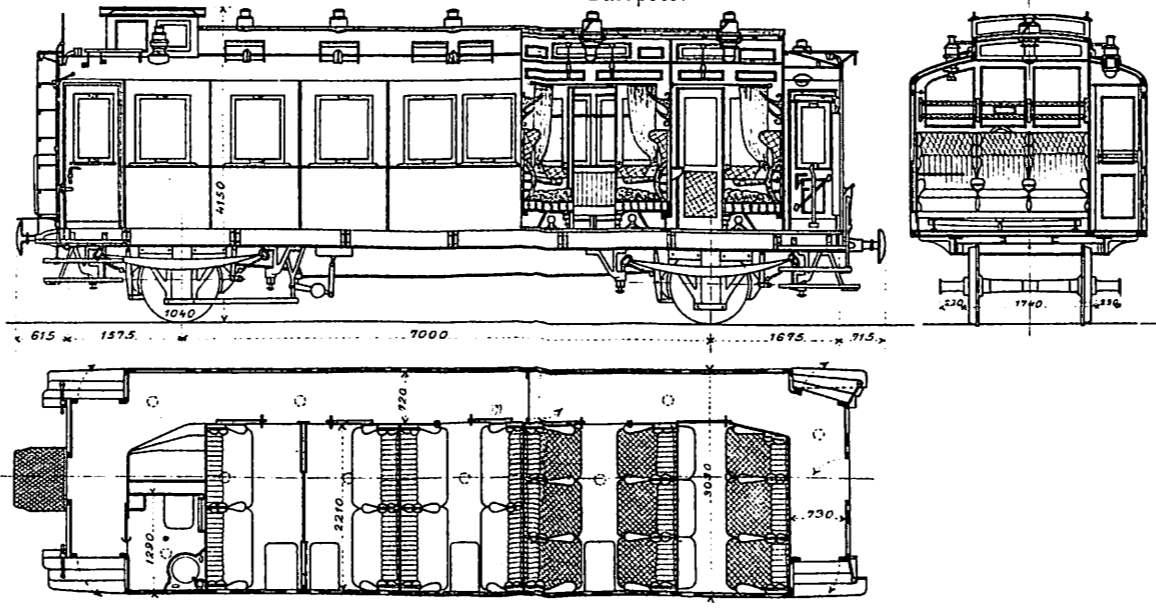

Abb. 18.19.20. Abteilwagen II. Cl. mit Verbindungsgang. Paris-Orleans. Soc Franco Belge, Raismes bei Valenciennes.

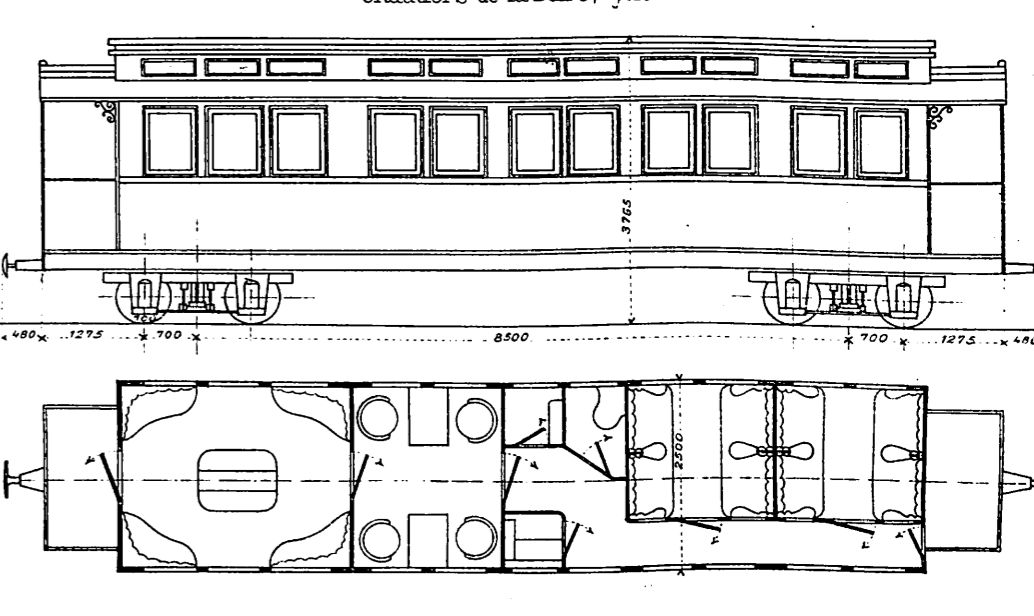

Abb. 21.22. Abteilwagen III. Cl. mit Verbindungsgang. Paris-Lyon-Mittelmeer. Bahnwerkstätte Paris.

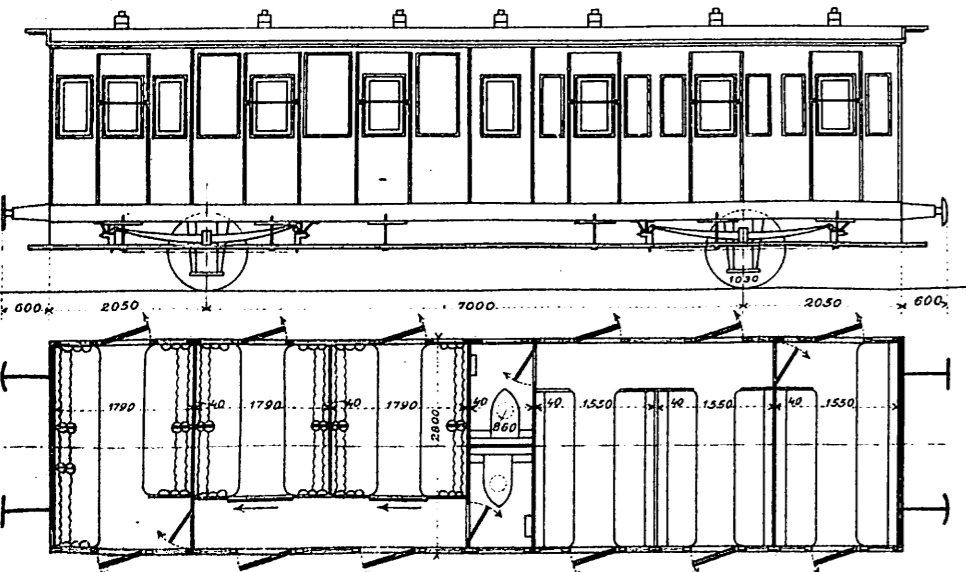

Abb. 1, 2. Ortsverkehrswagen II Cl. m. Stehplätzen Ch. d. f. de l'Ouest Bahnwerkst Sotteville.

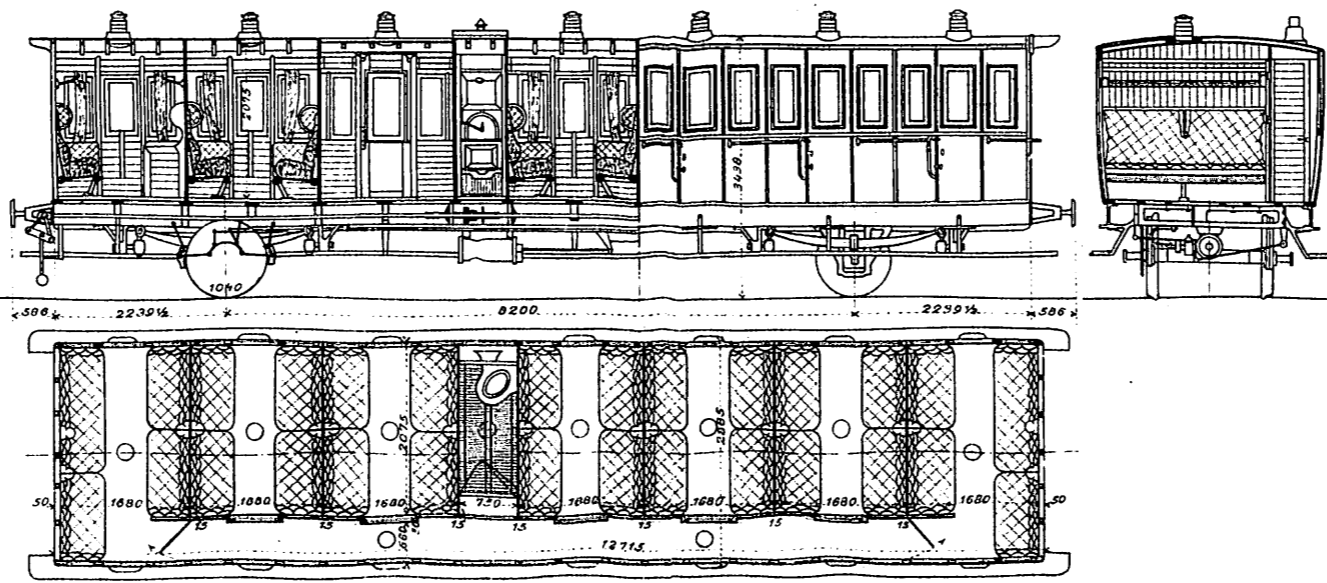

Abb. 3, 4, 5. Seitengangswagen I. Cl. Cie. Paris-Orléans -Ateliers de la Buire, Lyon.

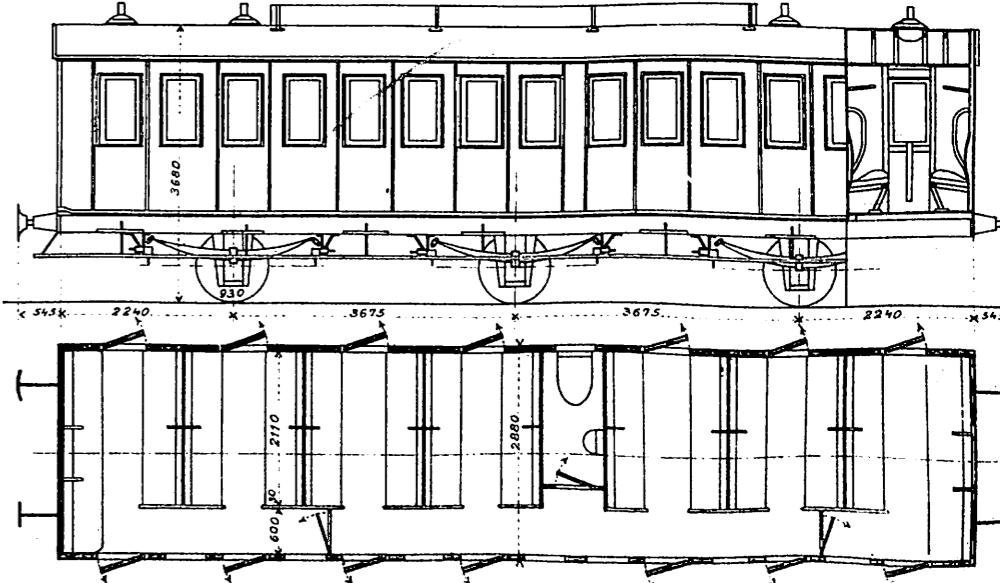

Abb. 6, 7. Abteilwagen I. Cl. m. Verbindungsgang u. Schlaf-einrichtung. Ch. d. f. de l'Ouest. S. A. des Ateliers de Pantin.

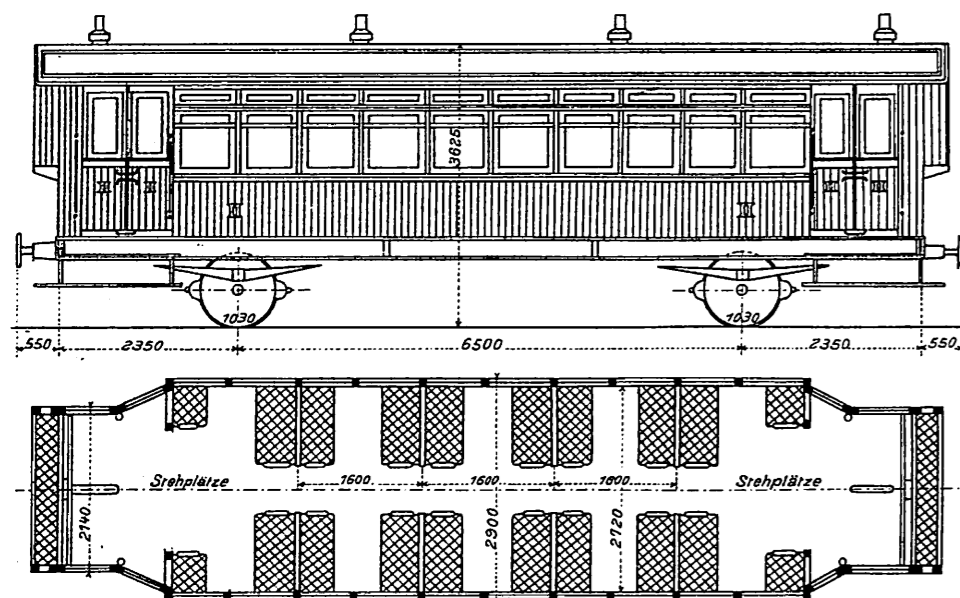

Abb. 8, 9. Seitengangswagen II. Cl. Ch. d. f. de l'Est Bahnwerkst. La Villette

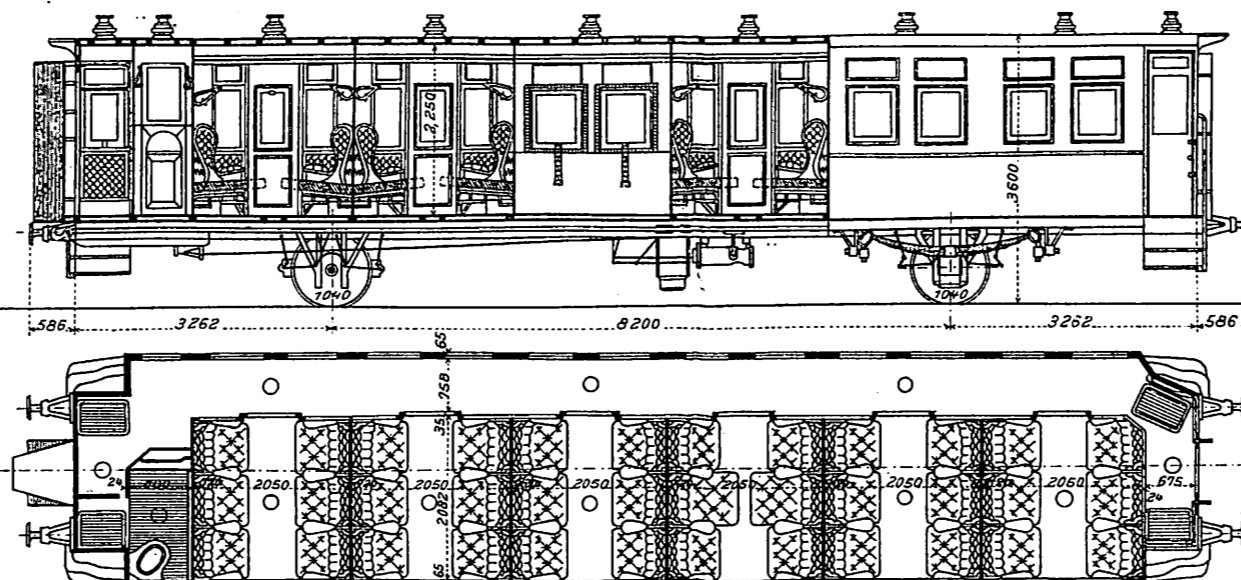

Abb. 10, 11. Abteilwagen III. Cl. m. Verbindungsgang Ch. d. f. de l'Est Bahnwerkst. La Villette.

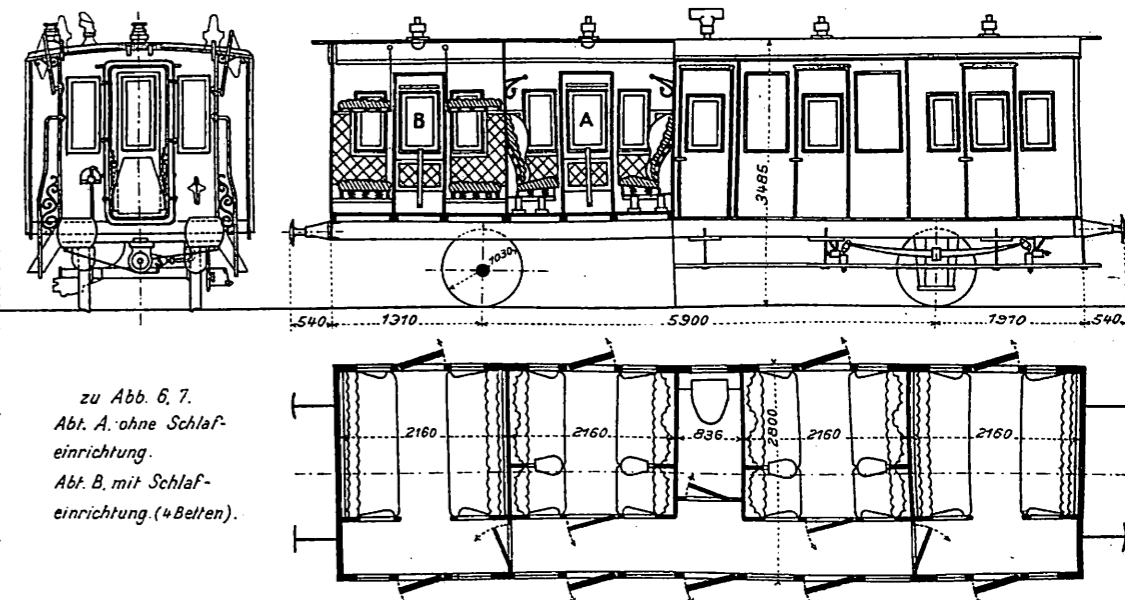

Abb. 12, 13, 14. Abteilwagen III. Cl. m. Verbindungsgang Cie Paris-Orléans - Cie. Française de Matériel de Ch. d. f. Ivry Port.

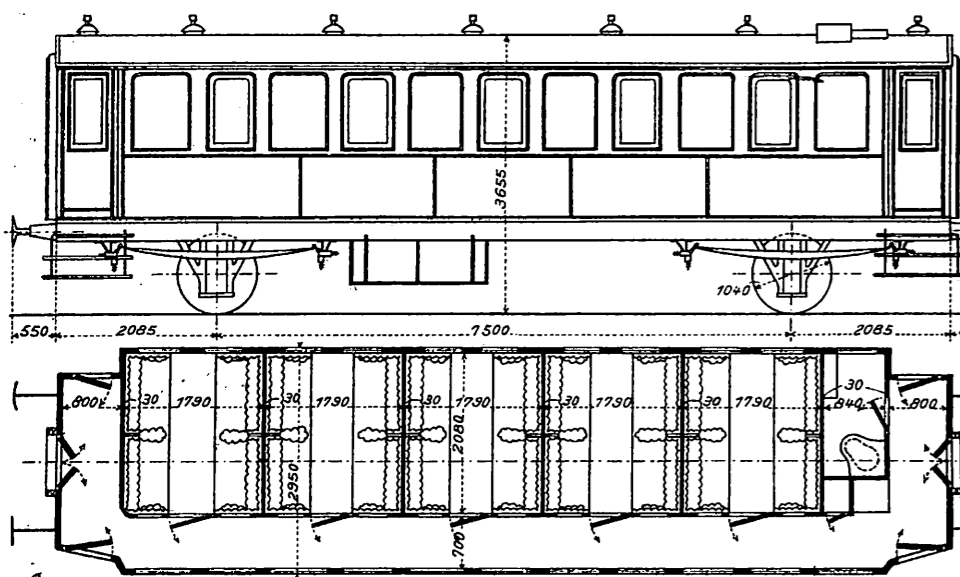

Abb. 15, 16. Seitengangswagen II Cl. Ch. d. f. de l'Etat (Frankreich)-Ateliers Dyle-Bacalan, Bordeaux.

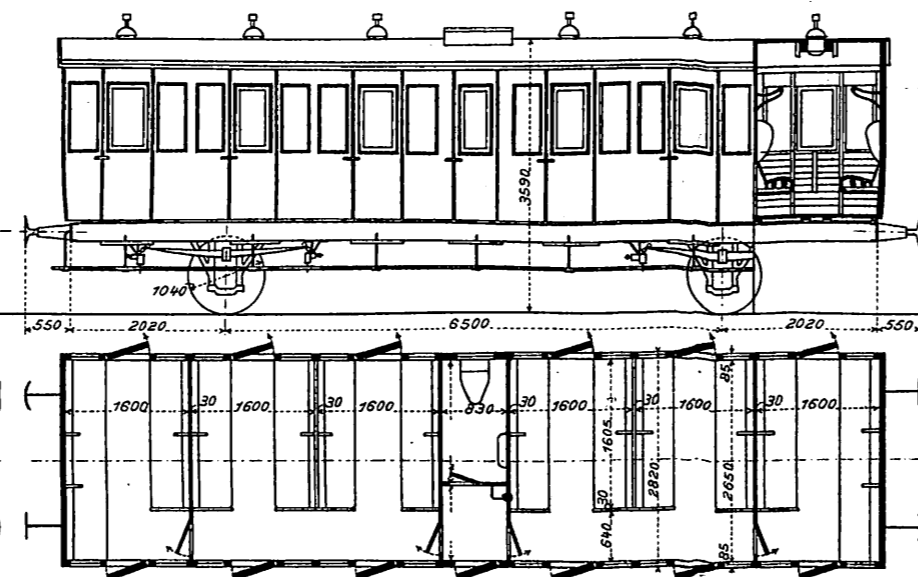

Abb. 17, 18, 19. Fernverkehr Mittelgangswagen III. Cl. Kgl. Ungarische Staatsbahnen

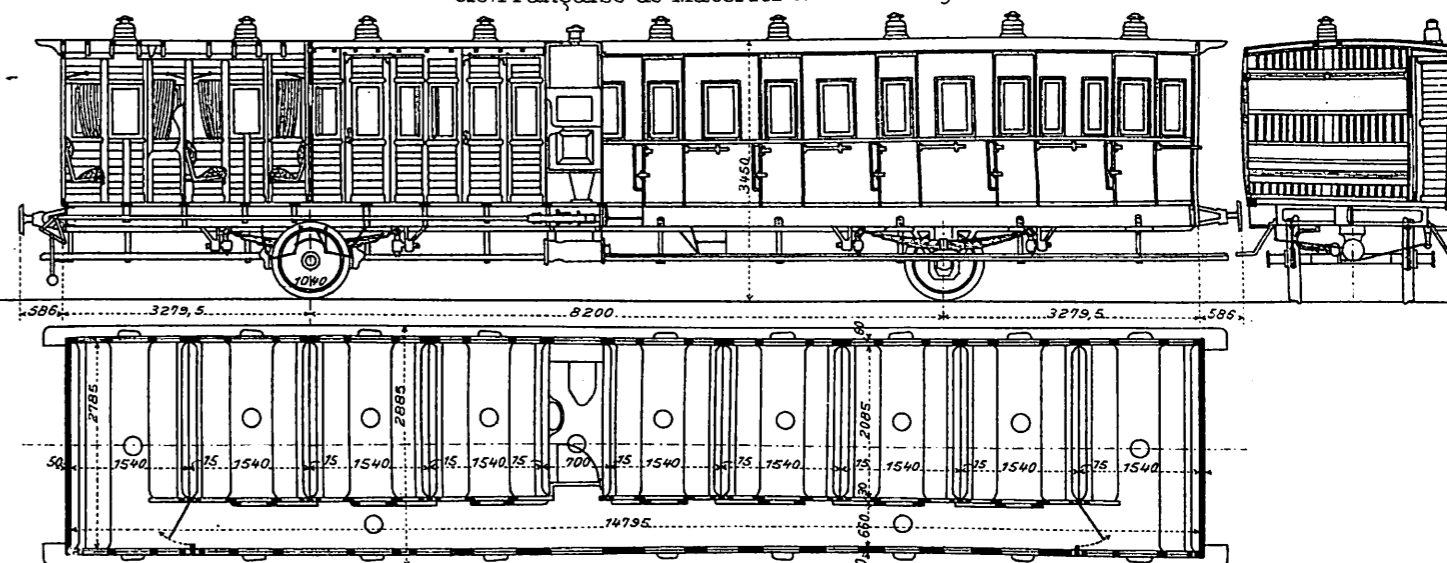

Abb. 20, 21, 22. Seitengangswagen III. Cl. Ch. d. f. de l'Etat (Frankreich)-Ateliers Dyle-Bacalan, Bordeaux.

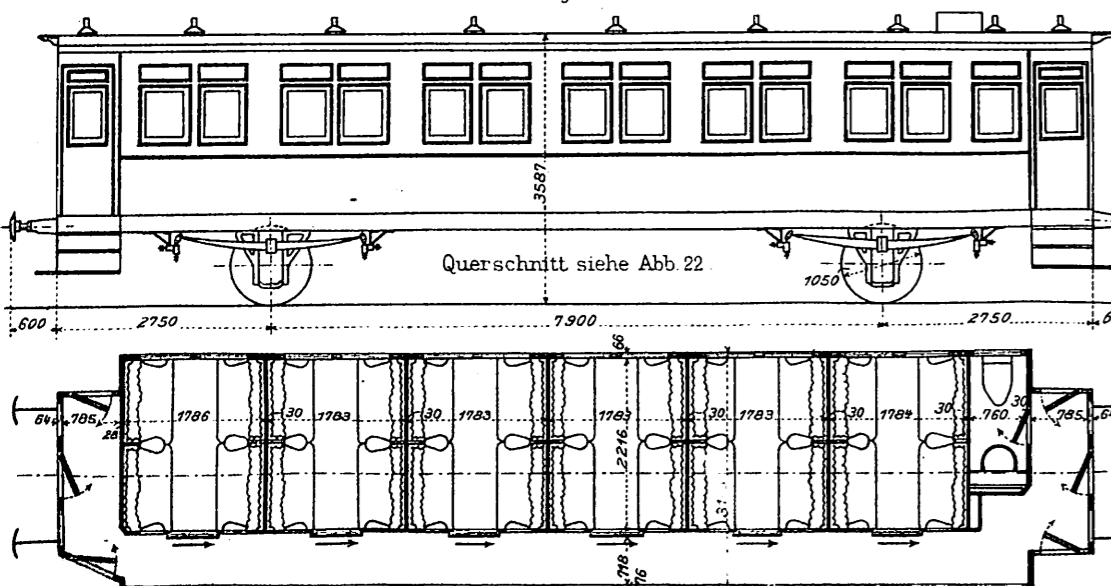

Abb. 1.2.3. Gerüstwagen für Tafelglas, Belgische Staatsbahn.
S.A. des Usines de Seneffe.

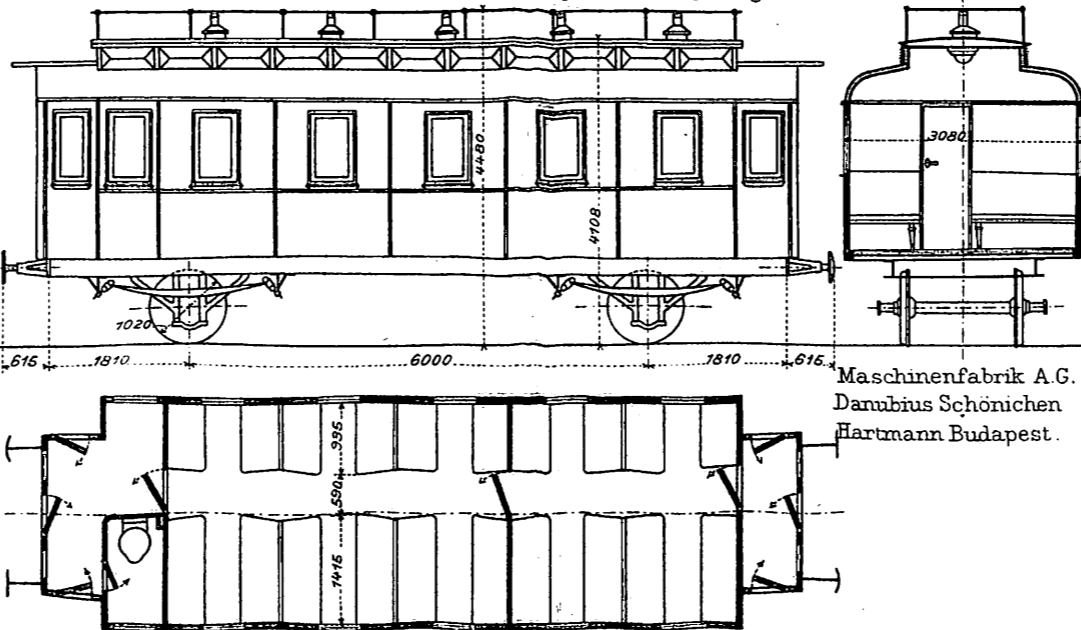

Abb. 4.5. Kühlwagen für Milch, Russische Nikolai Staats-Bahn.
Bahnwerkstätte, Spurw. 1524

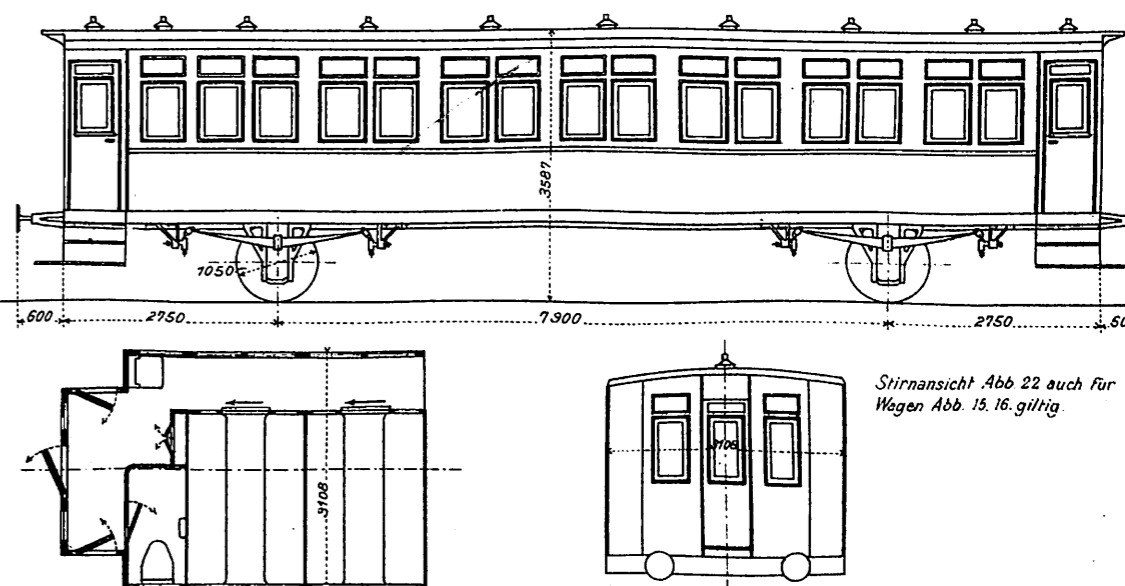

Abb. 6.7.8. Behälterwagen für Erdöl
(auch als Niederbordwagen zu benutzen)

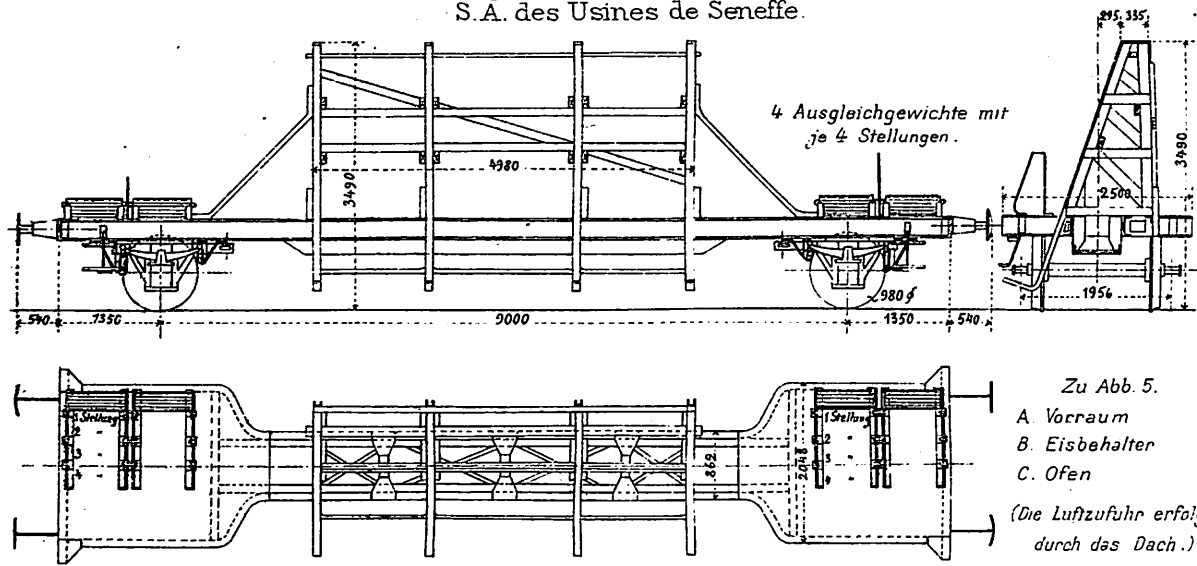

Abb. 9.10. Niederbordwagen (auch für Langholz)
Beaujolais Bahn (Frankreich).
S.A. Baume et Marpent, Marpent Dept. Nord.
Spurweite 1000.

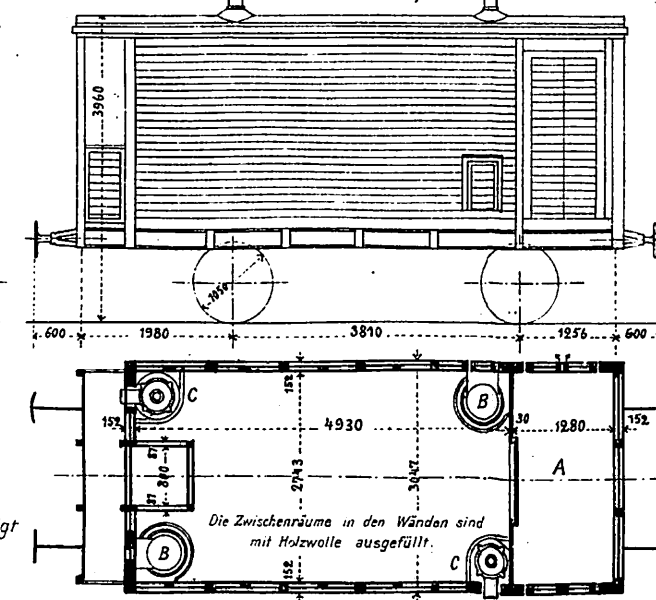

Abb. 11. Hochbordwagen, Belgische Staatsbahn, Werkst. Guesmes.

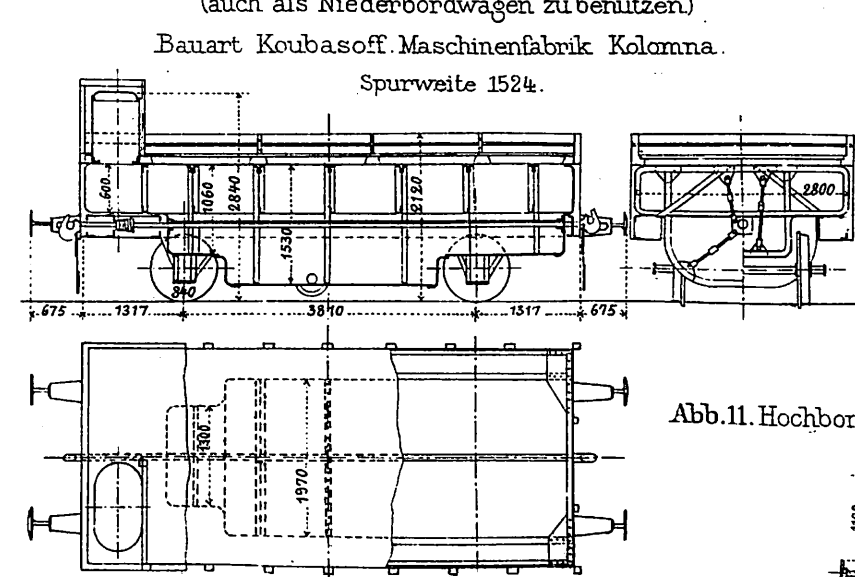

Abb. 12.13. Behälterwagen für Erdöl
Russische Nikolai Staats-Bahn.
Masch-Fabrik Phönix, Riga.

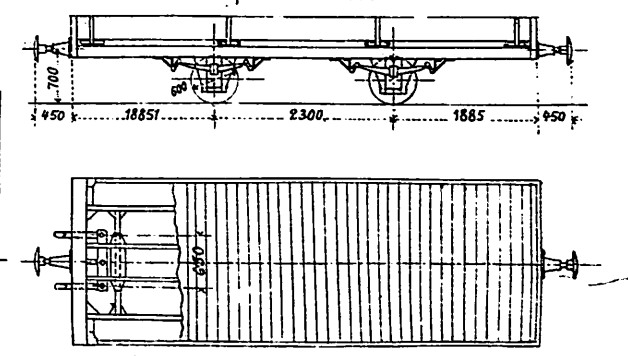

Abb. 14.15. Bedeckter Güterwagen Belgische Staatsbahnen.
Forges et Acieries, Brügge Belgien.

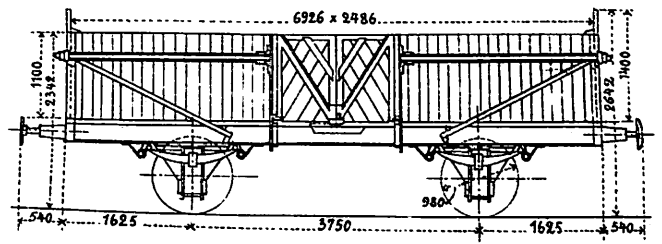

Abb. 16. Gemüse-Beförderungswagen
Paris Lyon Mittelmeer-Bahn.
Bahnwerkstätte Paris.

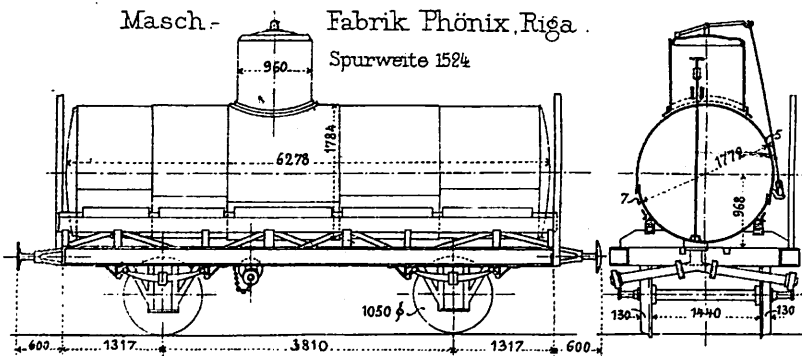

Abb. 17. Hochbordwagen für
Koke und Kohle
Nordbahn (Frankreich) Bahnwerkstätte

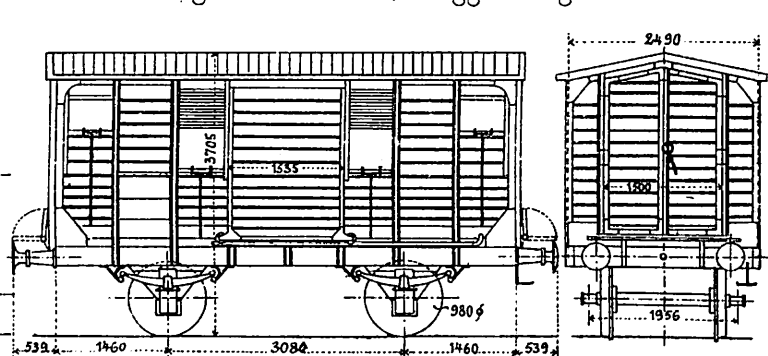

Abb. 18. Plattformwagen für Schwergut
Belgische Staatsbahn
La Metallurgique, Nivelles.

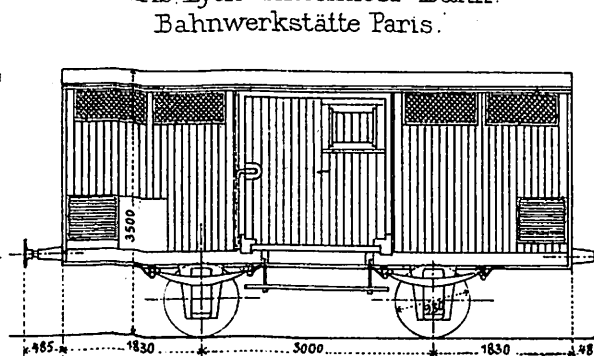

Abb. 19.20. Seitenentladungswagen für Kies (Probewagen) Bauart Nossian.
Umbau aus Wagen der Kaiserin Elisabeth-Bahn.

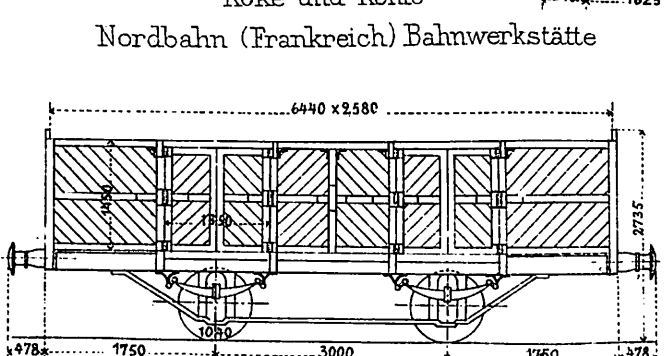

Abb. 21.22. Bedeckter Güterwagen
für Stückgut.
Belg. Staatsbahnen
Canon Legrand
Mons, Belgien.

Abb. 23.24. Plattformwagen für schwere Maschinenteile.
Nord Belge (Belgisches Netz der Französischen Nordbahn)
Bahnwerkstätte St. Martin bei Charleroi.

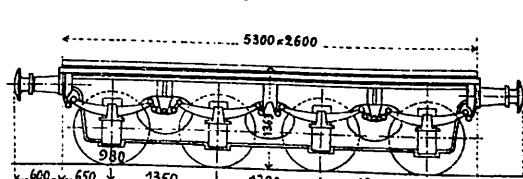

Abb. 25.26.27. Mittelgangwagen I/II Kl. u. Wagen II Kl.
Straßenbahnen Depart. de l'Aude La Carrosserie Industrielle Paris.

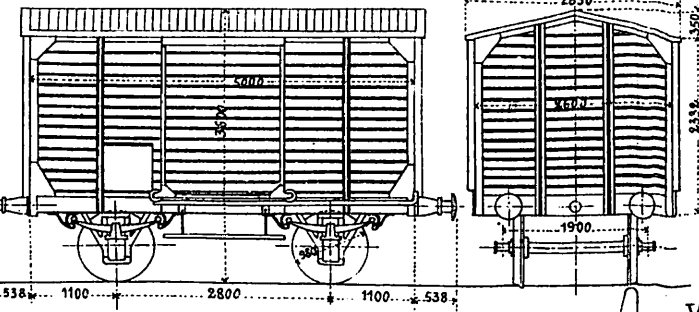
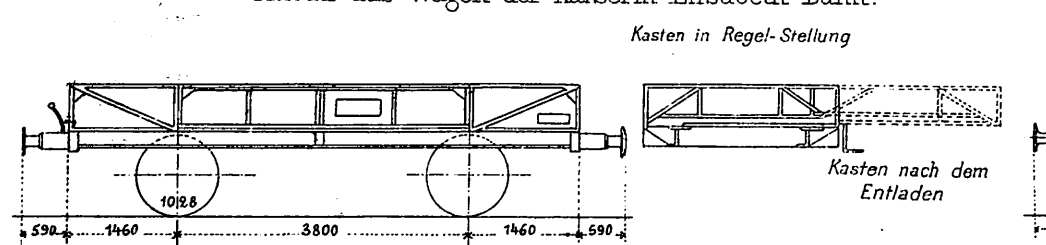

Abb. 28. Janney-Kupplung von Ringhoffer, Prag. 1/25 nat. Gr.

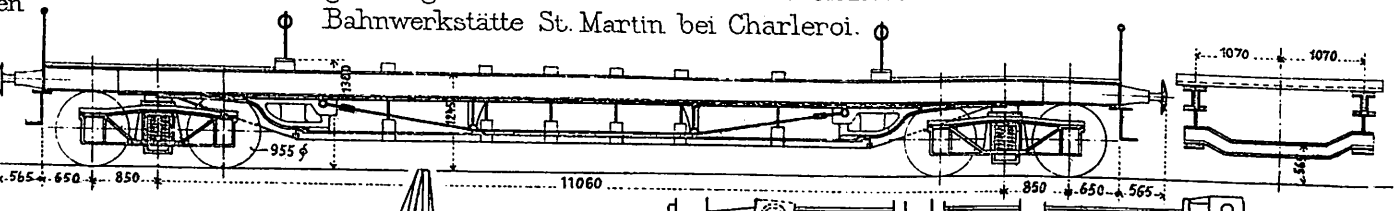

Abb. 30. Gelenkige Schraubenkupplung.
Officine Meccaniche, Mailand 1/10 nat. Gr.

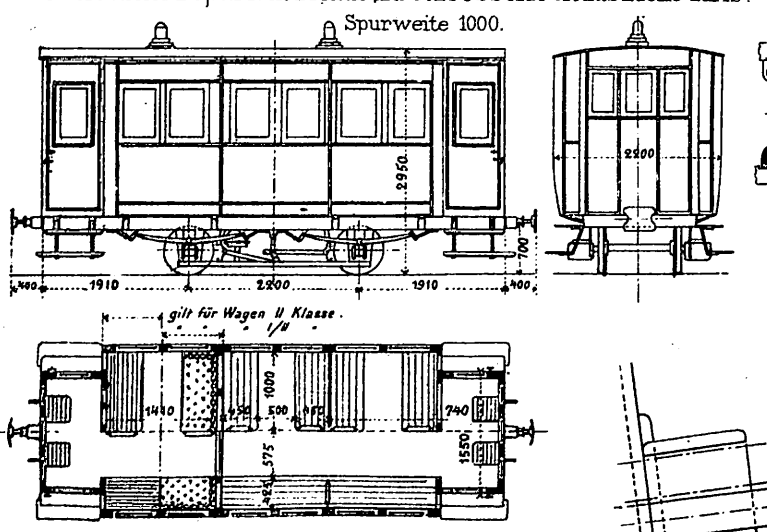

Abb. 29. Kupplung für zweigeschossige
Wagen. Französische Westbahn. 1/10 nat. Gr.

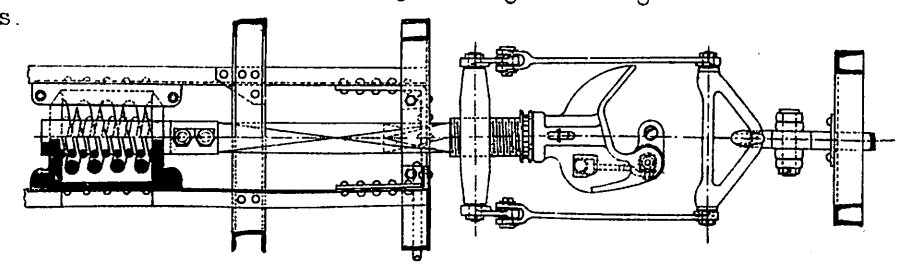

Abb. 31. Kupplung der
Schlafwagen-
Gesellschaft mit
Ausgleichs-
hebel.
1/10 nat. Gr.

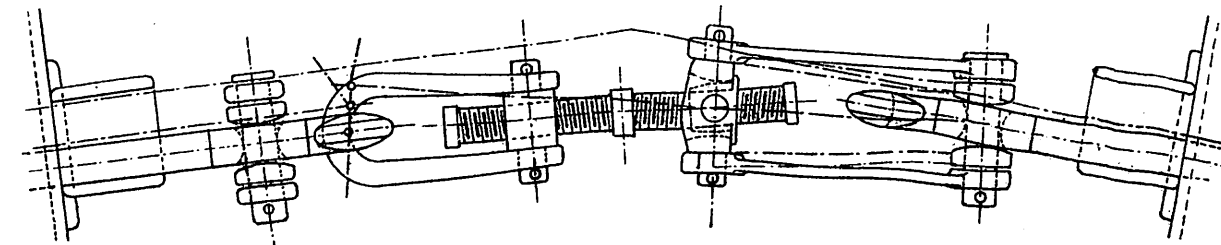

Maßstab 1:100 zu Abb. 1-27.

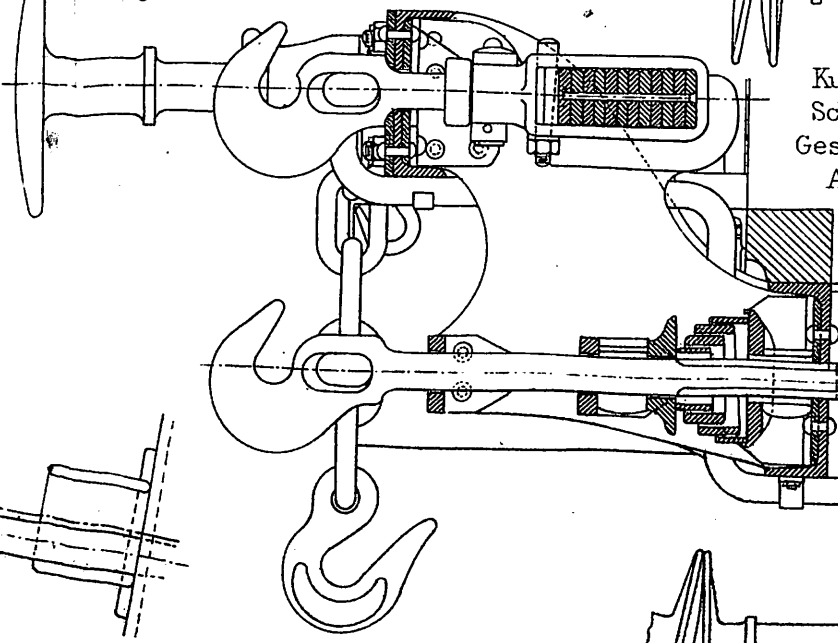
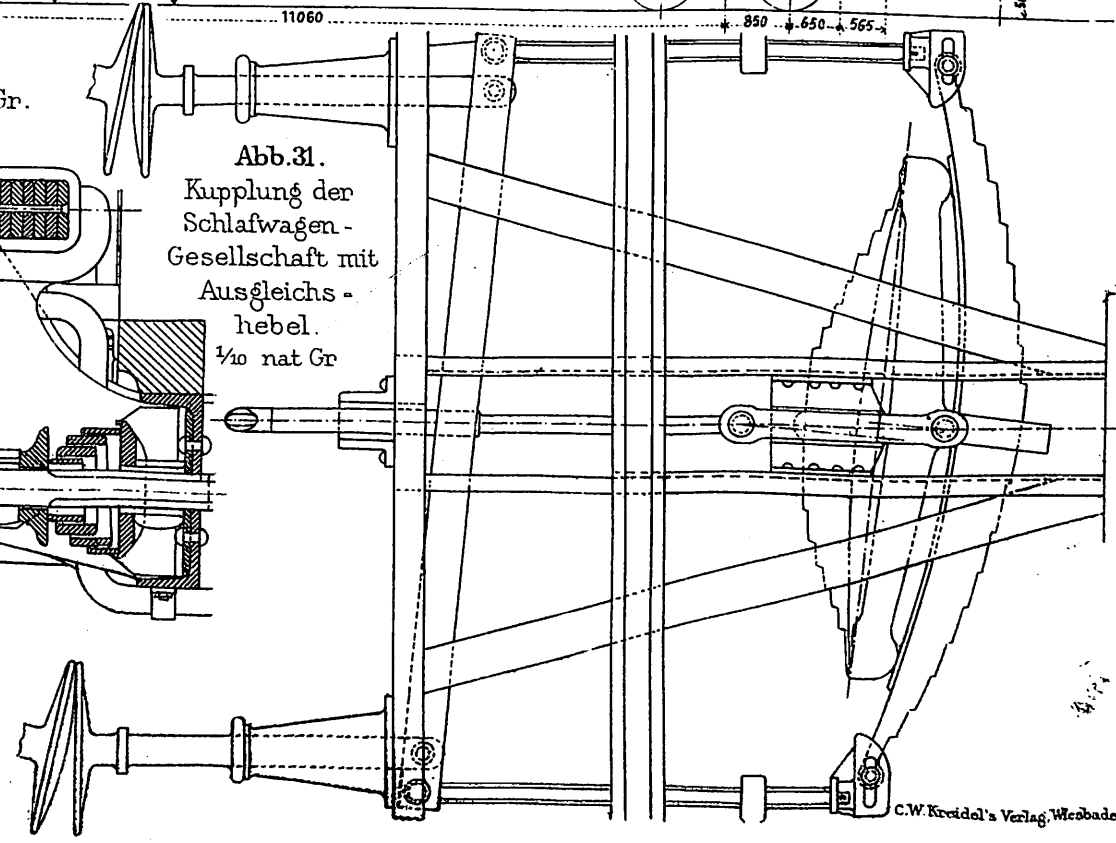

Abb. 1, 2, 3. Bedeckter Güterwagen mit Bremse. K.K. pr. Südbahn-Gesellsch. (Ungarische Linien) Ganz u. Cie. A. G. Budapest.



Abb. 4. Bedeckter Güterwagen, Ch. d. f. de l'Ouest (Frankreich) Baume et Marpent S. A. Marpent Dept du Nord.



Abb. 5. Heizkesselwagen für Personen- u. gemischte Züge Kgl. Ungar. Staatsbahnen. - Ganz u. Cie. A. G. Budapest.

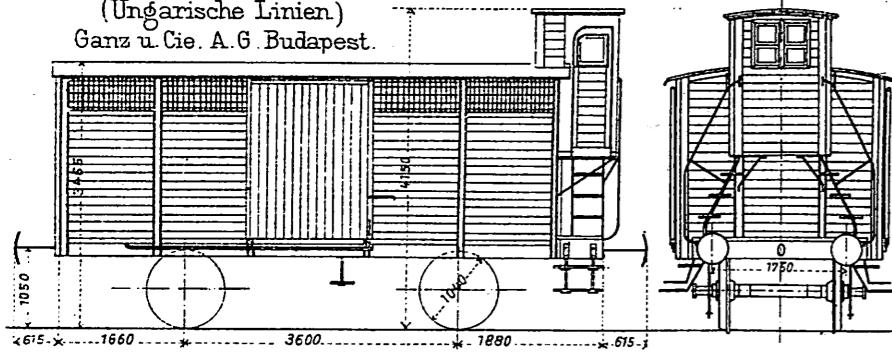

Abb. 6, 7. Eiserner Hochbordwagen mit Bremse Kgl. Ungarische Staatsbahnen Ganz u. Cie. A. G. Budapest.

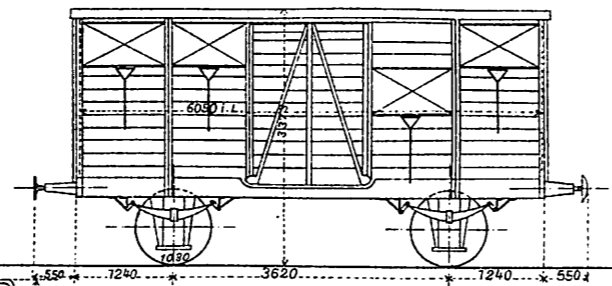

Abb. 8. Hochbordwagen mit Bremse Ch. d. f. du Midi. At. de la Dyle Ba. calan, Bordeaux.

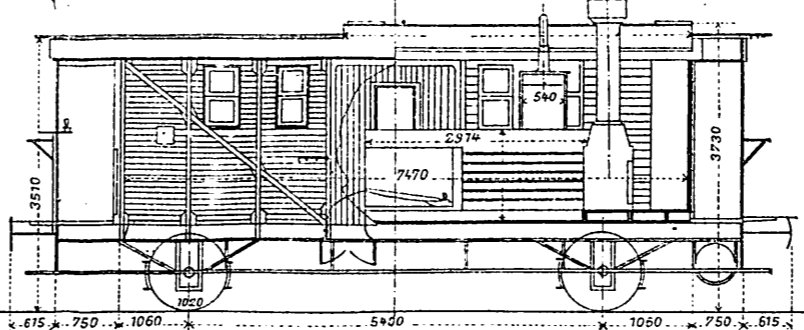

Abb. 9. Hochbordwagen für Coke-Beförderung Ch. d. f. de l'Est (Frankreich) Baume et Marpent S. A. Marpent Dept du Nord.

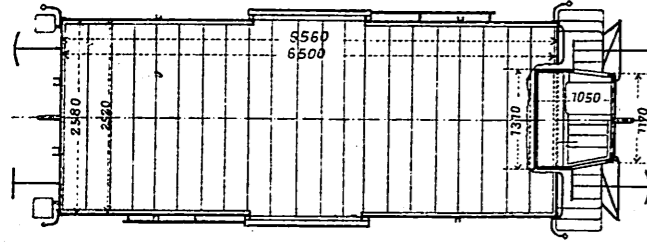
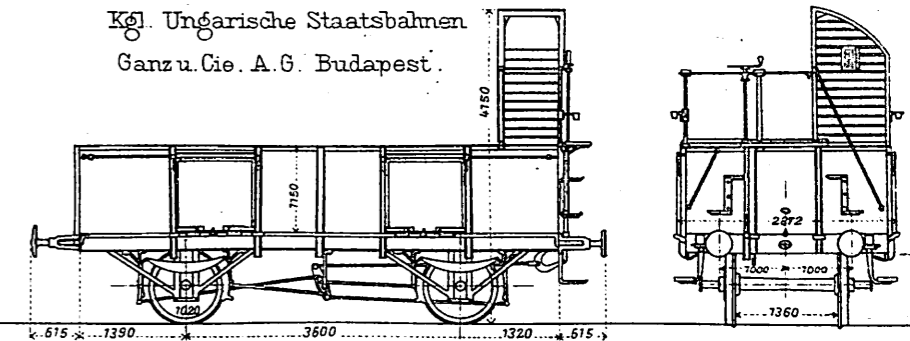

Abb. 10, 11. Bedeckter Güterwagen mit Bremse Ch. d. f. Départementaux (réseau Charente) de Dietrich et Cie Lunéville.

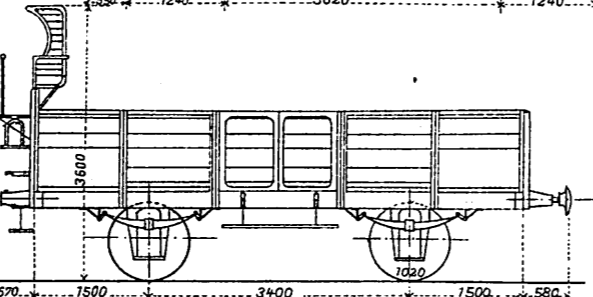

Abb. 12, 13, 14. Kühlwagen für Bier, K.K. oesterr. Staatsbahnen.

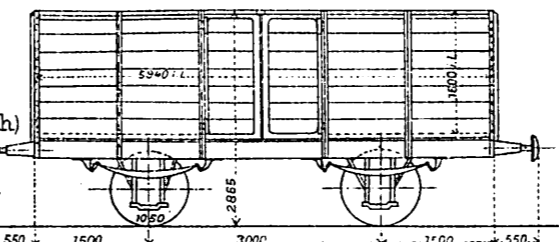

Abb. 15, 16. Wagen für Gemüse u. Obst Beförderung mit Bremse. Rete Adriatica (Italien) Officine Meccaniche S. A. Mailand.

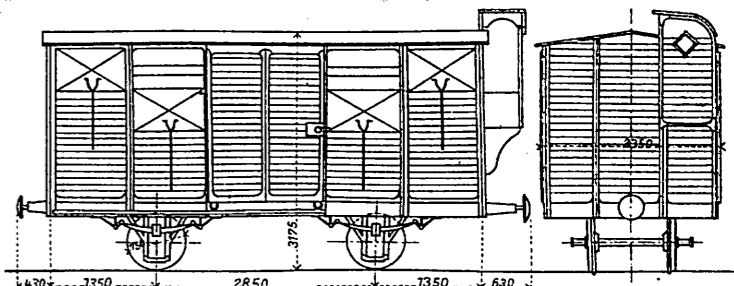

Abb. 17, 18, 19. Bedeckter Güterwagen mit Bremse. Kgl. Ungarische Staatsbahnen. Schlick'sche Eisengiesserei u. Maschinenfabr. A. G. Budapest.

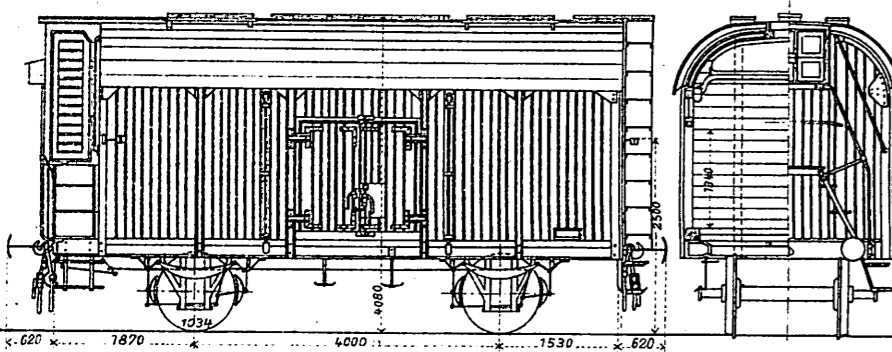

Abb. 20. Kühlwagen für Fleisch. K. K. oesterr. Staatsbahnen. I. Galiz Waggonfabr. A. G. Sanok, Galizien.

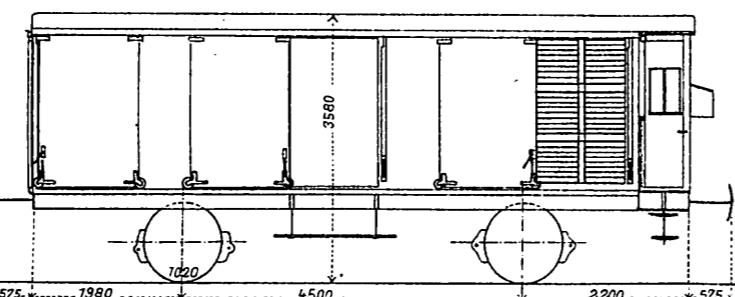

(zu Abb. 12-14.) Brauhaus Pilsen F. Ringhoffer Smichow bei Prag.

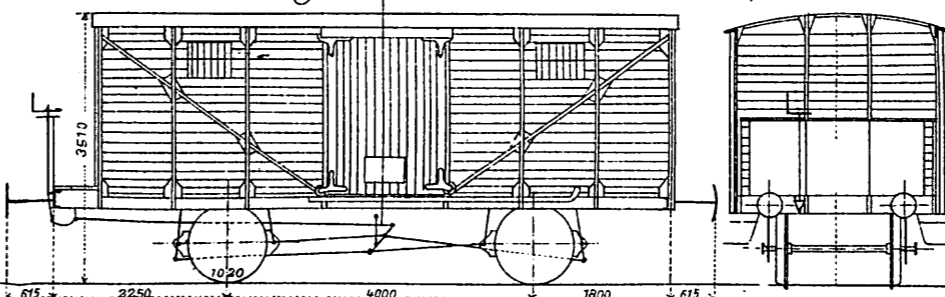
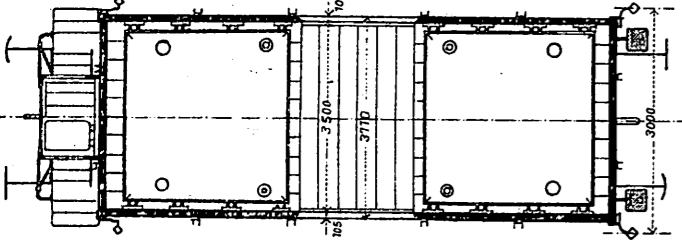
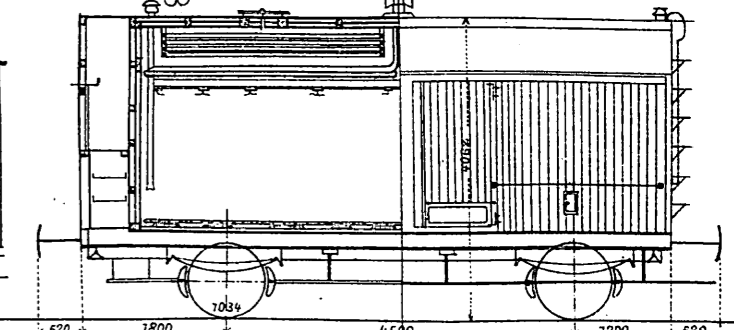

Abb. 21. Niederbordwagen, Ch. d. f. de l'Est (Frankreich) Bahnwerkst. Mohan.



Abb. 22, 23. Kühlwagen für Bier mit Bremse. Priv. oest. ung. Staats-Eisenbahngesellsch. - Ungar. Wag. Fabr. A. G. Raab.

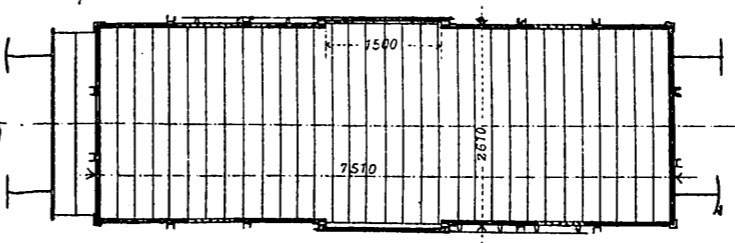
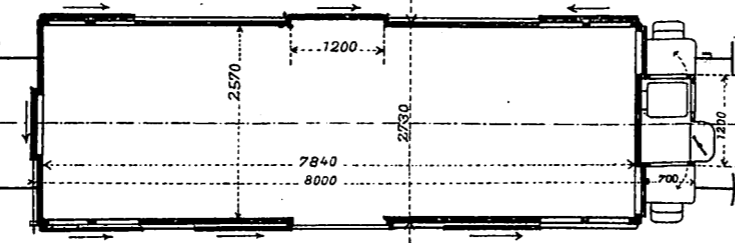

Abb. 24, 25, 26. Bedeckter Güterwagen mit Bremse für Schütt-Getreide Verladung. Officine Meccaniche S. A. Mailand.

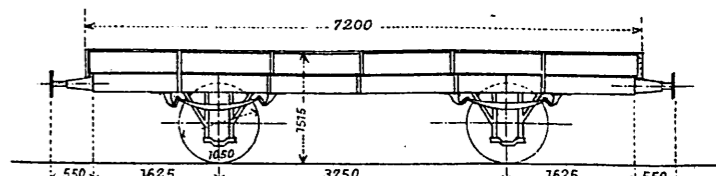

Abb. 27, 28. Hochbordwagen mit abhebbaren Seitenwänden und Bremse. K.K. oesterr. Staatsbahnen. Wag. Fabr. A. G. Nesselsdorf, Mähren.

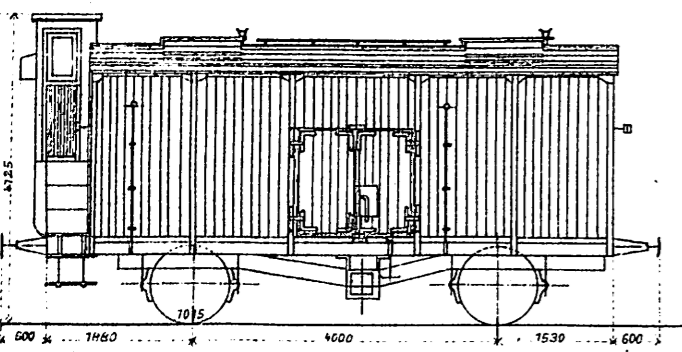

Abb. 29, 30. Kesselwagen für Spiritus u. Melasse mit Bremse. Kgl. Ungarische Staatsbahnen. Eigenth. Spiritusfabrik Raab (Ungarn) Ung. Masch. Fabr. A. G. Raab.

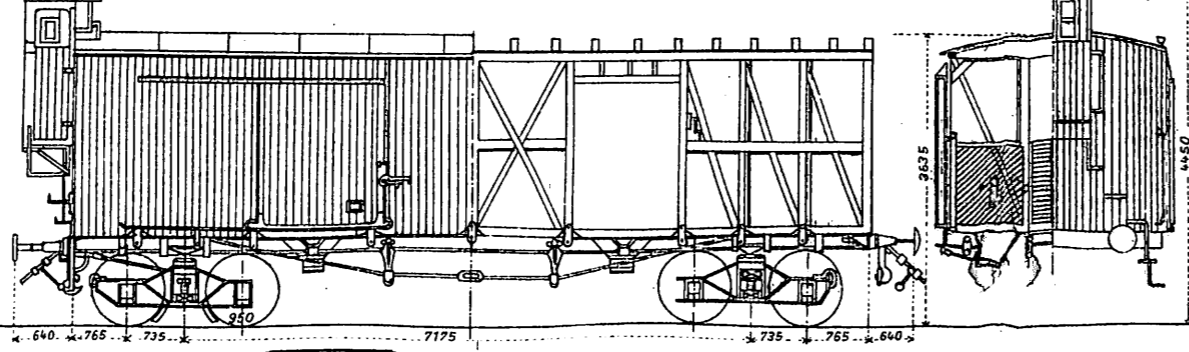

Brauerei Dreher in Schwechat bei Wien.

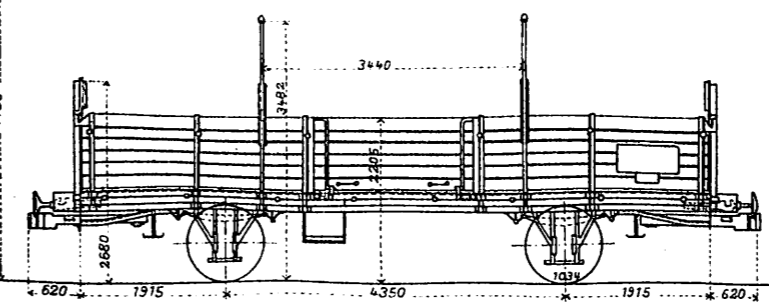
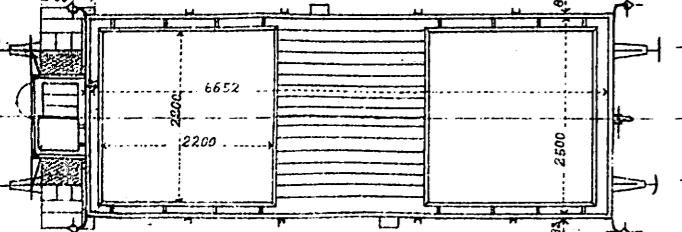
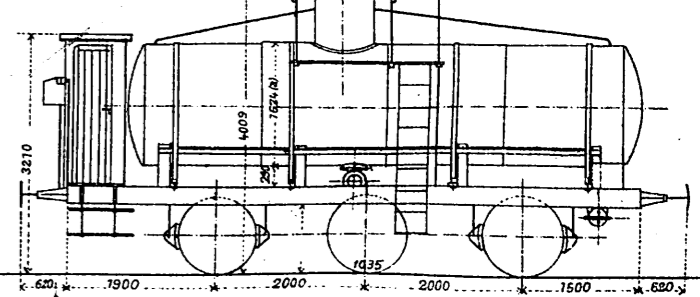
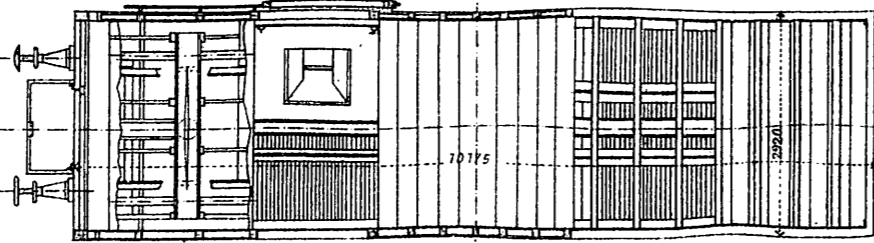

(zu Abb. 24-26.) Untergerüste aus Röhren. (zu Abb. 27, 28.) Kuppelung nach amerik. Jamey-Bauart.

